

**MODELL – 15151G**

Přední strana: 1,52 m  
 Bok: 1,52 m  
 Výška: 1,95 m

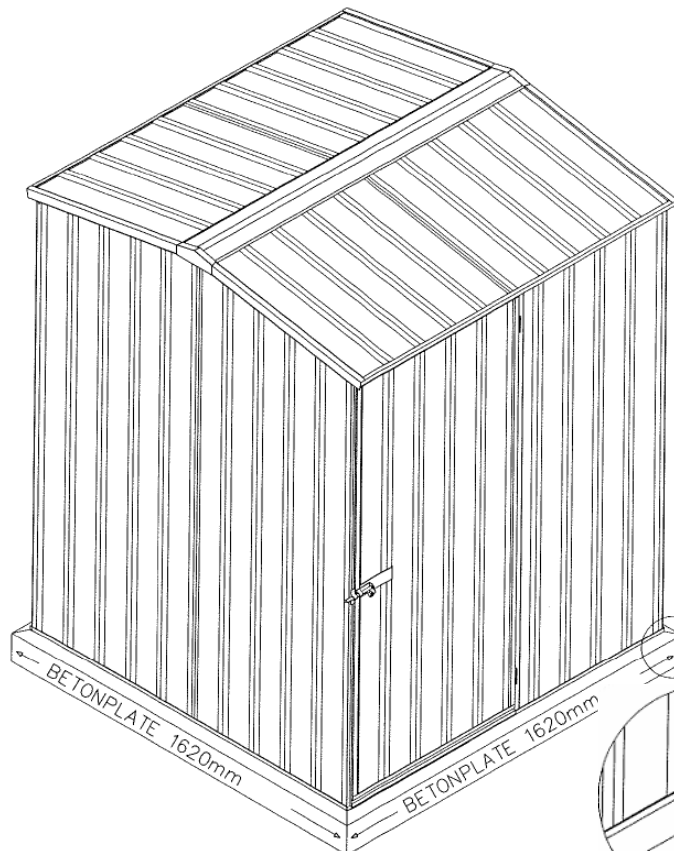

**PŘÍPRAVA TERÉNU**

- TERÉN PRO KŮLNU MUSÍ BÝT ROVNÝ. DOPORUČUJEME, ABY KŮLNA BYLA POSTAVENA NA BETONOVOU DESKU A VHODNĚ ZAKOTVENA. (VIZ STRANA 12 – BLIŽŠÍ ÚDAJE)
- SADA KOTEV NENÍ DODÁVÁNA JAKO STANDARDNÍ VYBAVENÍ K TOMUTO VÝROBKU
- VŠEOBECNÉ POKYNY**
- NEŽ ZAHÁJÍTE MONTÁŽ KŮLNY, PŘEČTĚTE SI PEČLIVĚ NÁVOD, ABYSTE SE PODROBNĚ A SPRÁVNĚ SEZNÁMILI S MONTÁŽNÍM POSTUPEM A S DALŠÍMI PODROBNOSTMI.
- VYBALTE KRABICE, VŠECHNY DÍLY ROZLOŽTE A POROVNEJTE JE PEČLIVĚ S POPISOVANÝMI A VYOBRAZENÝMI DÍLY NA STRANĚ DVĚ, TŘI A ČTYŘI.
- POZOR!**
- NĚKTERÉ DÍLY MŮŽOU MÍT OSTRÉ HRANY A PROTO DOPORUČUJEME POUŽÍVAT OCHRANNÉ RUKAVICE, KDYŽ BUDETE S TĚMI DÍLY PRACOVAT, A TAKÉ OCHRANNÉ BRÝLE, POKUD BUDETE VRTAT OTVORY.
- NEMONTUJTE KŮLNU PŘI VĚTRNÉM POČASÍ A ZAJISTĚTE, ABY BYLA ZAKOTVENA K DŮKLADNÉMU ZÁKLADU, HNED JAK BUDE MONTÁŽ UKONČENA.

ABSCO 15151GK

EINHELL 3711100 & 3711103

## UMÍSTĚNÍ VŠECH DÍLŮ

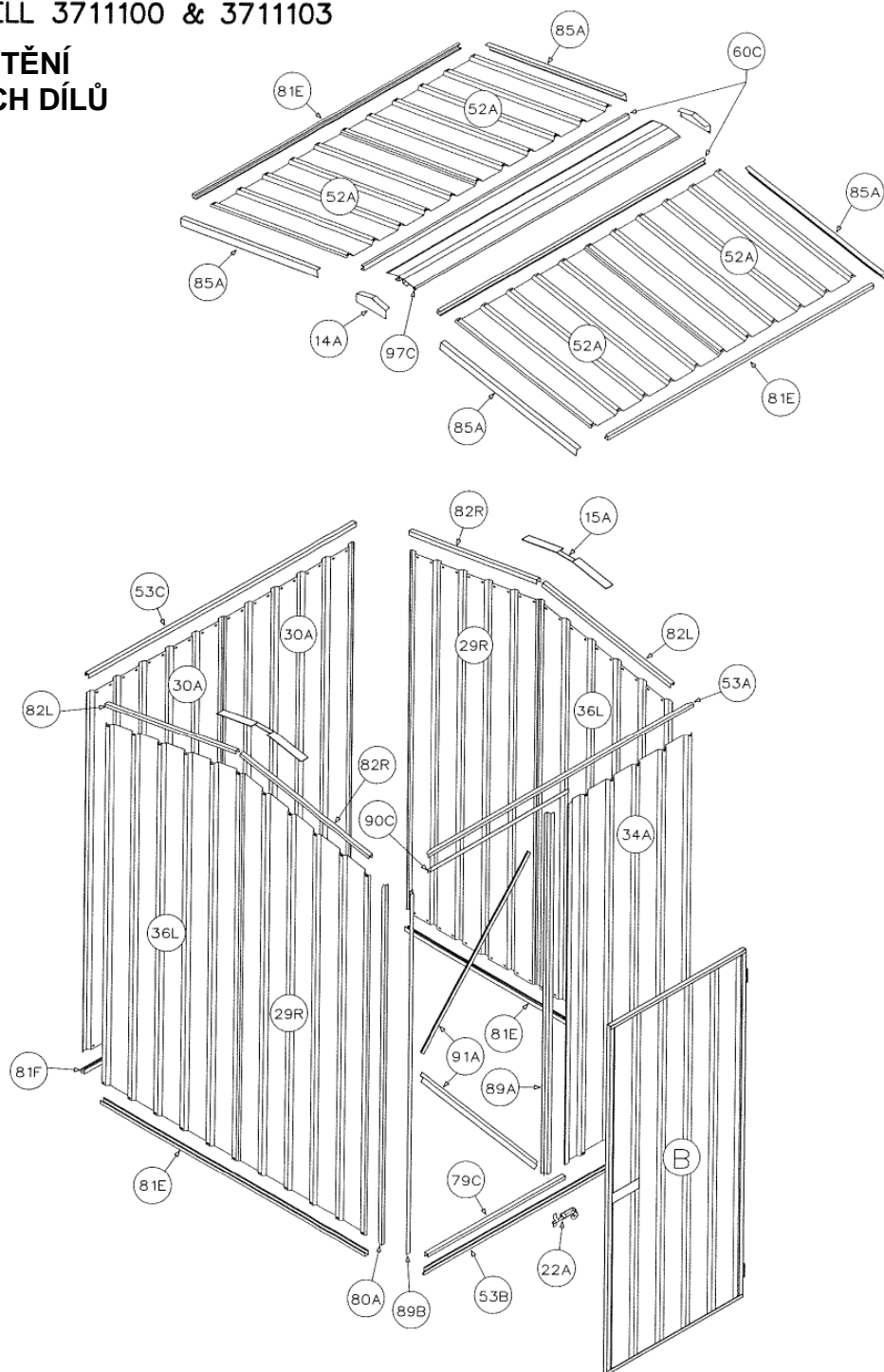

NAHOŘE UVÁDĚNÁ ČÍSLA DÍLŮ JSOU V DANÉM PŘÍPADĚ V TOMTO NÁVODU K MONTÁŽI ZOBRAZENY, ABY BYLO MOŽNO JEDNOTLIVÉ DÍLY IDENTIFIKOVAT A ZJISTIT JEJICH UMÍSTĚNÍ  
NĚKTERÉ DÍLY NEBYLY PŘES OZNAČENÍ ČÍSLY OČÍSLOVÁNY. TYTO STAVEBNÍ DÍLY, KTERÉ JSOU PŘEDEVŠÍM SOUČÁSTÍ STŘECHY A DVEŘÍ, JE MOŽNO IDENTIFIKOVAT V TOMTO MONTÁŽNÍM NÁVODU NA ZÁKLADĚ JEJICH VYOBRAZENÍ

VAŠE NOVÁ ZAHRADNÍ KÚLNA PŘEDSTAVUJE NEJNOVĚJŠÍ MONTÁŽNÍ SYSTÉM ABSCO SNAP-TITE A JE OPATŘEN VŠEMI ODVODY VODY PO CELÉM OBVODU ZE VŠECH STŘEŠNÍCH A BOČNÍCH PLECHŮ BEZ POUŽITÍ NÁŘADÍ A UPEVŇOVACÍCH PRVKŮ. VŠECHNY OSTATNÍ ÚCHYTNÉ BODY JSOU V ZÁJMU OPTIMALIZACE MONTÁŽE PŘEDLISOVÁNY.

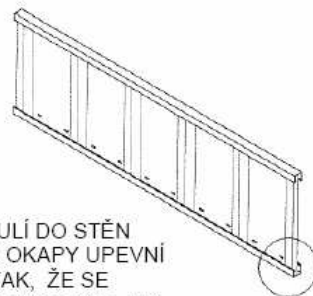
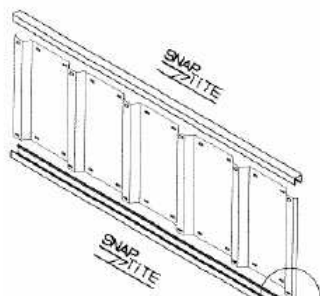

ZA ÚČELEM PŘÍPRAVY MONTÁŽE ČTYŘ TABULÍ DO STĚN A OBOU STŘEŠNÍCH TABULÍ SE OBVODOVÉ OKAPY UPEVNÍ NA HORNÍ A DOLNÍ KONEC KAŽDÉ TABULE TAK, ŽE SE POUŽÍJE UPEVŇOVACÍ SYSTÉM SNAP-TITE A SICE TAK, JAK JE NA NÁSLEDUJÍCÍCH STRANÁCH POD ZNAČKOU SNAP TITE ZOBRAZENO.

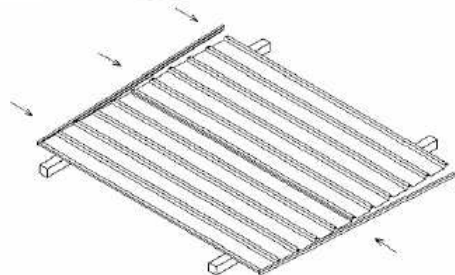
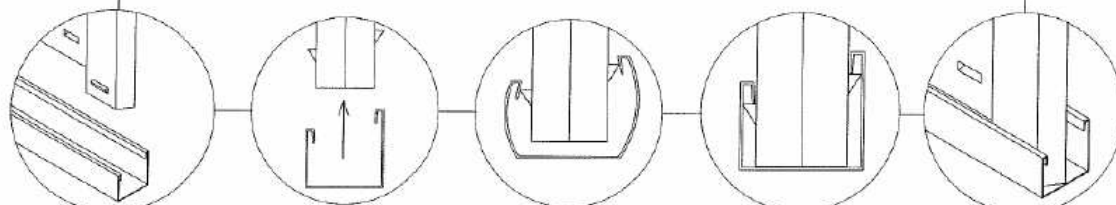

PLECHY POLOŽTE NA DŘEVĚNÉ KOZY, NA LEŠENÍ NEBO ČÁSTEČNĚ NA HRANU BETONOVÉ DESKY

PO SPOJENÍ PLECHŮ UCHYŤTE SPRÁVNÝ DÍL OKAPU NA JEDNOM KONCI PLECHU TAK, ŽE NA NĚJ LEHCE V MÍSTĚ SNAP-TITE VÝČNĚLKŮ POKLEPETE A POSTUPOJETE PO CELÉ JEHO DÉLCE AŽ PO DOSAŽENÍ DRUHÉHO KONCE. OKAP MŮŽETE POKLEPÁVAT V MÍSTĚ VÝČNĚLKŮ RUKOU NEBO MĚKKÝM KUSEM DŘEVA NEBO GUMOVÝM KLADIVEM. DVAKRÁT ZKONTROLUJTE, JESTLI JE ODVOD UCHYCEN NA VŠECH SNAP-TITE VÝČNĚLCÍCH.

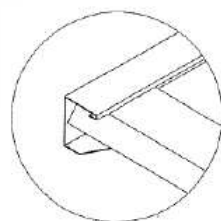

KAŽDÝ OKAPOVÝ ODTOK MUSÍ LICOVAT S HRANOU PLECHU. SYSTÉM SNAP-TITE VÁM UMOŽNÍ TAKOVÝ POSTUP, ŽE BUDETE KLEPAT PODÉL OKAPU, AŽ BUDE KAŽDÝ KONEC KRÁSNĚ LICOVAT A SEDĚT.

#### ZNAČENÍ ÚCHYTŮ

 3 mm JEDNOSTRANNÉ NÝTY

 4 mm MATICE SE ŠROUBEM

#### SAMOŘEZNÉ ŠROUBY DO PLECHU



STAVEBNÍ DÍLY SPOJUJTE JEDNÍM ŠROUBEM JEN NA TOMTO MÍSTĚ, PROTOŽE NĚKTERÉ ČÁSTI ODTOKŮ MAJÍ DALŠÍ DÍRY, KTERÉ NEJSOU PRO TENTO MODEL ZAHRADNÍ KÚLNY POTŘEBNÉ.



STAVEBNÍ DÍLY V TOMTO MÍSTĚ JEŠTĚ NESPOJUJTE, PROTOŽE BY ŠROUB MOHL PŘEKÁŽET PŘI MONTÁŽI DALŠÍCH DÍLŮ

## MONTÁŽ DVEŘNÍCH DESEK

POUŽIJTE DESKY „A + B“  
PRO OTVORY  
DVOUKŘÍDLÝCH DVEŘÍ

POUŽIJTE DESKY TYPU  
„B“ PRO OTVORY NA  
JEDNOKŘÍDLÉ DVEŘE

### DVEŘNÍ DESKY TYPU „A“ – STAVEBNÍ DÍLY

- 1 – 1725 mm X 773 mm – PŘEDTVAROVANÝ PLECH
- 1 – 1725mm ODTOK OPATŘENÝ ZÁVĚSÝ
- 1 – 1725 mm DVEŘNÍ SLOUPEK (89C)
- 2 – 773 mm ODTOKY (58C)
- 1 – DVEŘNÍ PÁSEK SE ČTYŘMI DÍRAMI (12B)

### DVEŘNÍ DESKY TYPU „B“ – STAVEBNÍ DÍLY

- 1 – 1725 mm X 773 mm PŘEDTVAROVANÝ PLECH
- 1 – 1725mm ODTOK OPATŘENÝ ZÁVĚSÝ
- 1 – 1725 mm ODTOKY BEZ PANTŮ
- 2 – 773 mm ODTOKY (58 C)
- 1 – DVEŘNÍ PÁSEK SE ŠESTI DÍRAMI (12 A)

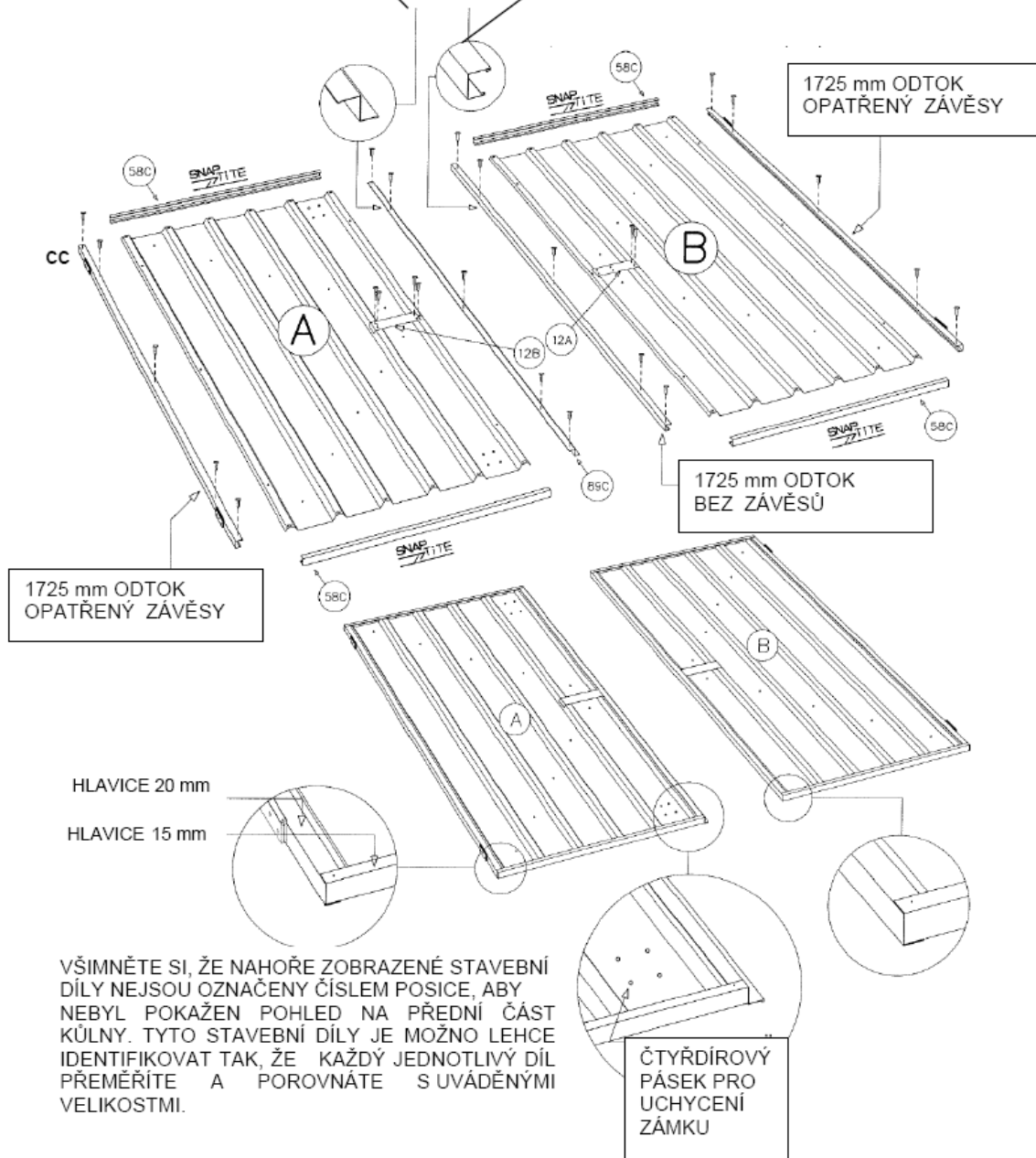

# MONTÁŽ ZADNÍCH DESEK

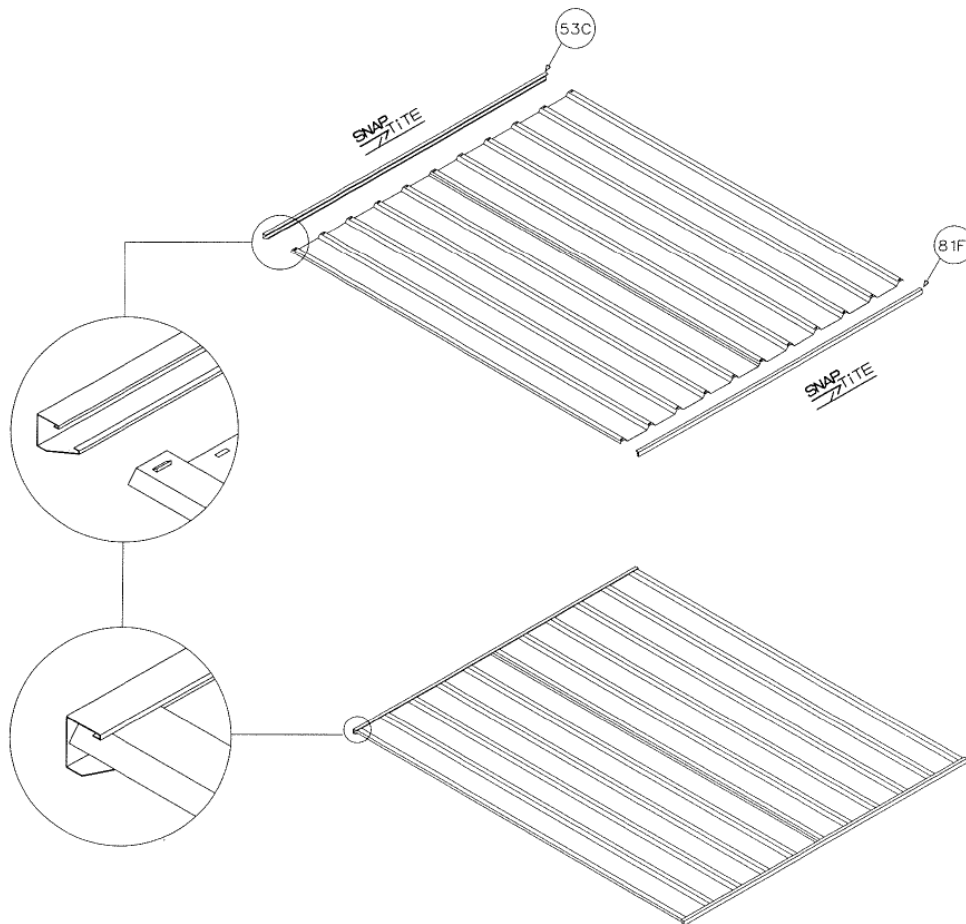
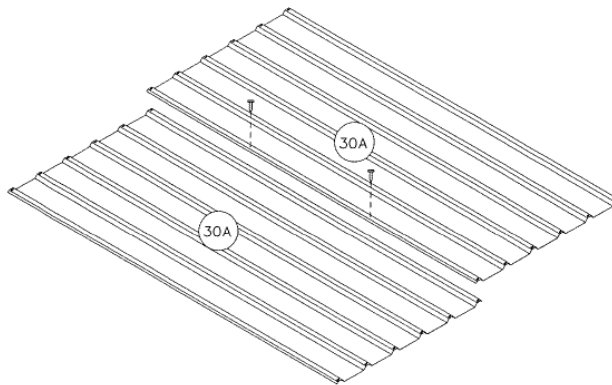

## Montáž bočních desek Pravá strana

Odstraňte špičku nebo konec každého plechu,  
nebo jej ohněte tak, aby bylo možné okapy  
přesně napasovat na konec plechu.

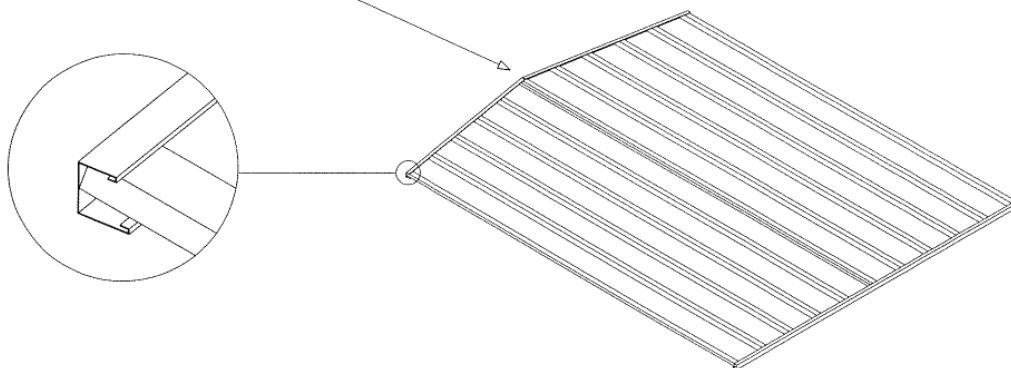
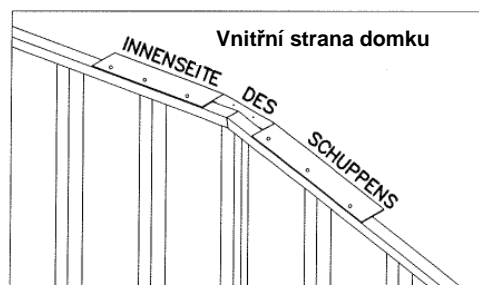
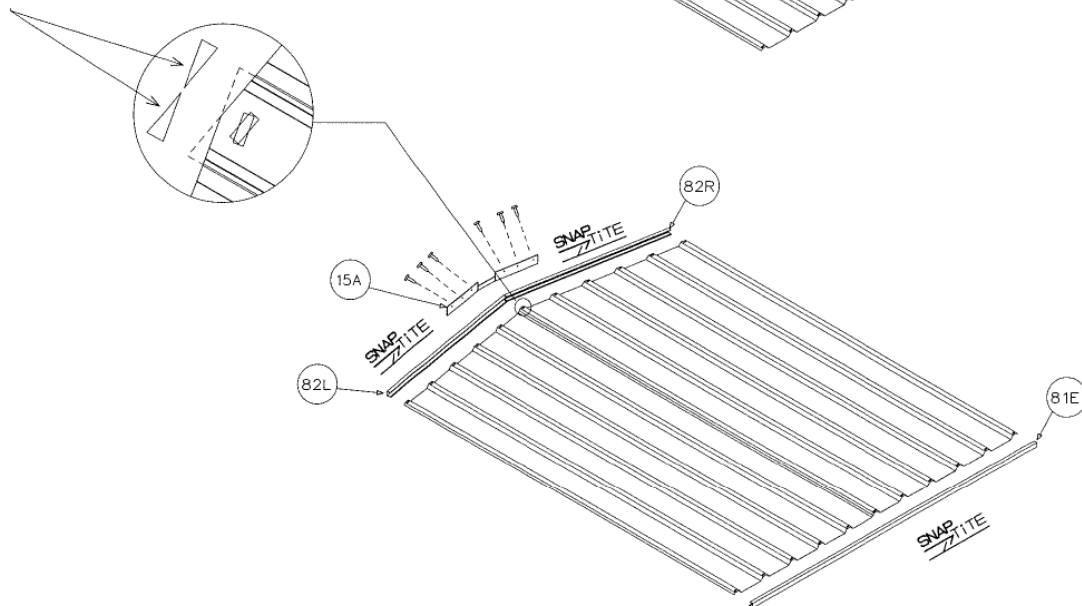
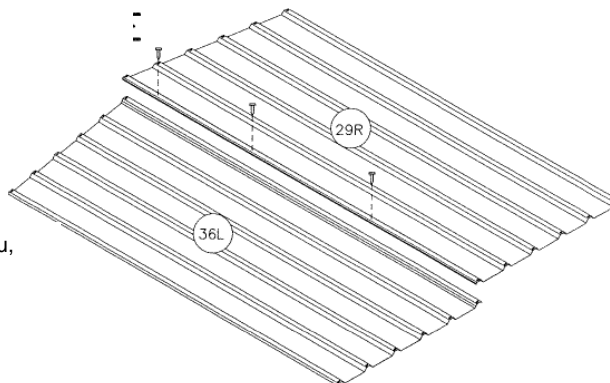

## Montáž bočních desek Pravá strana

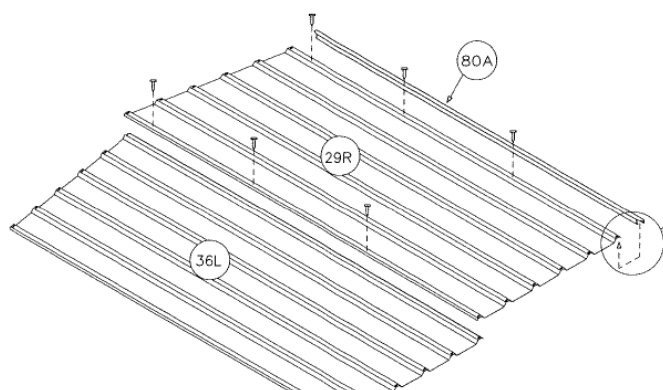

Odstraňte špičku nebo konec každého plechu, nebo jej ohněte tak, aby bylo možné okapy přesně napasovat na konec plechu.

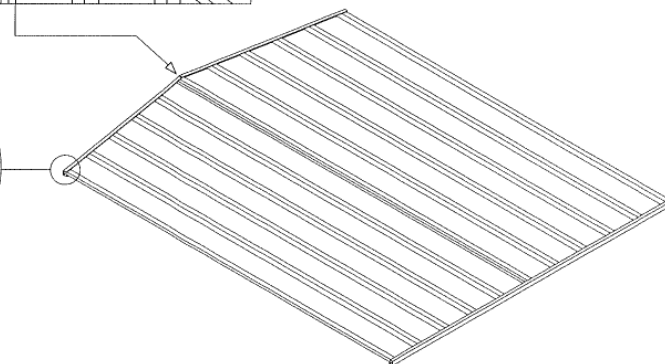
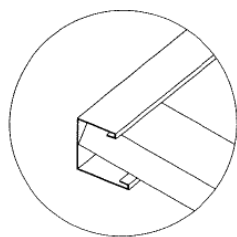
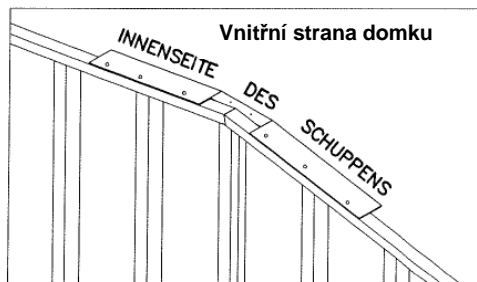
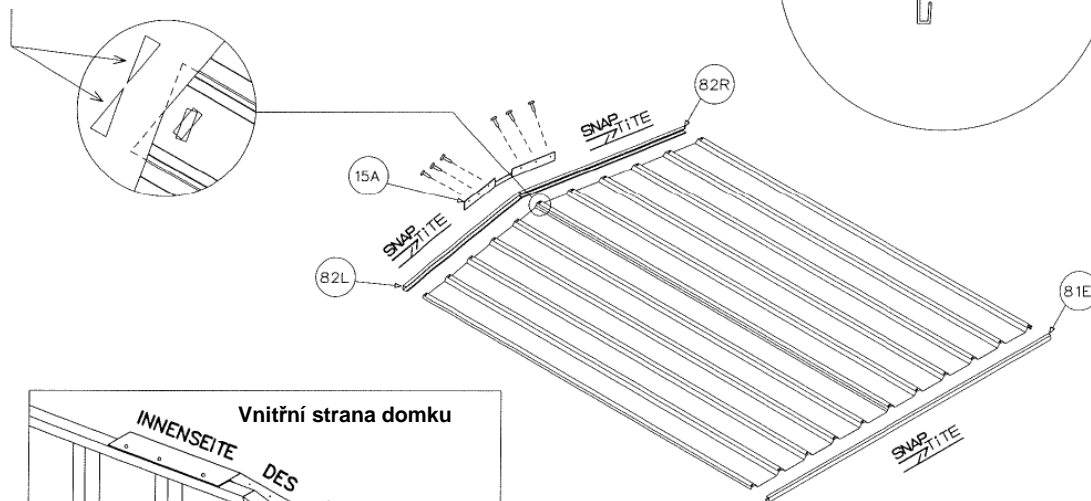
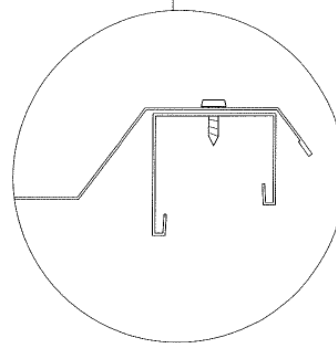
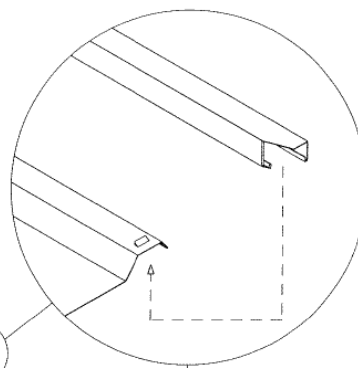

# MONTÁŽ STŘEŠNÍCH DESEK (DVĚ JSOU NUTNÉ)

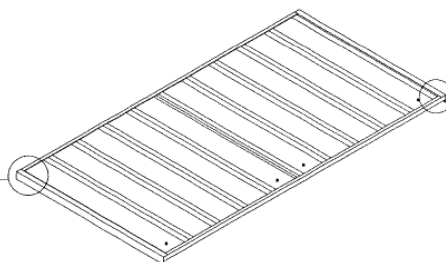
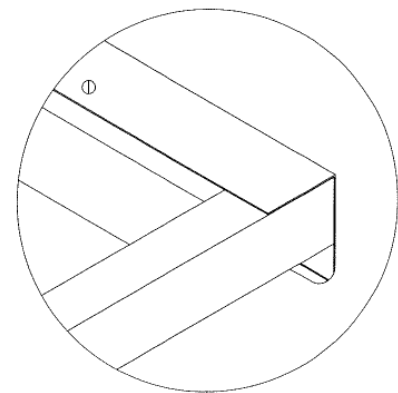
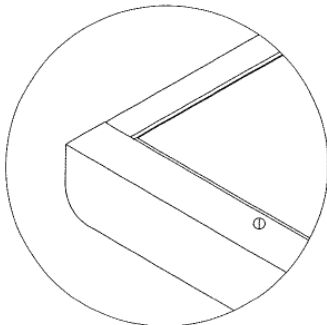
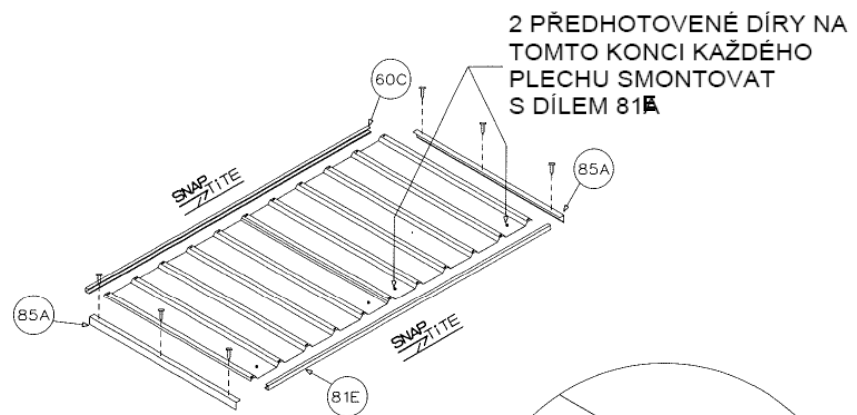
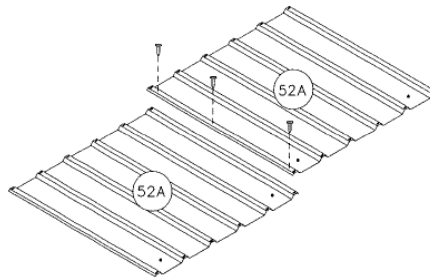

# MONTÁŽ PŘEDNÍCH DESEK

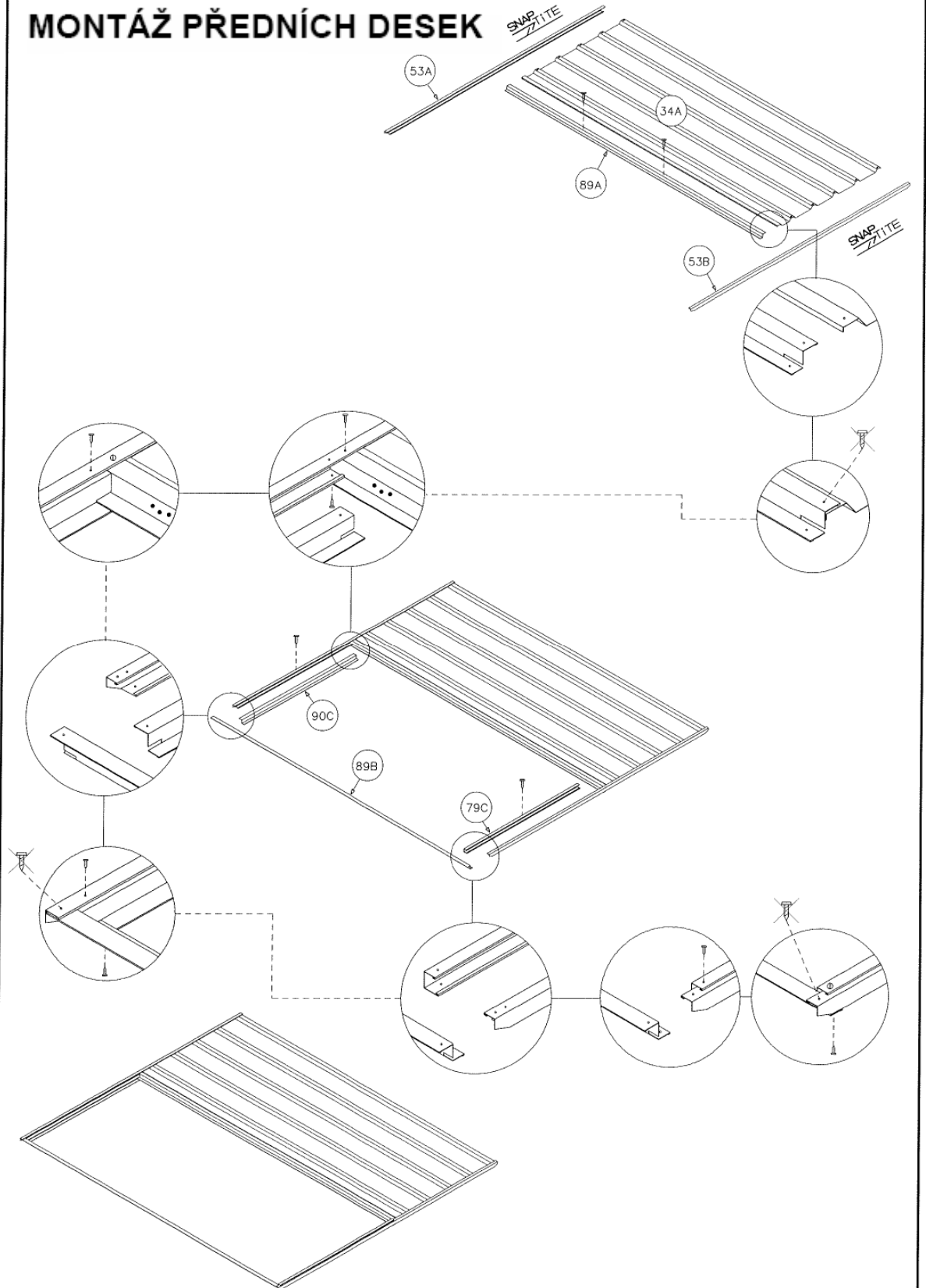

## MONTÁŽ DVEŘÍ A SPOJENÍ

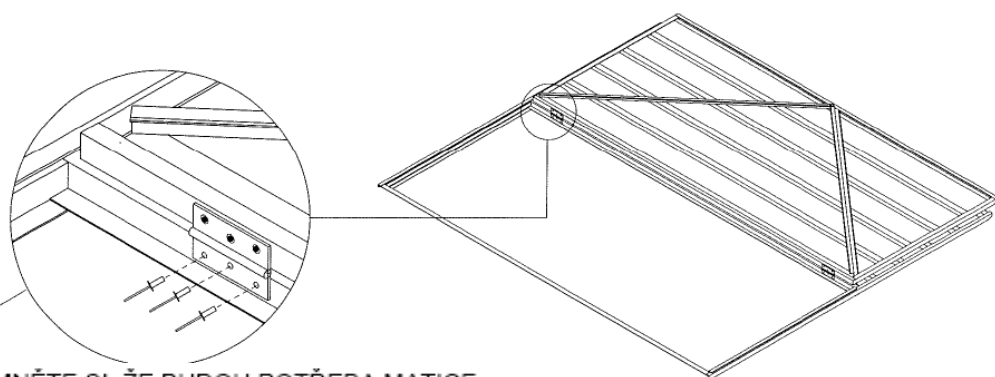
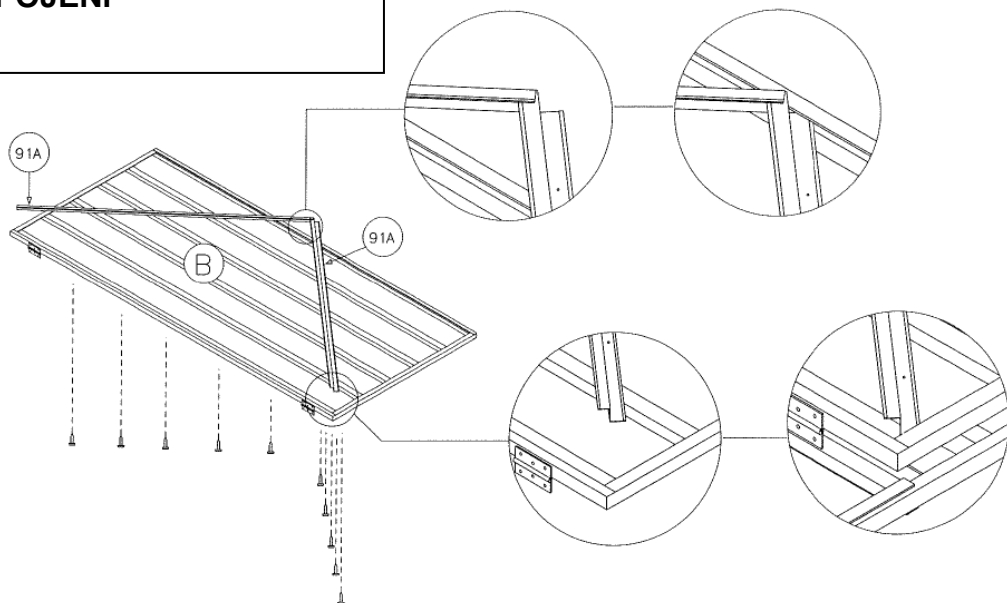

VŠIMNĚTE SI, ŽE BUDOU POTŘEBA MATICE SE ŠROUBY ( SOUČÁST DODÁVKY) MÍSTO JEDNOSTRANNÝCH NÝTŮ (SOUČÁST DODÁVKY) A TO TAK, ŽE JEDNODUŠE DÍRY PRO PANT VE SLOUPKU ZVĚTŠÍTE 4 MILIMETROVÝM VRTÁKEM

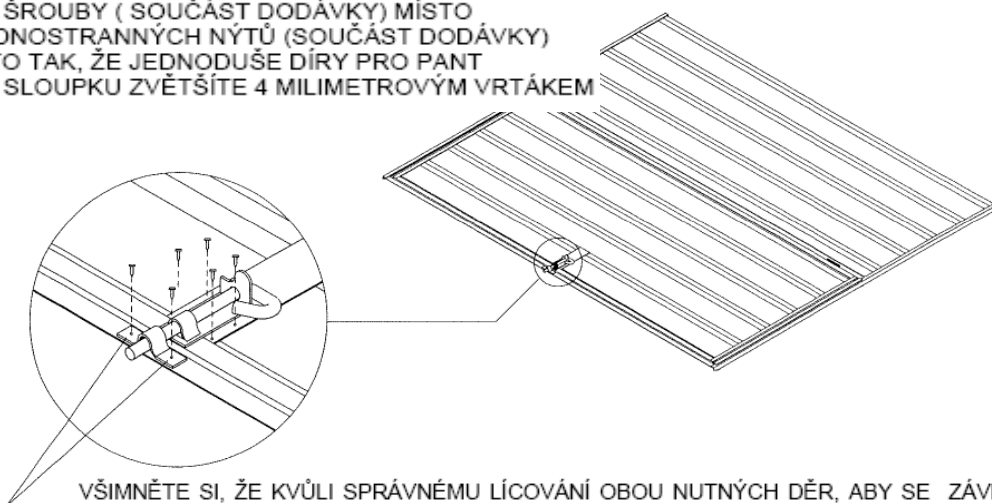

VŠIMNĚTE SI, ŽE KVŮLI SPRÁVNÉMU LÍCOVÁNÍ OBOU NUTNÝCH DĚR, ABY SE ZÁVĚS ZÁMKU MOHL PŘIPEVNIT KE DVEŘÍM, NEBYLY DÍRY ZHOTOVENY PŘEDEM. VYSTŘEĎTE ZÁVĚS NAD DRÍKEM ZÁMKU, VYVRTEJTE DÍRY O PRŮMĚRU 3 mm A PŘIPEVNĚTE JEJ ŠROUBY.

## DESKOVÁ KONSTRUKCE

**POZOR:**  
V KAŽDÉM PŘÍPADĚ SE PŘESVĚDČTE, ZDA NEJSOU VŠECHNY DESKY PŘEDNÍ A ZADNÍ STRANY  
NAMONTOVÁNY OPAČNĚ. HORNÍ ODTOK KAŽDÉ DESKY JE PŘEDLISOVÁN, ABY NA NICH BYLO MOŽNO  
PŘIPEVNIT STŘEŠNÍ PLECHY, PŘÍSLUŠNÉ PATNÍ ODTOKY VŠAK NE

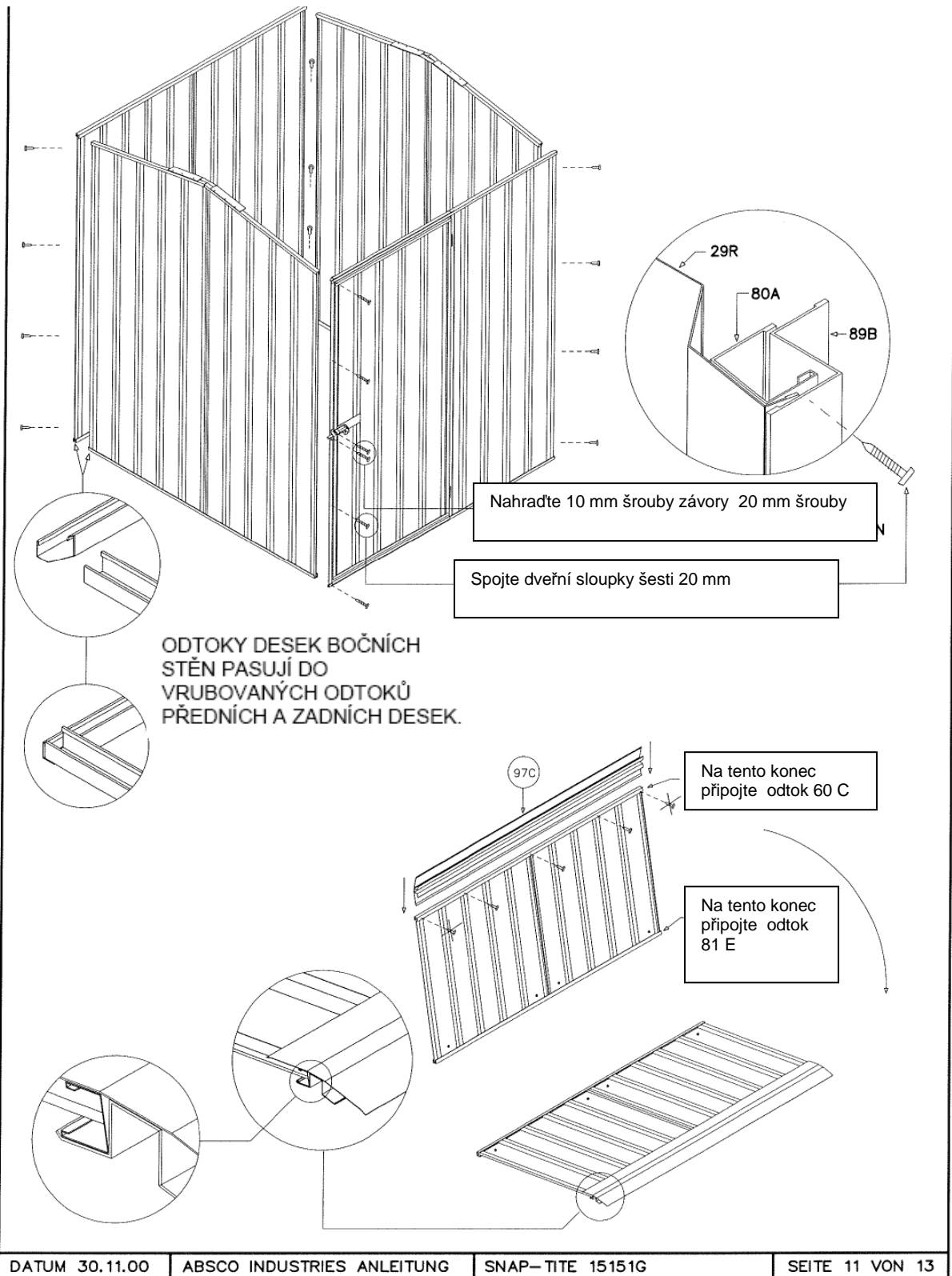

**Připevněte střešní tabuli do  
správné polohy a poté připevněte  
jediným šroubem v každém rohu**

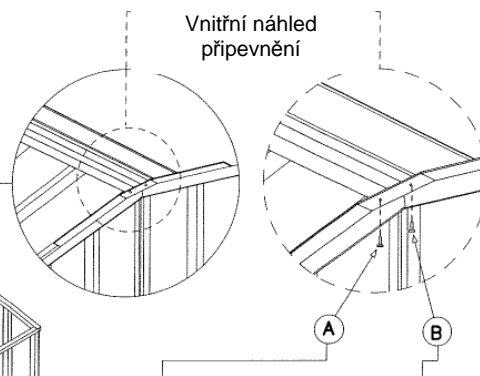
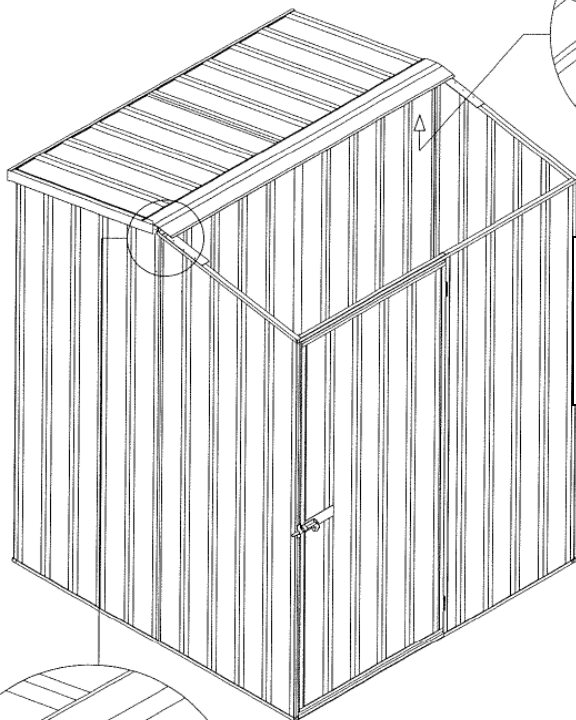

**Připevněte vrchní  
příčku na trám  
klenby a na střešní  
desku jedním  
šroubem n každém  
konci.**

**Umístěte druhou střešní  
desku do správné  
polohy a připevněte  
Připevněte vrchní  
příčku na trám klenby a  
na střešní desku jedním  
šroubem n každém  
konci.**

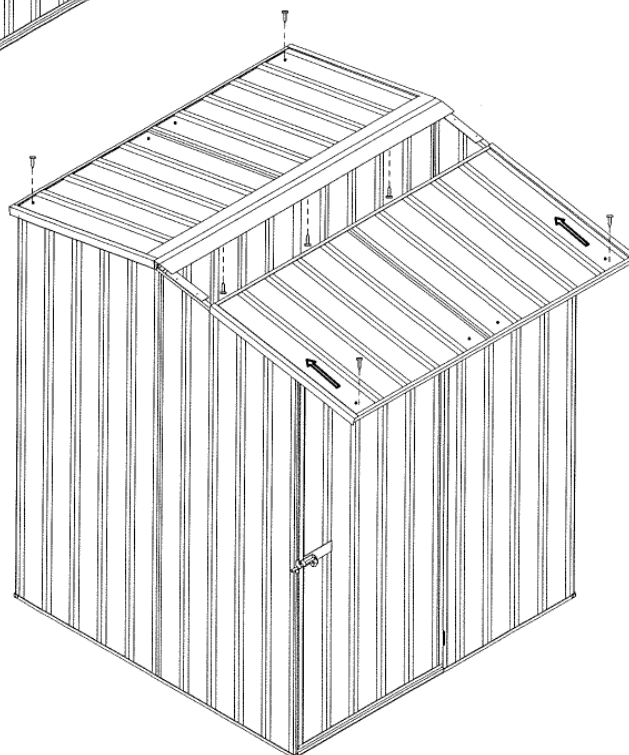
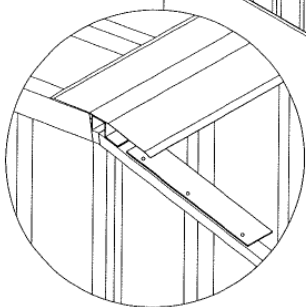

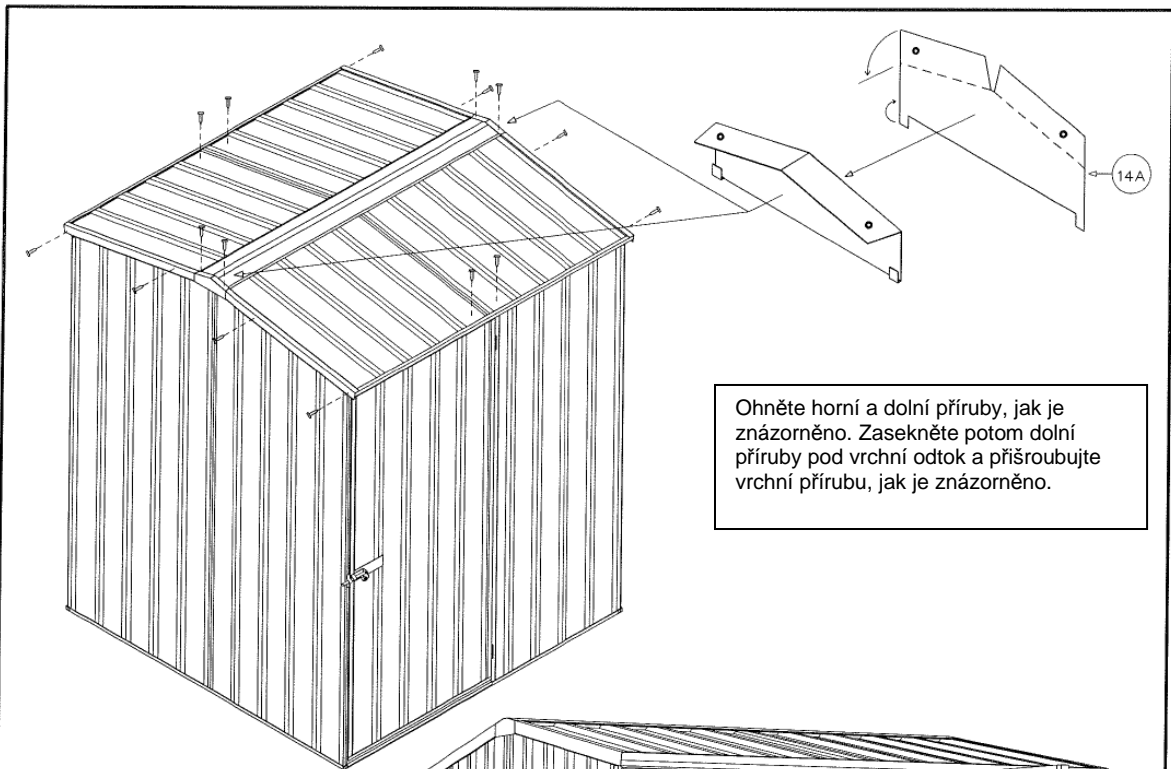

Ohněte horní a dolní příruby, jak je znázorněno. Zasekněte potom dolní příruby pod vrchní odtok a přišroubujte vrchní přírubu, jak je znázorněno.

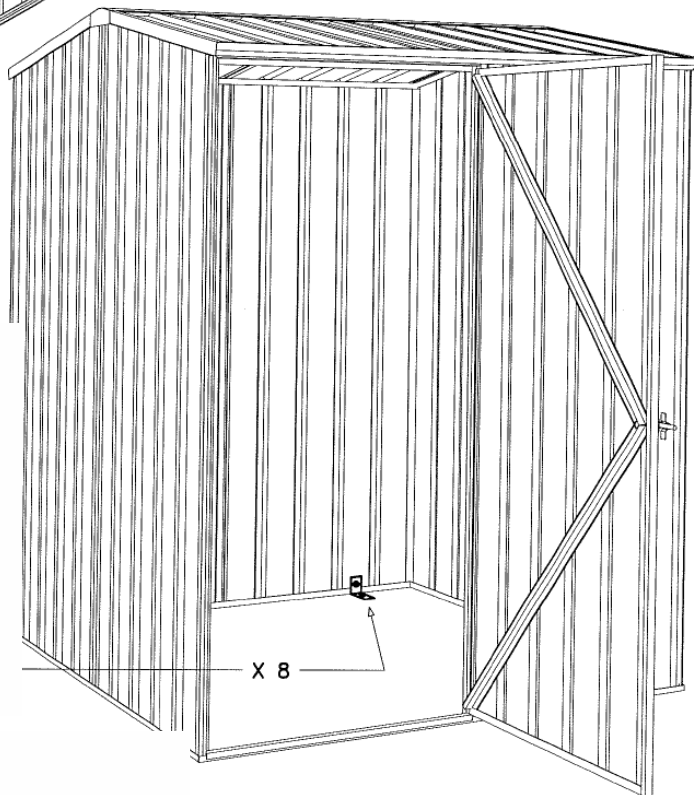
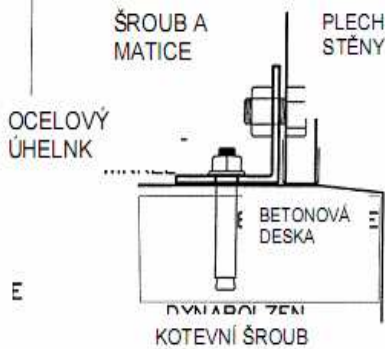
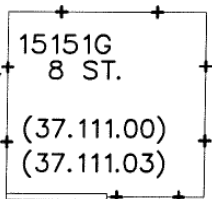

### KOTVENÍ KŮLNÝ

KOTVA, SESTÁVAJÍCÍ Z UHELNÍKU, KOTVENÍCH ŠROUBŮ, MATIC A ŠROUBŮ MŮŽETE OBDRŽET U VAŠEHO OBCHODNÍKA ABCO. TO JE DOPORUČENÝ ZPŮSOB, JAK KŮLNU SPOJIT S BETONOVOU DESKOU.

## PODMÍNKY ZÁRUKY

Tento záruční list je nedílnou součástí prodávaného výrobku - jeho případná ztráta bude důvodem neuznání opravy zboží jako garanční (tj. bezplatné v záruční lhůtě)!

Společnost Einhell-UNICORE s.r.o., výhradní dovozce značky EINHELL do ČR, poskytuje na sebou dodávané zboží záruku v délce trvání 24 měsíců od okamžiku koupě.

Výrobce v osobě dovozce poskytuje ve shodě s příslušnými zákony záruku pouze na přesně vymezený typ vad zboží, zejména vady materiálu, výrobní vady nebo závady vzniklé v důsledku těchto vad.

Záruční servis se nevztahuje na případy :

- opotřebením funkčních částí výrobků v důsledku jejich používání,
- prokazatelně neodborného používání zboží (v rozporu s návodem k obsluze),
- svévolně provedených úprav strojů (neautorizovaných zásahů do jejich konstrukce),
- mechanických poškození, vzniklých v důsledku neopatrné manipulace,
- provozování strojů v nevhodných klimatických podmínkách nebo prostředí,
- běžné údržby zboží (promazání, čištění, výměny uhlíků, seřízení apod.).

Servisní středisko EINHELL pro Čechy a Moravu:

EINHELL SERVIS CENTRUM

Einhell-UNICORE s.r.o.

Holečkova 4

360 17 Karlovy Vary

Informace zákazníkům:

Václav Vaněk	353 440 216	<a href="mailto:servis@einhell.cz">servis@einhell.cz</a>
	358 607 228	přímé faxové číslo
Petr Dvořáček	353 440 215	<a href="mailto:petr.dvoracek@einhell.cz">petr.dvoracek@einhell.cz</a>

NON STOP info linka: 776 555 333

Servisní technici: Martin Čáslava, Vladimír Novotný, Alexandr Bárta, Oldřich Štěch, Daniel Mesarč

Reklamací zboží lze uplatnit v místě jeho koupě, případně přímým odesláním na adresu servisu (na vlastní náklady).

Zboží, odeslané k reklamaci, musí být vždy náležitě zaopatřeno tak, aby se zamezilo vzniku dalších, zejména mechanických poškození. Pokud již originální obal není k dispozici, zboží je nutno balit do vhodného náhradního obalu a v závislosti na jeho rozměrech volné prostory vyplnit materiálem s tlumícími účinky. Zákazník, který uplatňuje reklamaci bez obalu nebo zboží zabalí nedostatečně, nese riziko možné škody sám. Nezáruční závady, zejména mechanická poškození typu ulomení, prasknutí apod. nebudou uznány za záruční a jsme je schopni odstranit pouze v rámci závazně vyžádané placené opravy.

Dovozce si vyhrazuje zákonem stanovených 30 dnů k posouzení reklamace. Záruční lhůta se v duchu příslušných předpisů automaticky prodlužuje o dobu od převzetí reklamace servisem po jeho zpětné vrácení.

Povinností prodávajícího je seznámit kupujícího s obsluhou výrobku, zboží předvést a řádně vyplnit tento záruční list.

*V souladu s vyhláškou 352/2005 byl za výrobek uhrazen poplatek související s jeho likvidací. Naši společnost zastupuje společnost ELEKTROWIN a.s., s kterou máme uzavřenu smlouvu na likvidaci starých elektrozařízení. Použitý výrobek je proto možné bezplatně odevzdat na recyklační sběrná místa, označená logem ELEKTROWIN.*