

PROTECO®

SEKAČKA NA TRÁVU BENZÍNOVÁ 200ccm



CE

PROTECO®

51.06-BS-200

Děkujeme Vám, že jste si zakoupili výrobek značky PROTECO.

CZ

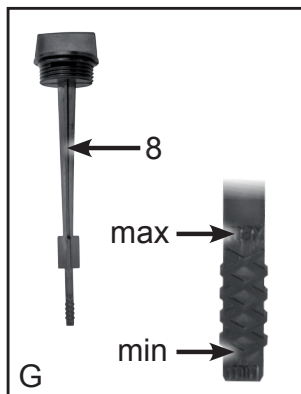

- | | |
|---|---|
| 1. vodící rukojeť | 12. tlumič výfuku |
| 2. ovládací páčka brzdy a spínače zapalování | 13. víčko palivové nádrže |
| 3. kombinovaná plynová páčka
(sytič - START, provoz - RUN) | 14. kryt vzduchového filtru |
| 4. ovládací páčka nastavení variátoru (pojezdu) | 15. hnací kola |
| 5. páka spojky pojezdu | 16. upevňovací šrouby |
| 6. krycí panel | 17. vypouštěcí šroub plovákové komory karburátoru |
| 7. rychloupínač a - otevřený
b - uzavřený | 18. nárazník (rukojeť) |
| 8. tahový startér | 19. konektor zapalovací svíčky (fajfka) |
| 9. upevňovací spony | 20. upevňovací spona krytu vzduchového filtru
- uzavřená - A
- otevřená - B |
| 10. sběrný koš | 21. vzduchový filtr (filtrační vložka) |
| 11. motor | 22. nalévací hrdlo |

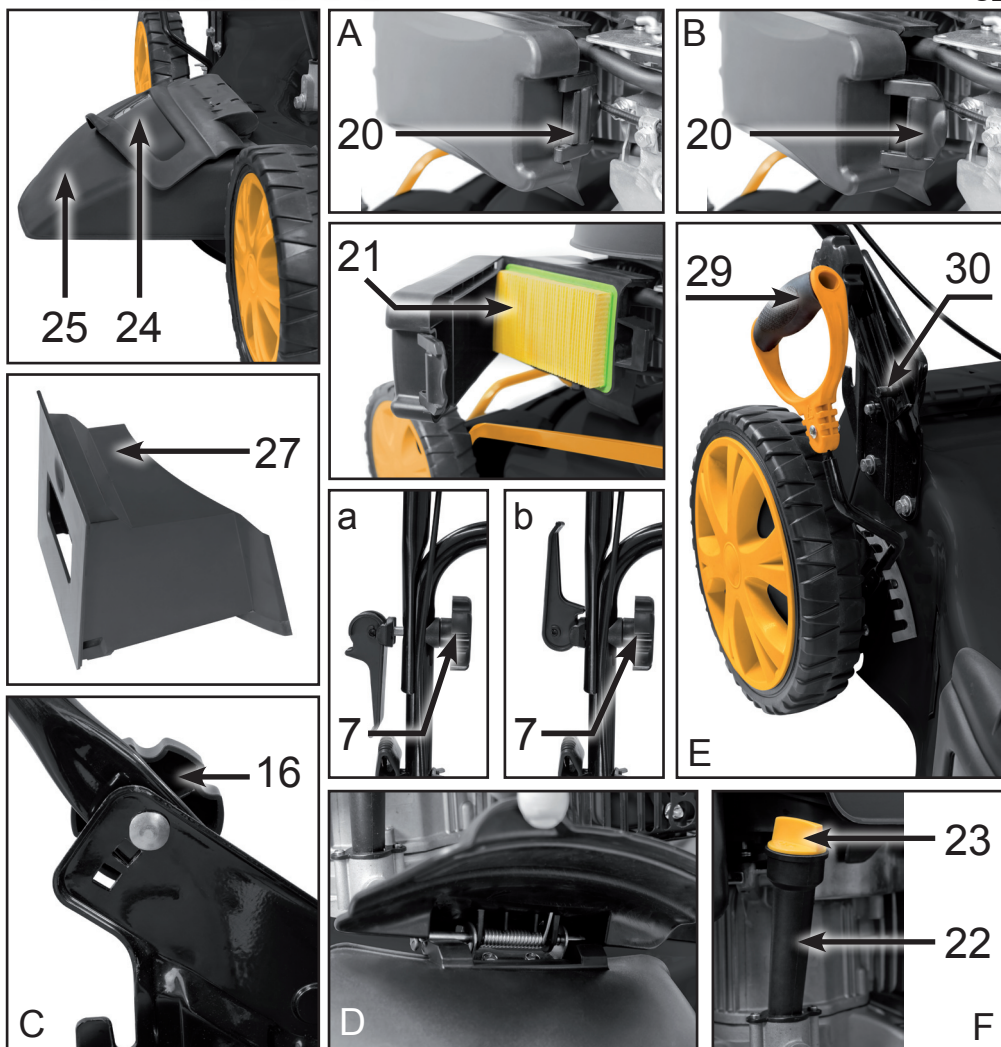

- 23. šroubovací zátka nalévacího hrdla s měrkou hladiny oleje
- 24. kryt
- 25. boční deflektor
- 26. zadní deflektor (kryt)
- 27. záslepka výhozové šachty
- 28. upevňovací šroub nože s miskovou podložkou
- 29. páka centrálního nastavení výšky sečení
- 30. čepy pro upevnění rukojeti



















Děkujeme Vám, že jste si zakoupili benzínovou sekačku značky PROTECO.

Sekačka je primárně určena pro sečení trávy, ale lze ji také využít pro sběr listí. Pohonnou jednotku tvoří horizontální, jednoválcový, vzduchem chlazený, čtyřtákní spalovací motor s rozvodem OHV o výkonu 4,0kW. Žací nůž je speciálně tvarován pro zlepšení výhozu trávy a zvýšení účinnosti při mulčování. Sekačka disponuje čtyřmi funkcemi. Boční výhoz trávy, zadní výhoz trávy, sběr do koše a mulčování. Výška sečení je centrálně nastavitelná v osmi stupních. Pohon zadních kol obstarává variátorový převod, který lze nastavit ve čtyřech stupních. Velká kola kompletně osazená kuličkovými ložisky usnadňují manipulaci po nerovném povrchu. Vodičí rukojeť je výškově nastavitelná ve třech stupních. Horní část rukojeti je upevněna rychloupínači pro usnadnění jejího sklápění při přepravě nebo uskladnění.

MEZINÁRODNÍ BEZPEČNOSTNÍ SYMBOLY

Tento návod k obsluze popisuje mezinárodní bezpečnostní symboly a piktogramy, které mohou být na sekačce vyobrazeny. Přečtěte si uživatelský manuál, abyste se seznámili s bezpečnostními upozorněními, montáží, obsluhou a odstraňováním závad.

			
Při práci s přístrojem buďte velmi opatrní.	Před prvním uvedením do provozu a před všemi pracemi spojenými s údržbou, montáží a čištěním, si důkladně přečtěte návod k obsluze.	Před startem motoru si nasadte chránič sluchu a brýle.	Používejte předepsané ochranné prostředky. Používejte antivibrační rukavice a pevnou obuv.
			
Minimální bezpečná vzdálenost od ostatních osob činí 15 metrů.	Před seřizením a údržbou, vždy odpojte konektor (fajfku) od zapalovací svíčky.	POZOR! Nebezpečí zásahu odmrštěnými předměty. Dodržujte bezpečnou vzdálenost.	POZOR! Nebezpečí vtažení končetin.
			
Nepracujte se sekačkou na svazích.	Neotvírejte za chodu motoru zadní deflektor.	Vždy vyčistěte před sečením pracovní plochu.	Varování před horkým povrchem. Symbol na mřížce výfuku.
		<div style="display: flex; justify-content: space-around; align-items: center;"> <div style="text-align: center;"> <p>Start </p> <p>↑</p> <p>START Sytič</p> </div> <div style="text-align: center;"> <p>Run </p> <p>↑</p> <p>PROVOZ</p> </div> </div>	
POZOR! Rotující nůž. Nebezpečí amputace končetin.	Zamezte přístupu osob na pracovní plochu.		

Původní návod k použití benzínové sekačky.

Motor BR670	
Typ motoru	horizontální, jednoválcový, vzduchem chlazený, čtyřtákní spalovací motor s rozvodem OHV
Zdvihový objem motoru	200 cm ³
Maximální výkon motoru dle ISO 8893	4,0kW/ 3000 min ⁻¹
Pracovní otáčky motoru	max. 3000 min ⁻¹
Motorový olej	15W- 40SF
Objem olejové náplně motoru	0,6l
Palivo	benzín BA 95 NATURAL
Objem palivové nádrže	0,9 l
Zapalování	bezkontaktní elektronické
Zapalovací svíčka	Torch F7RTC
Vzdálenost mezi elektrodami zapalovací svíčky	0,6 - 0,7 mm
Spínač zapalování	kombinovaný
Startér	tahový s vratnou pružinou
Šířka záběru	501 mm
Počet nožů	1
Pojezd	variátor, 4 stupně
Nastavení výšky sečení	centrálně, 8 stupňů
Hmotnost	40 kg
Hladina akustického tlaku, deklarovaná	LpAd: 82 dB(A)
Nejistota	K= 3dB(A)
Hladina akustického výkonu, deklarovaná	LwAd: 98 dB(A)
Nejistota	K= 3dB(A)
Hodnota vibrací rukojeti měřená	6,121 m/s ²
Nejistota	K = 1,5 m/s ²
Emisní norma	EURO II
Sběrný koš	60 l

Důsledné dodržování návodu k použití Vám zajistí bezpečný provoz.

Je nutné, abyste se s návodem v plném rozsahu seznámil dříve, než stroj uvedete poprvé do provozu. Pozorně si přečtete všechny následující pokyny pro bezpečný provoz. Ušchovejte tento návod pro další použití a při zapůjčení stroje jej předejte dalšímu uživateli. Sekačka je určena pouze pro sekání trávy případně sběr listů na rovných, udržovaných plochách. Tento stroj je určen pouze pro domácí použití, odpovídajícímu popisu v tomto návodu a bezpečnostním upozorněním. Sekačka není určena pro trvalé zatížení, profesionální použití a komerční činnost. Nesmí být používána k žádnému jinému účelu, než ke kterému jen určena. Rozsah použití specifikuje návod k obsluze.

Určení stroje

Sekačku smí obsluhovat pouze osoby způsobilé a starší 18-ti let.

Uživatel je zodpovědný za veškeré škody i zranění vzniklé jiným osobám a jejich majetku!

Sekačku používejte jen v od výrobce předepsaném a dodaném technickém stavu.

Používejte výhradně originální příslušenství a náhradní díly.

Svévolné změny, úpravy a opravy sekačky vylučují odpovědnost výrobce za zranění a škody, které by díky tomu vznikly. Zároveň zaniká právo na uplatnění záruky.

Bude-li sekačka nevhodně používána, prodejce i výrobce se distancují od uplatnění jakékoliv záruky!

Výrobce nepřetržitě pracuje na vývoji tohoto produktu, a proto si ponechává právo na případné změny, např. tvaru nebo vzhledu výrobku, bez předchozího upozornění.

Po dobu záruky je k opravám oprávněno pouze autorizované servisní středisko.

PŘED POUŽITÍM SEKAČKY ČTĚTE VŠECHNY POKYNY

- Pečlivě si přečtěte tato upozornění. Seznamte se s obsluhou a manipulací se sekačkou.
- Nikdy nepoužívejte sekačku pokud jste unavení, nemocní nebo pod vlivem alkoholu, návykových látek či léků.
- Děti a mladiství, kteří nedosáhli 18 let a osoby nezpůsobilé nesmí sekačku používat.
- Nejdříve zkontrolujte celý stroj, než jej začnete používat. Poškozené nebo opotřebené díly vyměňujte pouze za nové originální díly. Ujistěte se, zda jsou všechny spojovací prvky správně připevněny a utaženy. Ujistěte se, že jsou náležitě nasazeny a dotaženy všechny kryty, deflektory nebo sběrný koš, jinak hrozí nebezpečí poranění případně odmrštěnými předměty. Pokud nebude dbáno na toto upozornění, může dojít ke zranění uživatele i přihlížejících osob nebo k poškození sekačky.
- Při výměně žacího nože používejte pouze originální náhradní díl.
- Při manipulaci s nožem používejte rukavice.
- Před každým použitím sekačky pečlivě vyčistěte a překontrolujte pracovní prostor. Odstraňte všechny předměty jako jsou kameny, větve, střeby, hřebíky, dráty nebo provazy, které by mohly být odmrštěny nebo zaklíněny do žacího ústrojí. Při práci musí být děti, ostatní přihlížející osoby i zvířata vzdáleni v okruhu minimálně 15 metrů, pro přihlížející osoby vždy vzniká riziko zasažení odmrštěným předmětem. Pokud sekáte, nikdy nenechávejte děti aby se bez dozoru pohybovali okolo pracovní plochy! Přihlížející osoba by vždy měla být vybavena ochranou očí. Pokud se někdo přibližuje do Vašeho pracovního prostoru, okamžitě vypněte motor a vyčkejte, dokud se žací nůž zcela nezastaví.
- Před nastartováním motoru vždy zkontrolujte funkčnost všech ovládacích prvků.

Všechna nastavení, výměny nože nebo údržbu provádějte vždy při vypnutém motoru a odpojeném konektoru od zapalovací svíčky. Neodstraňujte bezpečnostní štítky ze stroje. Nečitelné nebo poškozené štítky nahraďte novými.

Při práci i údržbě vždy používejte osobní ochranné pomůcky!

Se sekačkou nepracujte na svazích s větším sklonem než 10°! Může dojít k poškození motoru z důvodu nedostatečného mazání.

Dbejte nejvyšší opatrnosti při couvání a tažení stroje k sobě. Vždy kontrolujte prostor za sebou.

Vždy vypněte motor v případě, že sekačka musí být nakloněna při přejíždění jiného povrchu než trávníku a při přepravě na sečenou plochu.

Nespouštějte motor, pokud je zadní deflektor otevřen a není nasazení koš.

Při startování, se kolem sekačky nesmí vyskytovat žádné osoby ani zvířata.

Žací nůž

- Před každým použitím sekačky se ujistěte, že je žací nůž v bezvadném stavu a řádně dotažený.
- Poškozený a opotřebovaný nůž vyměňte za nový.
Po broušení zajistěte, aby byl nůž správně vyvážený.
- Žací nůž je napojen přímo na motor, proto když je motor v chodu, nůž rotuje.
- Používejte pouze originální žací nůž a ostatní náhradní díly. Použitím neoriginálních nekvalitních dílů se vystavujete zvýšenému riziku zranění.

Pozor - Nikdy nesahejte pod sekačku, pokud je motor zapnutý.

Mezi koncem nože a skeletem je pouze malá mezera, před jakoukoli manipulací se sekačkou (nastavení výšky sečení, čištění výhozové šachty, apod.) vždy nejprve vypněte motor a počkejte, až se nůž zastaví. Tím zabráníte vzniku možných zranění.

Nikdy se nepokoušejte odstranit nečistoty ze sekačky, pokud je motor zapnutý. Motor vždy vypněte, pokud vyměňujete sběrný koš na trávu, měníte nastavení výšky sečení, při přenášení sekačky, apod.). Při sečení bez koše nikdy při chodu motoru neotevírejte zadní deflektor!

Bezpečnostní pokyny pro pohonné jednotky se spalovacím motorem

POZOR: Benzín je velice nebezpečná hořlavina, výpary mohou při vznícení explodovat. Benzínové výpary jsou jedovaté.

Proved'te následující bezpečnostní opatření:

- Palivo uchovávejte pouze ve schválených a k tomuto účelu určených kanystrech. Kanystř s palivem nikdy nenechávejte na přímém slunci.
- Zamezte možnosti vznícení rozlitého benzínu. Motor startujte až po vyprcháání benzínových výparů.
- Dodržujte požární bezpečnostní předpisy, aby jste zamezili možnosti vzniku požáru.
- Před plněním paliva vždy vypněte motor a nechte jej vychladnout. Nikdy nedoplňujte palivo pokud je motor v chodu. Nepovolujte víčko nádrže, dokud je motor horký! Palivo doplňujte pouze pokud je motor studený. Víčko nádrže pomalu odšroubujte, aby jste snížili tlak v nádrži. Nikdy motor nepoužívejte bez pevně zašroubovaného víčka palivové nádrže.
- Plnění paliva provádějte venku, kde se nenacházejí žádné zdroje jisker nebo otevřeného ohně. Nikdy při doplňování paliva nekuřte. Rozlité palivo okamžitě z motoru a nádrže otřete. Motor startujte až po úplném odpaření a odvětrání paliva.
- Motor startujte nejméně 5 metrů od místa plnění paliva.
- Při práci s nebo při plnění paliva nikdy nekuřte a vyhybejte se jiskřám a otevřenému ohni. Pokud se strojem nepracujete, nenechávejte jej na přímém slunci. Silným zahřátím benzínu v nádrži dojde ke zvýšení tlaku a může dojít k přelavení karburátoru.
- Znečištěné hadry olejem nebo benzínem odevzdejte ve sběrně.

Bezpečnost při práci

- Nikdy motor nestartujte a nenechte běžet, pokud se nacházíte v uzavřené místnosti nebo budově (skleniku, garáži apod.).
Vdechování výfukových plynů může být smrtelné. Obsahují jedovatý oxid uhelnatý.
Sekačka je určena pouze pro venkovní použití.
- Vždy když sekačku používáte, noste ochranné brýle, chrániče sluchu, antivibrační rukavice, pevnou obuv nejlépe s tužinkou a protiskluzovou podrážkou, pevné dlouhé kalhoty.
- Nikdy při práci se sekačkou nenoste žádné volné oblečení, šperky, krátké kalhoty, sandály a nechoďte bez bot. Vlasy noste stažené a vyčesané.

- Sekačku používejte pouze při denním světle nebo při velmi dobrém osvětlení.
- Buďte připraveni k používání sekačky již ve chvíli, když zatáhnete za startovací lanko. Dbejte na pokyny ohledně startu a vypnutí.
- Sekačku používejte výhradně k účelu, ke kterému je určena.
- Nesekejte mokrou trávu. Práce je neefektivní a může docházet k ucpávání výhozové šachty.
- Při práci vždy držte pevně oběma rukama rukojeť.
- Chraňte si ruce, obličej a nohy před všemi pohyblivými částmi.
Při práci udržujte bezpečnou vzdálenost nohou od skeletu sekačky. Nikdy se nedotýkejte točícího se nože.
- Nedotýkejte se motoru a tlumiče výfuku. Hrozí riziko popálení.
Tyto části jsou za provozu motoru velmi horké. A zůstávají ještě horké určitou dobu po vypnutí motoru.
- Nikdy se nedotýkejte zapalovací svíčky nebo kabelu, když je motor v chodu, může dojít k úrazu elektrickým proudem.
- Vždy vypněte motor, pokud nesečete, nebo sekačku přemístíte z jedné pracovní plochy na druhou.
- Pokud dojde k nárazu nože do cizího tělesa, ihned vypněte spojku a motor. Překontrolujte, zda nedošlo k poškození žacího nože, unášече nebo ostatních součástí.
- Sekačku nikdy nepoužívejte, pokud jsou některé její části uvolněné nebo poškozené.
- Pokud budete provádět údržbu nebo opravu, vždy vypněte motor a odpojte konektor (fajfku) ze zapalovací svíčky.
- Používejte pouze originální náhradní díly. Tyto díly můžete zakoupit u Vašeho prodejce.
- Nikdy nepoužívejte příslušenství nebo náhradní díly, které nejsou pro tento stroj určeny. Následkem mohou být vážná zranění uživatele a poškození stroje.
- Udržujte sekačku v čistotě a dbejte na to, aby na hřídeli a noži nezůstávaly zbytky rostlin.
- Abyste předešli vzniku požáru, pravidelně čistěte motor i tlumič výfuku od nečistot. Poškozený tlumič výfuku vždy nechte vyměnit.
- Veškeré opravy v záruční době je oprávněno provádět pouze autorizované servisní středisko.

Zdravotní rizika

Při delším používání sekačky může dojít k přerušení prokrvení rukou způsobené vibracemi a dlouhodobým držením rukojetí. Všeobecně určená doba používání nemůže být stanovena, protože závisí na více faktorech.

Doba použití může být prodloužena:

- ochranou rukou (teplé rukavice)
- častějšími přestávkami během práce
- použitím antivibračních rukavic

Doba použití může být zkrácena:

- osobní dispozicí k špatnému prokrvení (často studené ruce, brnění)
- nízká venkovní teplota
- síla úchopu (příliš silný úchop brání průtoku krve)

Při pravidelném, dlouhodobém používání sekačky a při opětovném výskytu zmiňovaných příznaků (např. brnění prstů) doporučujeme lékařské vyšetření.

POZOR! I při řádném používání zůstává jisté riziko, které nemůže být vyloučeno.

Díky charakteru a konstrukci sekačky mohou nastat následující potenciální ohrožení:

- kontakt s roztočeným nožem při uklouznutí (nebezpečí pořezání, amputace končetin)
- poruchy sluchu, pokud není používána ochrana sluchu

- zdraví škodlivé výfukové zplodiny z motoru uvedeného do provozu v uzavřeném prostoru (nevolnost, otrava)
- popálení při kontaktu s horkými částmi motoru
- zasažení odmrštěným předmětem

Další bezpečnostní upozornění

- Dokud je v nádrži ještě benzín, nikdy sekačku neskladujte v budově, kde by mohly benzínové výpary přijít do styku s jiskrami nebo otevřeným ohněm.
- Před transportem nebo uskladněním nechte motor zcela vychladnout a vyprázdněte palivovou nádrž.
- Při transportu sekačku řádně upevněte.
- Sekačka musí být transportována v pracovní poloze, aby nevytekl olej z motoru. Proto jí při transportu nikdy nepokládejte na bok.
- Při přenášení a jakékoliv jiné manipulaci musí být vždy vypnutý motor.
- Nikdy motor nepolévejte ani nekropte vodou nebo jinými tekutinami. Rukojeti stroje udržujte suché, čisté, bez zbytků paliva a oleje. Sekačku čistěte vždy po každém použití. Dbejte pokynů k čištění a uskladnění.
- Se sekačkou nikdy nepracujte za nepříznivých světelných a povětrnostních podmínek.
- Sekačku používejte vždy v kompletním stavu.

Návod k montáži

Kompletace sekačky

Pozor, aby při montáži rukojetí nedošlo k poškození ovládacích bowdenů. Nesprávnou montáží rukojeti může dojít k poškození bowdenů a omezení jejich funkce.

Nasadte na čepy (30 obr. E) spodní díl rukojeti a upevněte ji šrouby (16 obr. C). Otvor v rukojeti pro očko na zachycení startovacího lanka musí být na pravé straně. Horní část rukojeti s ovládacími prvky upevněte pomocí rychloupínačů (7).

Rychloupínací šroub vsuňte do otvoru, nasadte tvarovou podložku a našroubujte matku. Páku rychloupínače (7) uzavřete a dotáhněte matku. Takto je rychloupínač správně seřizen. Uvolnění rychloupínače (7 obr. a) - utažení rychloupínače (7 obr. b).

Na ovládací část rukojeti upevněte čtyřmi vruty krycí panel (6). Nasadte ovládací páčky (3 a 4) a zajistěte je vruty. Ovládací bowdeny upevněte k rukojeti sponami (9). Vytáhněte lanko tahového startéru (8), zavléknete jej do očka a očko přišroubujte k rukojeti.

Zkompletujte sběrný koš (10). Lištu spodní části síťového koše zacvakněte do drážky po celém obvodu v horní plastové části koše. Čelní lišty navlékněte přes drátěný rámeček.

Nasazení sběrného koše na trávu

Otevřete zadní deflektor (kryt) (26). Zahákněte čepy sběrného koše do výřezů. Spusťte deflektor (kryt) na koš.

Po montáži a seřizení vždy pečlivě překontrolujte dotažení všech šroubových spojů.

Obsluha motoru

POZOR! Sekačka je z výroby dodávána bez oleje v motoru. Před nastartováním nalijte do motoru olej 15W40 SF 0,5l. Hladinu oleje zkontrolujte vždy měrkou a případně olej doplňte. **Pokud bude motor nastartován bez oleje, dojde k jeho nevratnému poškození!!!**

Motorový olej

Používejte výhradně kvalitní olej - motorový SAE 15W - 40 SF

Palivo

Používejte vždy čistý, čerstvý bezolovnatý benzín BA95 Natural!

POZOR - Nevhodné palivo nebo olej mohou způsobit závažné poškození motoru! Palivo nesmí být starší než 1 měsíc.

Kontrola hladiny oleje v motoru

Olej vždy kontrolujte před spuštěním motoru a po 5-ti hodinách provozu. Stroj postavte na vodorovnou plochu. Pečlivě očistěte zátku (23) a nalévací hrdlo (22). **Pozor** - dbejte na maximální čistotu při kontrole a nalévání oleje. Do motoru se nesmí dostat žádné nečistoty! Vyšroubujte olejovou měrku (23). Otřete ji čistou textilní utěrkou. Měrku zasuněte do hrdla, nezašroubovávejte jí, ale pouze jí opřete zátkou o hranu nalévacího hrdla a opět vytáhněte. Hladina oleje by měla být v horní části vroubkování na značce MAX. obr. E. Pokud tomu tak není, olej doplňte a opět zkontrolujte. Pokud je vše v pořádku, olejovou měrku zašroubujte zpět. Motor nepřepíňujte olejem. Přebytek oleje je vyfukován odvodňovacím klikovým skříňeš do karburátoru kde dochází k jeho mísení s nasávaným palivem, motor pak kouří a dochází k tvorbě karbonu. Olej stále udržujte na předepsané hladině. První výměnu oleje u nového motoru proveďte nejdéle po 5-ti hodinách provozu. Další výměny provádějte po 20-ti hodinách provozu nebo nejméně 1x za rok. Záleží na tom, která situace nastane dříve. Viz. výměna oleje v motoru. Nikdy neprovozujte sekačku s minimální hladinou oleje! Může dojít k poškození motoru! Olej udržujte stále na horní hranici MAX. obr. E.

Při manipulaci s palivem a olejem dodržujte předepsané bezpečnostní pokyny.

Ovládání motoru

Motor je ovládán plynovou páčkou (3) a pákou (2)

Plynová páčka (3)

Zadní krajní poloha START - zapnutý sytič

Přední krajní poloha PROVOZ - pracovní otáčky

Páka brzdy a spínače zapalování (2)

Stlačení páky - sepnutý spínač zapalování, odbrzděný motor

Uvolnění páky - vypnutý spínač zapalování - zabrzděný motor

Pozor - bez stlačení páky (2) nelze motor nastartovat

Startování studeného motoru

1. Zkontrolujte hladinu oleje v motoru.

2. Nádrž naplňte čerstvým benzínem BA95 Natural.

Palivovou nádrž nikdy neplňte až po okraj, aby se mohl benzín vlivem teploty volně rozpínat.

3. Páčku plynu (3) přešuněte do zadní krajní polohy.

Levou rukou stlačte ovládací páku (2) motoru k rukojeti. Uchopte pevně rukojeť startéru (8) a

povytahněte lanko, dokud neucítíte odpor (západky se opřely do zubů). Potom rázně zatáhněte.

POZOR LANKO VYTAHUJTE PŘÍMOČAŘE A NETRHEJTE ZA NĚJ. MŮŽE DOJÍT K POŠKOZENÍ

ZÁPADEK STARTÉRU. To opakujte, dokud nedojde k nastartování motoru. Startovací lanko nepouštějte, ale navedte ho zpět.

4. Pokud motor běží, přesuňte páčku plynu (3) pomalu z polohy sytiče do provozní polohy a nechte motor zahřát.

Poznámka - Vždy než začnete se sekačkou pracovat, nechte motor vždy několik minut zahřát. Nový motor je potřeba zaběhnout. Doba záběhu motoru je 10 hodin. Po tuto dobu nepracujte na maximální záběr nože v husté a vysoké trávě! Dojde tak k lepšímu záběhu motoru a prodloužíte tím jeho životnost.

Startování teplého motoru

Při startování teplého motoru je postup stejný jako u studeného motoru s výjimkou použití sytiče. Plynovou páčku (3) nastavte na pracovní otáčky. Pokud nedojde k nastartování motoru, postupujte stejně jako u motoru studeného.

Vypnutí motoru

Motor vypnete uvolněním ovládací páky (2).

POZOR: Nedotýkejte se horkého tlumiče výfuku nebo válce motoru. Můžete se popálit.

Tyto části jsou během provozu mimořádně horké a zůstávají horké ještě určitou dobu po vypnutí motoru.

Pojezd

Pojezd je řešen variátorovým převodem, převodovkou a spojkou.

Vybočením a přesunutím páčky (4) v kulise nastavte požadovanou rychlost pojezdu. Stiskněte páku spojky (5), čímž sekačku uvedete do pohybu vpřed.

Pozor - buďte připraveni na to, že se po stisknutí páky (5) sekačka ihned rozjede.

Uvolněním páky (5) dojde k zastavení sekačky.

Pozor - nepoužívejte páku jako spojkou k pomalému pojiždění! Došlo by ke zbytečnému opotřebení spojky. Stlačení i uvolnění páky musí být vždy plynulé a rychlé.

Nastavení funkce sečení

1. sběr do koše

- odklopte zadní deflektor (26) nahoru a nasaďte sběrný koš, kryt bočního výhozu zůstává zavřený

2. zadní výhoz

- zadní deflektor a kryt bočního výhozu (24) zůstává zavřený sekačka tak řádkuje trávu dozadu

3. boční výhoz

- odklopte zadní deflektor (26) a do výhozové šachty vložte záslepku (27) a deflektor uzavřete, otevřete kryt bočního výhozu (24) a zahákněte boční deflektor (25). Kryt spustte na deflektor. Sekačka řádkuje vpravo.

4. mulčování

- odklopte zadní deflektor (26) a do výhozové šachty vložte záslepku (27) a deflektor uzavřete. Kryt bočního výhozu (24) zůstává uzavřený. Sekačka při mulčování rozseká trávu na velmi malé kousky a zapraví je do trávníku. Tak se vrací živiny zpět do půdy a odpadá skladování posekané trávy. Při mulčování je nutné, aby tráva byla suchá a byla zkracována maximálně o 1/3 své výšky. Sečení je potřeba provádět 1x týdně.

Nastavení výšky sečení

Výšku sečení nastavíte centrálně vychýlením páky (29) z hřebenu a přesunutím do požadované polohy.

Údržba vzduchového filtru

POZOR! Zanesený vzduchový filtr brání proudění vzduchu do karburátoru a negativně ovlivňuje složení palivové směsi a výkon motoru. Pravidelně vzduchový filtr kontrolujte a udržujte. Používání sekačky v prašném prostředí vyžaduje častější čištění a údržbu vzduchového filtru.

Vzduchový filtr nikdy nečistěte pomocí benzínu, rozpouštědel, vody nebo saponátů.

Silně znečištěný filtr prachem a olejem **VŽDY** vyměňte za nový.

Motor nikdy nespustíte bez vzduchového filtru!

Kontrola a čištění vzduchového filtru

Otevřete západku krytu (20) vzduchového filtru a kryt odklopte. Než filtr vyjmete, vyčistěte okolí filtru od nečistot.

Vzduchový filtr (21) opatrně vyjměte, aby se žádný prach ani nečistoty nedostaly do prostoru za filtr. Zkontrolujte, zda filtr není poškozený. V takovém případě jej vyměňte za nový.

Lehce se vzduchovým filtrem poklepejte lamelami o tvrdý hladký povrch, tak z něj odstraníte nečistoty. Pozor aby se nečistoty nedostaly na zadní stranu filtru.

Prach z filtru je vhodnější vyčistit proudem stlačeného vzduchu. Filtr vyfukujte vždy ze zadní (čisté) strany nikdy ne obráceně. Nečistoty nikdy z filtru neodstraňujte štětcem nebo kartáčem, došlo by k zatlačení nečistot do pórů filtru a k jeho znehodnocení. Vyčistěte pečlivě dosedací (těsnicí) plochy. Filtr nasadte zpět a kryt uzavřete.

Kontrola palivového filtru

Kontrolu palivového filtru provádějte po 15-ti hodinách provozu. Sundejte opatrně palivovou hadičku z nádrže a do připravené nádoby vypusťte palivo nebo jej z nádrže odsajte odsávačkou.

Vyjměte filtr z vývodní trubičky nádrže. Zkontrolujte jej a případně opatrně vyčistěte stlačeným vzduchem. Sítko nesmí být roztržené. Poškozený nebo zanesený filtr vyměňte. Filtr zasuňte zpět do trubičky, nasadte palivovou hadičku a zajistěte ji pružnou sponou.

Karburátor

Karburátor je nastaven již z výroby. V záruční době je oprávněn provádět seřízení karburátoru pouze autorizovaný servis! Při neodborném seřízení karburátoru může dojít k vážnému poškození motoru. Nemanipulujte se šroubem nastavení bohatosti směsi.

DŮLEŽITÉ: Příčinou nestandardního chování motoru není ve většině případů chybně nastavený karburátor nebo jeho závada, ale znečištěný vzduchový nebo palivový filtr, staré palivo, případně zakarbovaná nebo nefunkční zapalovací svíčka.

Sklopení rukojeti

Povolte rychloupínače (7) a opatrně překlňte rukojeť, abyste nepoškodili bowdeny, směrem k sekačce. **Pozor** - rukojeť nikdy nesklápějte směrem dolů, aby nedošlo k poškození ovládacích bowdenů.

Výškové nastavení vodící rukojeti

Rukojeť je možné nastavit ve třech úrovních.

Povolte upevňovací matky spodní části rukojeti a vyjměte šrouby (16 obr. C). Nastavte výškově rukojeť (1) podle své postavy. Upevňovací šrouby zasuňte do otvorů našroubujte matky a dotáhněte je.

Výměna oleje v motoru

Výměnu oleje proveďte po 20-ti hodinách provozu nebo 1x za rok před zahájením sezóny. Záleží na tom, která situace nastane dříve. Pravidelnými výměnami prodloužíte životnost motoru.

Nastartujte a zahřejte motor, nebo výměnu proveďte chvíli po práci, dokud je motor ještě teplý. Použitý olej je možné z motoru odsát přes nalévací hrdlo speciální odsávačkou (doporučeno), nebo jej vylít do nádoby nakloněním sekačky na bok. Použití odsávačky je jednodušší, čistší a uživatelsky pohodlnější. Pozn. - Používejte při práci ochranné nitrilové rukavice. Vyšroubujte olejovou měrku (23). Vsuňte hadičku do plnicího hrdla až na dno a pumpováním olej z motoru odsajte. Pokud olej budete vylévat nakloněním sekačky, je vhodné přizvat si pomocníka. Připravte si nádobu (misku) o objemu min. 1l určenou pro zachycení oleje. Pozor - nádoba musí být z tepelně odolného plastu nebo kovu, aby nedošlo k její deformaci. Pozor na popálení motor i olej je horký! Naklopte sekačku na pravou stranu (z pohledu obsluhy) na bok a nechte nalévacím hrdlem všechen olej vytéct do nádoby. Pečlivě otřete olejem znečištěná místa. Do motoru nalijte nový motorový olej 15W- 40 a zkontrolujte jeho hladinu měrkou (viz. Kontrola oleje v motoru). Při práci se řiďte bezpečnostními předpisy výrobce oleje.

POZOR! Použitý olej a znečištěná hadry odevzdejte ve sběrně k ekologické likvidaci. Znečištěná hadry, rukavice ani olej nepatří do běžného komunálního odpadu!

Zapalovací svíčka

Pozor na popálení - zapalovací svíčku demontujte pouze když je motor studený. Při provozu má zapalovací svíčka stejnou teplotu jako motor!

Kontrola/výměna zapalovací svíčky

Používejte vždy svíčku předepsané hodnoty.

Sejměte konektor (fajfku) (17) ze zapalovací svíčky a vyšroubujte jí trubkovým klíčem, který je součástí příslušenství.

Elektrody svíčky očistěte kartáčem od případných usazenin a karbonu. Zkontrolujte, zda elektrody nejsou příliš opálené nebo jinak poškozené. Překontrolujte izolátor, zda není prasklý. Jakkoliv poškozenou svíčku vyměňte za novou. Pokud je vše v pořádku, listovou měrkou změřte vzdálenost elektrod. Měla by být 0,6 - 0,7 mm. Pokud tomu tak není, jemným poklepem na vnější elektrodu vzdálenost upravte. Pokud je hodnota v pořádku, svíčku našroubujte zpět. Utáhněte ji momentem 16,7 - 18,6 Nm. Svíčku nadměrně nedotahujte, aby nedošlo k poškození závitů v hlavě válce.

Pokud nemáte momentový klíč platí:

nová svíčka - po dotažení svíčky rukou utáhnout klíčem o 1/2 otáčky,

použitá svíčka - po dotažení svíčky rukou utáhnout klíčem o 1/8 otáčky.

Obsluha sekačky - provoz**Kontrola před nastartováním motoru****Zkontrolujte:**

- hladinu oleje v motoru.

Důležité! Motor je z výroby dodáván bez olejové náplně. Před prvním nastartováním musíte doplnit olej 15W- 40SF viz. OBSLUHA MOTORU.

- zda je vložka vzduchového filtru čistá.

- palivovou soustavu a její těsnost, zejména palivovou hadičku, zda není popraskaná nebo poškozená.

- zapalovací soustavu, zda je k zapalovací svíčke připojen kabel a je-li zapalovací svíčka dotažena.

- motor, zda nevykazuje známky úniku oleje.

- motor, zda nevykazuje známky poškození zejména kryty a tlumič výfuku.

- funkčnost všech ovládacích a bezpečnostních prvků.

- správné usazení sběrného koše případně mulčovací záslepky nebo bočního deflektoru (podle požadované funkce).

- dotažení žacího nože a jeho stav.

- dotažení veškerých šroubových spojů.

POZOR! Není dovoleno pracovat na svahu s větším sklonem než 10°.

Při větším sklonu hrozí poškození motoru v důsledku nedostatečného mazání.

Sekačka je primárně určena pro sečení trávy, ale lze ji také využít pro sběr listů.

Sekačku používejte pouze na sečení suché trávy. Sečení mokré trávy je neefektivní a nepřináší dobré výsledky. Mokrý tráva se lepí uvnitř na skelet a ucpává výhozovou šachtu. Listů sbírejte vždy suché, volně napadané ve slabé vrstvě. Listů ve velké vrstvě, mokré, nahrabané v řádcích nebo kupkách nesbírejte. Dochází k přetěžování motoru a ucpávání výhozové šachty. Na pracovní ploše se nesmí vyskytovat žádné kameny, kabely nebo jiné předměty, které by mohly bránit bezpečnému používání sekačky.

Nastavte výšku sečení na odpovídající stupeň. Nikdy nepředstavujte výšku sečení pokud je motor v chodu. Výška sečení by měla být nastavena tak, aby byla tráva zkracována maximálně o 1/3 své výšky. Nesekejte příliš přerostlou trávu. Dochází k přetěžování motoru a práce je neefektivní.

Pokud sečete vyšší nebo příliš hustou trávu, sečte ji nadvakrát. Snižte i rychlost pohybu sekačky.

Sběrný koš vyprazdňujte včas, pokud je naplněn cca do ¾ svého objemu. Předejete tak zbytečnému ucpávání výhozové šachty.

Při přeježdění mezi sekanými plochami přes nezatravněné povrchy např. cesty, chodníky nebo překážky vždy vypněte motor sekačky.

Nastartujte motor. Nastavte požadovanou rychlost pojezdu páčkou (4) (lze měnit za chodu motoru). Pro nastavení pojezdu není přesný předpis. Při mulčování nastavte nižší rychlost pojezdu. Pokud je tráva řídká, můžete nastavit vyšší rychlost. Rychlost přizpůsobte podle trávníku tak, aby byla práce efektivní s co nejlepšími výsledky. Stlačte spodní páku spojky (5). Pozor - před sekačkou se nesmí nacházet žádné osoby, zvířata, předměty ani překážky. Tak uvedete sekačku do pohybu.

Při otáčení uvolněte páku spojky (5) stlačte vodicí rukojeť(1) směrem dolů, aby se zvedla přední kolečka těsně nad zem a sekačku otočte. **Pozor** - přední kolečka zvedejte pouze několik cm nad povrch pracovní plochy.

Zastavení sekačky

Nastavte páčku plynu (3) motoru před pozici start, čímž se sníží otáčky motoru. Uvolněte páku brzdy (2). Dojde k vypnutí zapalování a zabrzdění motoru.

POZOR!

Při neobvyklých, silných vibracích, zvýšení hlučnosti, nebo jakémkoli nestandardním chování sekačky okamžitě vypněte motor. Vibrace, nebo nestandardní chování stroje, jsou většinou důsledkem závady. Než budete pokračovat v práci, důkladně celý stroj zkontrolujte.

Případnou závadu nechte odstranit v autorizovaném servisním středisku.

Pokud budete provozovat stroj poškozený nebo s projevující se závadou, ohrožujete sebe i okolí, zvyšujete rozsah poškození a vystavujete se ztrátě záruky!

ÚDRŽBA

Před údržbou vždy motor vypněte, nechte vychladnout a odpojte konektor (fajfku) (19) od zapalovací svíčky.

Demontáž nože - broušení

Nejprve vyprázdněte palivovou nádrž a vypusťte benzín z plovákové komory karburátoru šroubem (17). Nakloňte sekačku na pravý bok z pohledu obsluhy. Pozor - nikdy sekačku neotáčejte vzhůru nohama nebo na levý bok (strana u vzduchového filtru), aby nedošlo k nalití oleje výdechem z klikové skříňě do vzduchového filtru. Navlékněte si pevné kožené rukavice. Uchopte nůž a klíčem povolte v protisměru hodinových ručiček upevňovací šroub (28).

Sundejte nůž z unašeče a nabruste jej. Je nutné dodržet úhel původního broušení nože. Je nutné během broušení kontrolovat vyvážení nože. Je vhodné tuto operaci svěřit odborné dílně nebo servisu. Sundejte unašeč a zkontrolujte jej. Poškozený unašeč vždy vyměňte za nový. Pozor, v unašeči je vloženo rozpěrné pouzdro a nad unašečem podložka. V drážce hřídele je vložen unašečí klínek. Dbejte, aby nedošlo ke ztrátě těchto dílů! Zlehka potřete hřídel motoru mazacím tukem a unašeč nasadte zpět.

Pozor - v dutině unašeče musí být vloženo rozpěrné pouzdro a nad unašečem podložka! Vyčistěte dosedací plochu na unašeči a nasadte nůž. Pozor, nůž lze nasadit pouze v jedné poloze díky upravenému tvaru unašečích čepů. Navlékněte speciální pojistnou miskovitou podložku na šroub (28), zašroubujte jej a dotáhněte utahovacím momentem 45Nm. Pozor - při ztrátě nebo poškození podložky nesmí být nahrazena jinou než originální!

Čištění

Před čištěním vždy motor vypněte, nechte vychladnout a odpojte konektor (fajfku) od zapalovací svíčky. Při čištění spodní části skeletu a nože používejte vždy pevné kožené rukavice.

Sekačku čistěte po každém použití.

Po sečení pečlivě vyčistěte nůž, spodní část skeletu, výhozový otvor a sběrný koš plastovou škrabkou a kartáčem. Zaschlé a nalepené zbytky trávy na noži mohou způsobit zvýšené vibrace díky jeho nevyvážení. Pečlivě zkontrolujte nůž a unašeč. Pokud je nůž otupený demontujte jej a nechte nabrousit. Poškozený nebo ohnutý nůž v žádném případě nerovnejte ani neopravujte, ale vyměňte jej vždy za nový.

Nikdy sekačku nepolévejte ani nekropte vodou nebo jinými tekutinami. Rukojeti udržujte suché, čisté, bez zbytků paliva a oleje.

K očištění vnějších částí stroje používejte textilní utěrku, navlhčenou molitanovou houbu a měkký kartáč. Nepoužívejte žádné agresivní čisticí prostředky. Čisticí prostředky užívané v domácnosti mohou obsahovat abrasivní částice, chemikálie nebo rozpouštědla. Mohou tak poškodit lakované, plastové nebo hliníkové části. Sekačka je vybavena čepem pro připojení hadice a možnost čištění pracovního prostoru vodou. Při čištění musí být demontovaný koš a zavřeny kryty. Čištění musí být provedeno bezprostředně po sekání a nejlépe na trávníku kvůli vyplaveným zbytkům trávy. Pro čištění vodou připojte hadici k sekačce, pusťte vodu a nastartujte krátce motor. Poté odpojte vodu a opět nastartujte motor a nechte jej běžet, aby došlo k vysušení pracovního prostoru. Sekačka musí být před uložením naprosto suchá!

Vlhká místa otřete textilní utěrkou.

Pokud dojde ke korozi nebo poškození lakovaných kovových součástí, obruste poškozené místo smírkovým papírem a opravte nátěrem.

Uskladnění

Před uskladněním:

- pečlivě celý stroj pečlivě vyčistěte
- nechte motor vždy vychladnout
- vyprázdněte palivovou nádrž a plovákovou komoru karburátoru
- zkontrolujte všechny funkční díly, zda nevykazují známky poškození zejména žací nůž a kryty

Sekačku skladujte:

- na chladném, suchém a bezpečném místě
- mimo dosah dětí a nepovolaných osob
- tak, aby bylo vyloučeno její neoprávněné použití

Pokud budete sekačku skladovat s palivem, musí tomu odpovídat z hlediska požární bezpečnosti i prostor pro uskladnění.

Dlouhodobé (posezónní) uskladnění

Jestliže sekačku nebudete používat déle než měsíc, připravte jí na dlouhodobé uskladnění. Postupujte stejně jako v odstavci Uskladnění. Navíc ještě proveďte tyto další úkony.

Vypusťte nebo odsajte benzin z palivové nádrže a vypusťte plovákovou komoru karburátoru do vhodné nádoby. Usazeniny vznikající ve starém palivu mohou poškodit karburátor. Možnou alternativou je použití stabilizátoru paliva, ale maximálně na 90 dní. Do palivové nádrže podle pokynů výrobce namíchejte v předepsaném poměru stabilizátor, nastartujte motor a nechte jej běžet 10 min., aby se přípravek dostal do celého palivového systému.

Demontujte zapalovací svíčku a do válce nalijte (nejlépe vstříkněte injekční stříkačkou) cca 5 -10 ml čistého motorového oleje, před otvorem svíčky podržte hadr a pomalu několikrát zatáhněte za startovací lanko, aby se olej rozprostřel po stěnách válce. Zapalovací svíčku zašroubujte zpět do válce.

Odstraňování závad

Řešení běžných problémů

Motor nelze nastartovat:

1. Otevřete palivovou nádrž a zkontrolujte, zda je v nádrži dostatek paliva.
2. Zkontrolujte, zda do karburátoru proudí palivo - uvolněte výpustní šroub karburátoru a přesvědčte se, zda vytéká palivo.

3. Zkontrolujte, zda se páčka ovládání plynu nachází v pozici start.
4. Zkontrolujte, zda je zapnutý sytič.
5. Páka brzdy je v poloze „zapnuto“, ale motor brzdí - brzdový mechanismus nevypnul - nastavte správnou délku ovládacího lanka
6. Zkontrolujte zda je připojená fajfka ke svíčce.
7. Zkontrolujte, zda svíčka zapalování vytváří jiskru.
 - a. Vyčistěte fajfku zapalovací svíčky, vyčistěte okolí svíčky, poté svíčku vyjměte.
 - b. Opět nasadte fajfku na svíčku zapalování.
 - c. Vyšroubovanou svíčku zapalování společně s fajfkou přiložte na libovolnou kovovou část motoru (žebrování). Zatáhněte za startovací šňůru a přesvědčte se, zda svíčka vytváří jiskru.
 - d. Pokud svíčka nevytváří jiskru, vyměňte ji. Pokud vytváří jiskru, opět ji namontujte a nastartujte podle pokynů v tomto návodu.
8. Pokud se vám stále nedaří sekačku nastartovat, kontaktujte servisní středisko.

Motor nelze zastavit

1. Motor se nezastaví, ani po uvolnění páky. Upravte délku plynového lanka.
2. Ohnutý - poškozený ovládací bowden. Bowden nechte vyměnit v autorizovaném servisu.

Nízký výkon motoru

1. Tráva je příliš mokrá, vysoká nebo hustá. Upravte výšku sečení a několikrát trávník posečte.
2. Závada motoru - kontaktujte servisní středisko.

Problém s výhozem trávy

1. Rychlost otáček je příliš nízká - nastavte maximální pracovní otáčky.
2. Nahromaděná tráva ucplala otvor výhozu - vyčistěte sběrný koš na trávu a spodní část sekačky. Nesekejte mokrou trávu a včas vyprazdňujte koš.
3. Sběrný koš je příliš zanesený - koš vyčistěte.

Pokud si nebudete s odstraněním závady jisti, kontaktujte Vašeho prodejce nebo servisní středisko.

Likvidace

Po ukončení životnosti přístroj, příslušenství a obal odevzdejte v souladu s požadavky na ochranu životního prostředí do recyklační sběrný. Elektrické přístroje nepatří do komunálního odpadu.



Evidenční číslo výrobce: 02355/05-ECZ

Informace

Firma PROTECO nářadí s.r.o. není zodpovědná za škody nebo zranění způsobená nesprávným používáním.

Na pracovním místě se mohou vyskytnout faktory, které mohou ovlivnit hodnoty, mající trvalé účinky, charakterizující pracovní prostor - jako jsou zdroje prachu, hluku atd..

Přípustné hodnoty na pracovním místě mohou být také různé v jednotlivých zemích.

Informace slouží uživateli zařízení k lepšímu zhodnocení nebezpečí a rizik.

Všechny informace, vyobrazení a specifikace se zakládají na nejnovějších informacích o výrobku, které byly k dispozici v době vytisknutí tohoto návodu.

Výrobce si vyhrazuje právo na technické, estetické a funkční změny svých výrobků bez předchozího upozornění. Je to v souvislosti se snahou výrobce o neustálý vývoj a inovaci svých výrobků.

Změny obrazové a textové informace a tiskové chyby vyhrazeny.



POZOR!

Motor je bez oleje.
Nalijte do motoru 500ml oleje a zkontrolujte hladinu měrkou viz. návod k obsluze.

První výměnu oleje proveďte po 5-ti hodinách provozu, další pravidelné výměny provádějte po 20-ti hodinách provozu.

POZORI!

Neprovozujte sekačku bez řádně uzavřených a upevněných deflektorů. Nepřibližujte k sekačce ruce ani nohy pokud je motor v chodu!
Hrozí amputace končetin.

PROTECO FUSION

Sekačka na trávu benzínová 200 cm³

BR 670 OHV

ÚDRŽBA VZDUCHOVÉHO FILTRU

Filtr čistěte při běžném provozu po 25-ti hodinách. V prašném prostředí častěji. Postupujte podle instrukcí v návodu.

1.4L

Používejte pouze bezolovnatý benzin.

L_{WA}

98 dB



PROTECO FUSION

Art. Nr 51.06-BS-200 | Rok výroby: 2015

Motor: 4 kW | EURO II
Otáčky: 3000 min⁻¹
Šířka sečení: 501 mm

L_{WA}

98 dB

Výrobce: PROTECO nářadí s.r.o. www.proteco-naradi.cz



ZÁRUČNÍ LIST

Razítko a podpis prodejce:

.....

Datum prodeje:

Záznamy o provedených opravách (datum, podpis):

1.

2.

3.

PROTECO®



Výrobce:
PROTECO nářadí s.r.o.
Provozovna: Podbřezí 63, 518 03
www.proteco-naradi.cz

PROTECO®