

 **Návod k použití**  
**Vysavač pro vysávání zasucha i zamokra**

 **Návod na obsluhu**  
**Mokro-suchý vysávač**

**Einhell**<sup>®</sup>



**Art.-Nr.: 23.423.60**

**I.-Nr.: 01019**

**RT-VC 1630 SA**

1

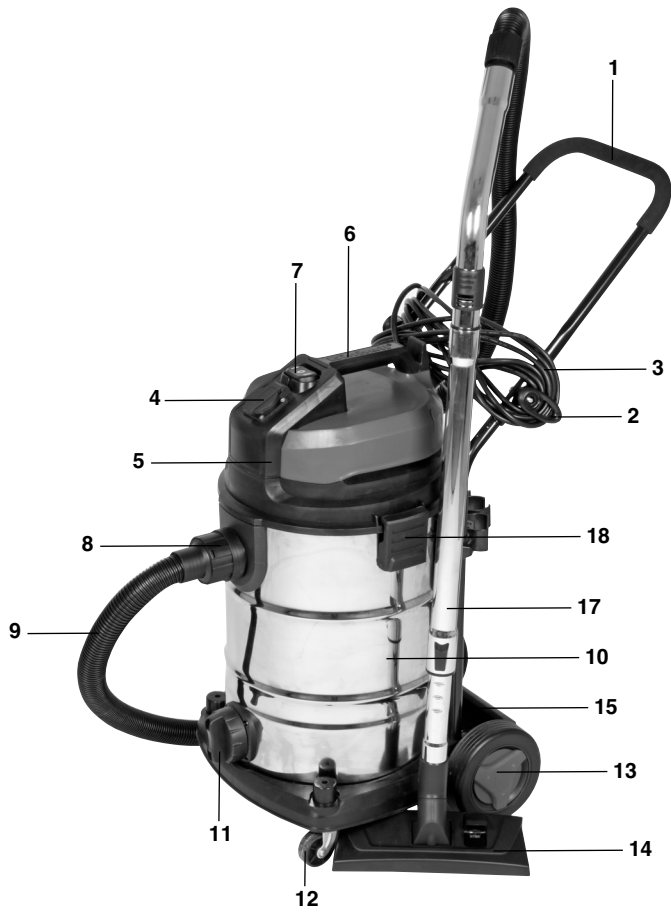

2

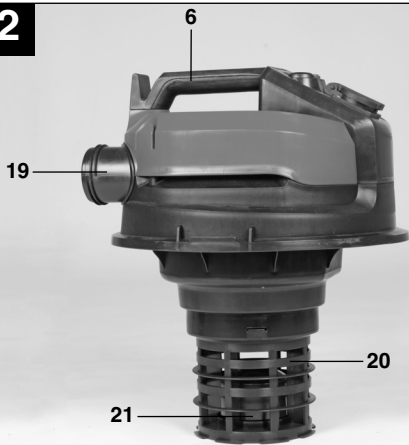

3

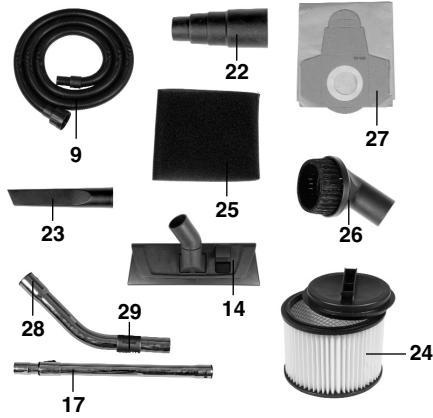

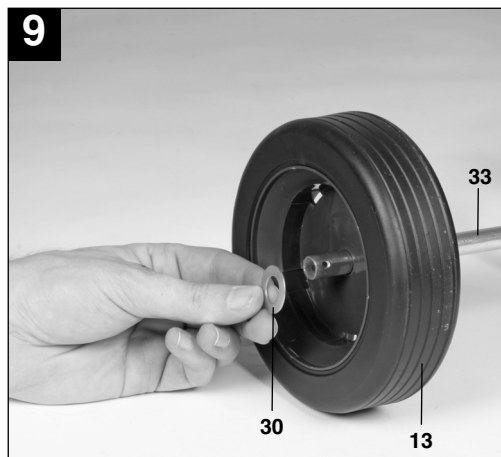
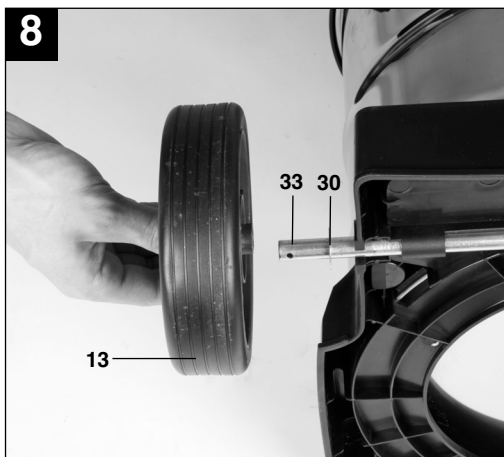
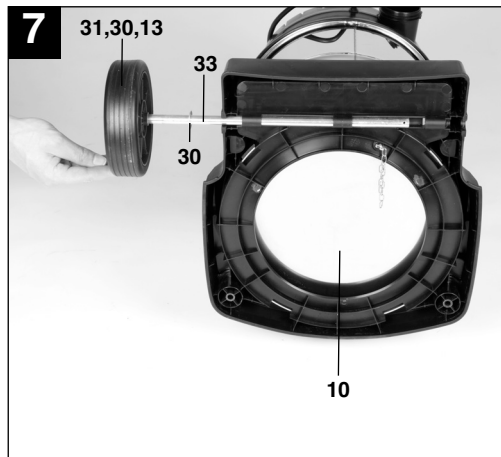
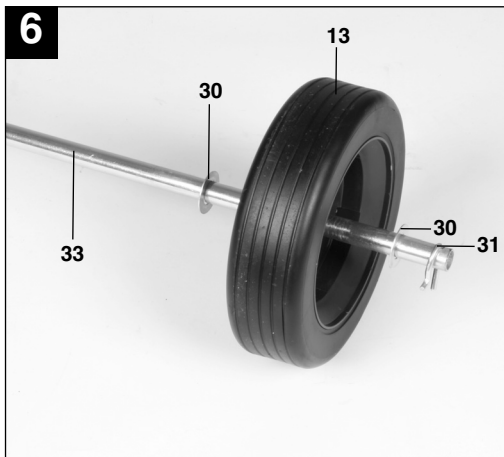
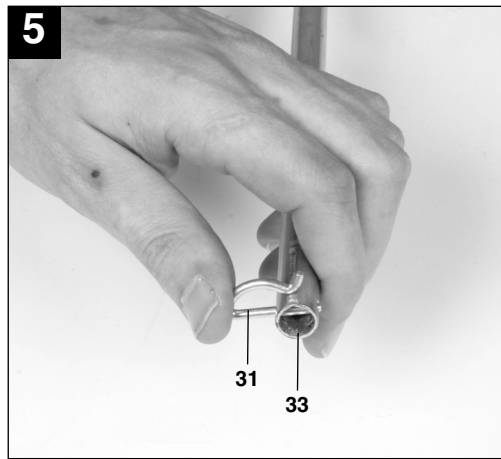
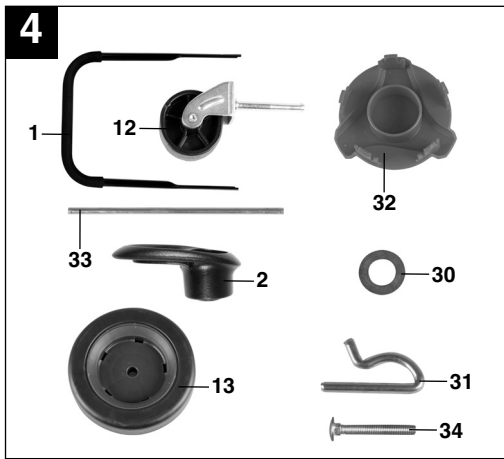

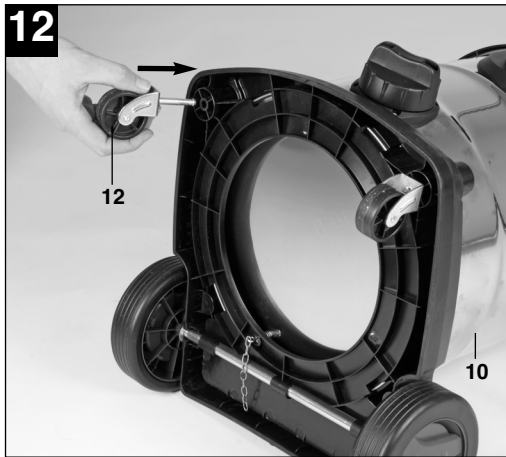
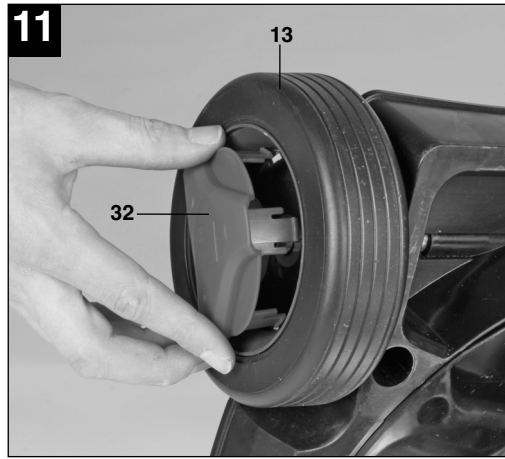
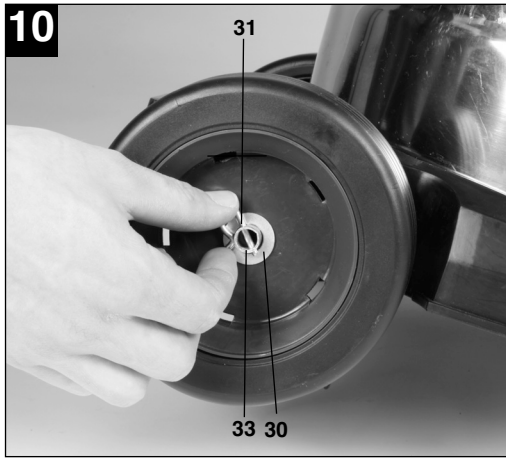

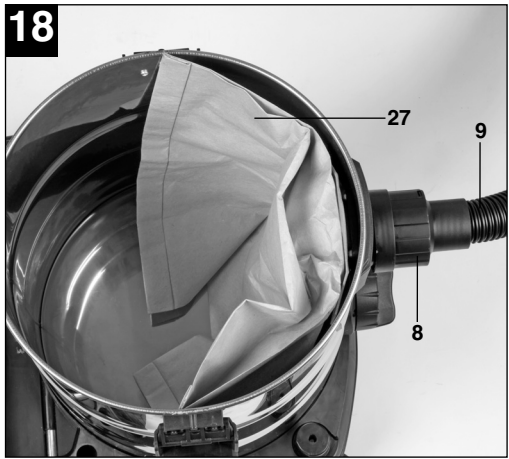
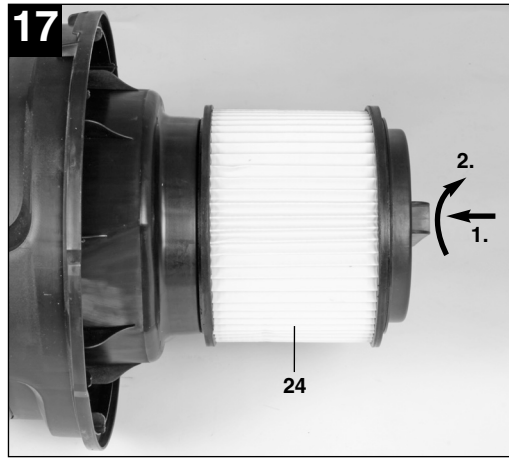
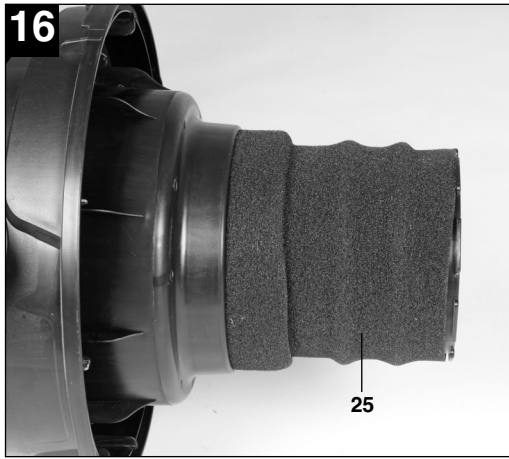

**⚠ Pozor!**

Při používání přístrojů musí být dodržována určitá bezpečnostní opatření, aby se zabránilo zraněním a škodám. Přečtěte si proto pečlivě tento návod k obsluze. Dobře si ho uložte, abyste měli tyto informace kdykoliv po ruce. Pokud předáte přístroj jiným osobám, předejte s ním i tento návod k obsluze.

Nepřebíráme žádné ručení za škody a úrazy vzniklé v důsledku nedodržování tohoto návodu k obsluze a bezpečnostních pokynů.

**1. Bezpečnostní pokyny**

- Pozor: před montáží a uvedením do provozu si bezpodmínečně přečtěte návod k použití.
- Překontrolujte, zda síťové napětí na typovém štítku souhlasí s napětím sítě.
- Připojit pouze na řádnou zásuvku s ochranným kolíkem 230 V, ~ 50 Hz.
- Pojistka min. 10 A.
- Síťovou zástrčku vytáhnout když: není přístroj používán, před otevřením přístroje, před čištěním a údržbou.
- Přístroj nikdy nečistit rozpouštědly.
- Zástrčku nevytahovat ze zásuvky za kabel.
- Přístroj připravený k provozu nenechávat bez dozoru.
- Chránit před dětmi.
- Je třeba dbát na to, aby nebylo síťové napájecí vedení porušeno nebo poškozeno přejetím, zmáčknutím, tahem a podobným způsobem.
- Přístroj nesmí být používán, pokud není síťové napájecí vedení v bezvadném stavu.
- Při náhradě síťového napájecího vedení musí být zachována výrobcem udaná provedení. Síťové napájecí vedení: H 05 VV - F 2 x 1,0 mm<sup>2</sup>.
- V žádném případě nenasávat: hořící zápalky, doutnající popel a cigaretové nedopalky, hořlavé, žíravé, výbušné nebo požárem hrozící látky, páry a kapaliny.
- Tento přístroj není vhodný pro vysávání zdraví nebezpečných prachů.
- Přístroj skladovat v suchých místnostech.
- Poškozený přístroj neuvádět do provozu.
- Servis pouze v autorizovaných servisech.
- Používejte přístroj pouze pro práce, pro které byl konstruován.
- Při čištění schodů je třeba se maximálně soustředit.
- Používejte pouze originální příslušenství a náhradní díly.
- **Během používání elektrického nářadí nepouštějte děti a jiné osoby do blízkosti**

**pracoviště.**

Při rozptýlení byste mohli ztratit kontrolu nad přístrojem.

- **Než začnete provádět nastavování přístroje, výměnu příslušenství nebo přístroj odložíte, vytáhněte síťovou zástrčku ze zásuvky.**  
Tato bezpečnostní opatření zabraňují neúmyslnému spuštění přístroje.
- **Nepoužívané elektrické nářadí skladujte mimo dosah dětí. Nedovolte používat přístroj osobám, které nejsou s přístrojem obeznámeny nebo nečetly tyto pokyny.**  
Elektrické nářadí je nebezpečné, pokud je používáno nezkušenými osobami.
- **Pokud je napájecí vedení elektrického nářadí poškozeno, musí být nahrazeno speciálním napájecím vedením, které je k dostání u zákaznického servisu.**

**2. Popis přístroje a objem dodávky (obr. 1-4/15)**

1. Rukojeť
2. Háč pro uložení kabelu
3. Napájecí kabel
4. Automatické zásuvka pro elektrické nářadí
5. Hlava
6. Rukojeť
7. ON / OFF / Automatický spínač
8. Přípojka sací hadice
9. Flexibilní hadice
10. Nádrž
11. Vypouštění vody
12. Kolečka
13. Kola
14. Víceúčelová trysky
15. Prostor pro příslušenství
16. Držák na rukojeť
17. Sací trubice
18. Západky
19. Přípojka vyfukování
20. Koš filtru
21. Bezpečnostní plovákový ventil
22. Adaptér pro elektrické nářadí
23. Štěrbinová hubice
24. Skládaný filtr s krytem
25. Pěnový filtr
26. Hubice na čalounění
27. Saček na na prach
28. Rukojeť
29. Regulátor vzduchu
30. 4 podložky pro montáž kol
31. 2 x závlačka k upevnění kola

- 32. 2 kryty pro montáž kol
- 33. Náprava pro montáž kol
- 34. 2 x šrouby pro upevnění rukojeti

### 3. Použití podle účelu určení

Vysavač pro vysávání zasucha i zamokra je vhodný na vysávání zasucha i zamokra při použití příslušného filtru. Přístroj není určen k vysávání hořlavých, výbušných nebo zdraví škodlivých látek.

Stroj smí být používán pouze podle svého účelu určení. Každé další toto překračující použití neodpovídá použití podle účelu určení. Za z toho vyplývající škody nebo zranění všeho druhu ručí uživatel/obsluhující osoba a ne výrobce.

Dbejte prosím na to, že naše přístroje nebyly podle svého účelu určení konstruovány pro živnostenské, řemeslnické nebo průmyslové použití. Nepřebíráme žádné ručení, pokud je přístroj používán v živnostenských, řemeslných nebo průmyslových podnicích a při srovnatelných činnostech.

### 4. Technická data

Síťové napětí:	230 V~ 50 Hz
Příkon:	1.150 W
Max. odběr aut. přípojky:	2.250 W
Odběr celkem:	3.400 W
Objem nádrže:	30 l
Hmotnost:	11,1 kg

### 5. Před uvedením do provozu

#### ⚠ Pozor!

- Před připojením se ujistěte, zda údaje na typovém štítku souhlasí s údaji sítě.
- Přístroj smí být připojen pouze na zásuvku s ochranným kolíkem!

#### 5.1 Montáž přístroje

##### Montáž kol (obr. 4-11/13)

Závlačku pro montáž kol (31) provlečte odpovídajícím otvorem v nápravě (33), poté umístěte podložku (30) a kola (13) k nápravě (33) (obr. 5-6). Nyní nasuňte nápravu (33) podle pokynů uvedených, na spodní části nádrže (10) (obr. 7). Druhé kolo (13) nasadte na prázdný

konec nápravy (33) a zajistěte podložkou ostatní (30) a závlačku (31) (obr. 8-10). Nasadte kryty (32) na vnější strany kol (13). obr 1

##### Montáž koleček (obr. 12/12)

Nasadte kolečka (12) do příslušného upevnění na spodní části nádrže (10). Jemně nasadte kolečka (12), dokud neuslyšíte zvuk cvaknutí (obr. 12). Upevnění rukojeti (obr. 13 / 1) Připojte rukojeť (1) do připojení rukojeti (a) na nádrži a zajistěte rukojeť přiloženými šrouby (34), podle obr. 13.

##### Montáž rukojeti (obr. 13 / 1)

Umístěte rukojeť (1) do připojení (a) na nádrži a zabezpečte rukojeť přiloženými šrouby (34), jak je znázorněno na obr. 13.

##### Montáž hlavy přístroje (obr. 5/14-15)

Hlava přístroje (5) je připevněn k nádobě (10) pomocí západky (18). Chcete-li odebrat hlavu přístroje (5), otevřete západky (18) a vyjměte hlavu přístroje (5). Při

#### 5.2 Montáž filtrů

##### ⚠ Pozor!

Vysavač pro vysávání zasucha i zamokra nikdy nepoužívat bez filtrů! Vždy dbejte na správné upevnění filtrů!

##### Montáž filtru z pěnové hmoty (obr. 16/25)

K vysávání zamokra přetáhněte přiložený filtr z pěnové hmoty (25) přes filtrační koš (obr. 2/20). V rámci rozsahu dodávky již namontovaný skládaný filtr (24) není pro vysávání zamokra vhodný!

##### Montáž skládaného filtru (obr. 17/24)

K vysávání zasucha nasuňte skládaný filtr (obr. 3/24) na filtrační koš (obr. 2/20). Skládaný filtr (24) je vhodný pouze pro vysávání zasucha!

##### 5.3 Montáž sáčku (obr. 3 / 35)

Nasadte sáček (27), jak je znázorněno na obrázku 1

##### 5.4 Montáž sací hadice (obr. 1-3/18)

Podle druhu použití připojte sací hadici (9) na příslušnou přípojku vysavače pro vysávání zasucha i zamokra.

##### Vysávání

Připojte sací hadici (9) na přípojku sací hadice (8).

##### Foukání

Připojte sací hadici (9) na foukací přípojku (19).

**Regulátor vzduchu (obr. 3/29)**

Mezi vysávací hadicí (9) a vysávací trubicí (17) je možné vsadit regulátor vzduchu (29). Na regulátoru vzduchu (29) je možné plynule nastavovat sací sílu na hlavici.

Při mokřém vysávání nastavte regulátor vzduchu podle potřeby, tak aby vysával vzduch i kapaliny.

**5.5 sací hubice****Víceúčelové hubice (obr. 3 / 14)**

Víceúčelové tryska (14) slouží k vysávání pevných látek a kapalin na středně velkých plochách.

Různých adaptéry mohou být namontovány na kombinovanou hubici v závislosti na tom, jaký druh práce, chcete vykonávat:

**Mokrý vysávání**

Použijte nástavec pro mokré vysávání (obr. 3 / 26).

**Vysávání hladké podlahy**

Použijte nástavec na hladké podlahy (obr. 3 / 27).

**Vysávání koberců**

Použijte nástavec na koberce (obr. 3 / 28).

Nasadte příslušný nástavec na kombinace trysky (14) zespodu a připevněte ji pomocí bočních výstupků (obr. 15).

Ujistěte se, že adaptéry jsou dobře nasazeny.

**Štěrbínová hubice (obr. 3/23)**

Štěrbínová hubice (23) se používá na vysávání pevných látek a tekutin v rozích, hranách a na jiných těžko přístupných místech.

**Hubice na čalounění (obr. 3)**

Použijte hlavici na čalounění (26) na čištění čalounění.

**6. Obsluha****6.1 Za-/vypínač (obr. 1/2)**

Poloha spínače 0:	Vyp
Poloha spínače I:	Normální mód
Poloha spínače II:	Automatický mód

**6.2 Suché vysávání**

Při suchém vysávání použijte skládaný filtr (24). Dodatečně může být namontován sáček na zachytávání nečistot (viz bod 5.2).  
Vždy dbejte na pevné nasazení filtrů!

**6.3 Vysávání zamokra**

K vysávání zamokra použijte filtr z pěnové hmoty (25) (viz bod 5.2).

Vždy dbejte na pevné nasazení filtrů!

**Šroub na vypouštění vody (obr. 1/11)**

Na jednoduché vyprázdnění nádoby (10) při mokřém vysávání je nádoba vybavená šroubem na vypouštění vody (11).

Šroub na vypouštění vody (11) otevřít otáčením doleva a vypustit tekutinu.

**⚠ Pozor!**

Při vysávání zamokra se vysavač pro vysávání zasucha i zamokra díky plovákovému bezpečnostnímu ventilu (21) při dosažení maximálního stavu naplnění automaticky vypne.

**⚠ Pozor!**

Vysavač pro vysávání zasucha i zamokra není vhodný k vysávání hořlavých kapalin!  
K vysávání zamokra použijte pouze přiložený filtr z pěnové hmoty!

**6.4 Automatický režim**

Připojte napájecí kabel nástroje do automatické zásuvka (4) a připojte sací hadici (9) ke konektoru odsavače na elektrické nářadí. Zkontrolujte, zda jsou řádně a vzduchotěsně připojeny.

Můžete použít dodaný adaptér pro elektrické nářadí (22) pro připojení sací hadice (9) k elektrickému nářadí. To uděláte tak, že adaptér nasadíte mezi sací hadici a přípojku na odsávací na elektrické nářadí.

Nastavte přepínač (7) na mokré a suché vysavače do polohy II, automatický režim. V okamžiku, kdy zapnete elektrické nářadí, mokrosuchý vysavač se zapne také. Po vypnutí elektrického nářadí, mokrosuchý vysavač vypne po nastaveném zpoždění.

**7. Čištění, údržba a objednání náhradních dílů****⚠ Pozor!**

Před všemi čisticími pracemi vytáhněte síťovou zástrčku.

**7.1 Čištění**

- Udržujte bezpečnostní zařízení, větrací otvory a kryt motoru tak prostě prachu a nečistot, jak jen to je možné.
- Doporučujeme přímo po každém použití přístroj vyčistit.

### 7.2 Čištění hlavy přístroje (5)

Pravidelně přístroj čistěte vlhkým hadrem a trochou mazlavého mýdla. Nepoužívejte žádné čisticí prostředky nebo rozpouštědla, mohlo by dojít k poškození plastových částí přístroje.

### 7.3 Čištění nádrže (10)

Nádrž může být podle potřeby čistěna vlhkým hadrem a trochou mazlavého mýdla nebo opláchnuta pod tekoucí vodou.

### 7.4 Čištění filtrů

#### Čištění skládaného filtru (24)

Skládaný filtr (24) čistěte pravidelně tak, že ho opatrně oklepete a vyčistíte jemným kartáčkem nebo smetáčkem.

#### Čištění filtru z pěnové hmoty (25)

Filtr z pěnové hmoty (25) vyčistěte trochou mazlavého mýdla pod tekoucí vodou a nechte ho na vzduchu uschnout.

### 7.5 Údržba

Pravidelně kontrolujte filtry vysavače pro vysávání zasucha i zamokra a před každým použitím také jejich správné upevnění.

### 7.6 Objednání náhradních dílů

Při objednávce náhradních dílů je třeba uvést následující údaje:

- Typ přístroje
- Číslo výrobku přístroje
- Identifikační číslo přístroje
- Číslo náhradního dílu požadovaného náhradního dílu

Aktuální ceny a informace naleznete na [www.isc-gmbh.info](http://www.isc-gmbh.info)

## 8. Likvidace a recyklace

Přístroj je uložen v balení, aby bylo zabráněno poškození při přepravě. Toto balení je surovina a tím znovu použitelné nebo může být dáno zpět do cirkulace surovin.

Přístroj a jeho příslušenství jsou vyrobeny z rozdílných materiálů, jako např. kov a plasty. Defektní součástky odevzdejte k likvidaci zvláštních odpadů. Zeptejte se v odborné prodejně nebo na místním zastupitelství!

**⚠ Pozor!**

Pri používaní elektrických prístrojov sa musia dodržiavať príslušné bezpečnostné opatrenia, aby bolo možné zabrániť prípadným zraneniam a vecným škodám. Preto si starostlivo prečítajte tento návod na obsluhu. Návod na obsluhu následne starostlivo uschovajte, aby ste mali vždy k dispozícii potrebné informácie. V prípade, že budete prístroj požičiavať tretím osobám, prosím odovzdajte im spolu s prístrojom tento návod na obsluhu.

Nepreberáme žiadne ručenie za nehody alebo škody, ktoré vzniknú nedodržaním tohto návodu na obsluhu a obsiahnutých bezpečnostných predpisov.

**1. Bezpečnostné predpisy**

- Pozor: pred montážou a uvedením do prevádzky bezpodmienečne dbať na návod na použitie.
- Skontrolujte, či sieťové napätie uvedené na typovom štítku zodpovedá prítomnému sieťovému napätiu.
- Pripájať len na vhodnú zásuvku s ochrannými kontaktmi 230 V, ~ 50 Hz.
- Istenie min. 10 A.
- Vytriahnuť kábel zo siete v nasledujúcich prípadoch: prístroj sa nepoužíva, pred otvorením prístroja, pred čistením a údržbou.
- Prístroj nikdy nečistiť pomocou rozpúšťadiel.
- Nevyťahovať zástrčku von zo zásuvky ťahaním za kábel.
- Prístroj pripravený k prevádzke nenechať bez dohľadu.
- Chráňte pred dosahom detí.
- Je potrebné dbať na to, aby sa neporušilo alebo nepoškodilo sieťové privodné vedenie prechádzaním, stláčaním, nafahovaním a podobným namáhaním káblu.
- Prístroj nesmie byť v žiadnom prípade používaný, ak nie je stav sieťového prípojného vedenia bezchybný.
- Pri výmene sieťového prípojného vedenia sa nesmie použiť vedenie odlišné od výrobcom uvedených parametrov. Sieťové prípojné vedenie: H 05 VV - F 2 x 1,0 mm<sup>2</sup>.
- V žiadnom prípade nevysávať: horiace zápalky, tlejúci popol a cigaretové ohorky, horľavé, žieravé, zápalné alebo explozívne látky, výpary a tekutiny.
- Tento prístroj nie je určený na vysávanie zdraviu škodlivého prachu.
- Prístroj uchovávať v suchých miestnostiach.
- Nikdy neuvádzať do prevádzky poškodený prístroj.

- Servis len pri autorizovaných zákazníkych servisoch.
- Používajte tento prístroj výlučne len na také práce, na ktoré bol konštruovaný.
- Pri čistení schodov je potrebná najvyššia opatnosť.
- Používajte len originálne príslušenstvo a náhradné diely.
- **Zabráňte prístup deťom a iným cudzím osobám do vašej pracovnej oblasti počas práce s elektrickým nástrojom.**  
V prípade, že budete vyrušovaný, môžete stratiť kontrolu nad prístrojom.
- **Vytriahnite zástrčku zo zásuvky predtým, než budete vykonávať nastavenia na prístroji, vymieňať diely príslušenstva alebo ak chcete prístroj odložiť.**

Toto opatrenie zabráni samovoľnému nechcenému zapnutiu prístroja.

- **Nepoužívané elektrické nástroje skladujte mimo dosahu detí. Nedovoľte, aby používali prístroj také osoby, ktoré nie sú oboznámené sli tieto pokyny.**  
Elektrické nástroje sú nebezpečné, keď sú používané neskúsenými osobami.
- **V prípade poškodenia prípojného vedenia elektrického nástroja sa musí toto vedenie vymeniť za špeciálne upravené prípojné vedenie, ktoré je možné objednať prostredníctvom zákaznickeho servisu výrobcu.**

**2. Popis prístroja a objem dodávky (obr. 1)**

1. Rukoväť
2. Hák pre uloženie kábla
3. Napájací kábel
4. Automatická zásuvka pre elektrické náradie
5. Hlava
6. Rukoväť
7. ON / OFF / Automatický spínač
8. Prípojka saciaí hadica
9. Flexibilná hadica
10. Nádrž
11. Vypúšťanie vody
12. Koleska
13. Kolesá
14. Viacúčelová tryska
15. Priestor pre príslušenstvo
16. Držiak na rukoväť
17. Sacia trubica
18. Západky
19. Prípojka vyfukovania
20. Kôš filtra
21. Bezpečnostný plavákový ventil
22. Adaptér pre elektrické náradie

- 23. Štrbinová hubica
- 24. Skladaný filter s krytom
- 25. Penový filter
- 26. Hubica na čalúnenie
- 27. Sáčok na prach
- 28. Rukoväť
- 29. Regulátor vzduchu
- 30. 4 podložky pre montáž kolies
- 31. 2 x závlačka k upevneniu kolesa
- 32. 2 kryty pre montáž kôl
- 33. Náprava pre montáž kôl
- 34. 2 x skrutky pre upevnenie rukoväti

### 3. Správne použitie prístroja

Mokro-suchý vysávač je určený na vysávanie za mokra a za sucha pri použití príslušného filtra. Prístroj nie je vhodný na vysávanie horľavých, explozívnych ani zdraviu škodlivých látok.

Prístroj smie byť použitý len na ten účel, na ktorý bol určený. Každé iné odlišné použitie prístroja sa považuje za nespĺňajúce účel použitia. Za škody alebo zranenia akéhokoľvek druhu spôsobené nesprávnym používaním ručí používateľ / obsluhujúca osoba, nie však výrobca.

Prosím zohľadnite skutočnosť, že správny spôsob prevádzky našich prístrojov nie je na profesionálne, remeselnícke ani priemyselné použitie.

Nepreberáme žiadne záručné ručenie, ak sa prístroj bude používať v profesionálnych, remeselníckych alebo priemyselných prevádzkach ako aj na činnosti rovnocenné s takýmto použitím.

### 4. Technické údaje

Sieťové napätie:	230 V~ 50 Hz
Príkon:	1 150 W
Max. odber aut. zas.:	2 250 W
Max. celk. odber:	3 400 W
Objem nádoby:	30 l
Hmotnosť:	11,1 kg

### 5. Pred uvedením do prevádzky

#### **⚠ Pozor!**

- Presvedčte sa pred zapojením prístroja do siete o tom, či údaje na typovom štítku prístroja súhlasia s údajmi elektrickej siete.
- Prístroj je možné zapojiť len na zásuvke s ochrannými kontaktmi!

### 5.1 Montáž zariadenia

#### **Montáž kôl (obr. 4-11/13)**

Závlačku pre montáž kôl (31) prevlečte odpovedajúcim otvorom v náprave (33, potom umiestnite podložku (30) a kolesa (13) k náprave (33) (obr. 5-6). Potom nasuňte nápravu (33) podľa pokynov uvedených na spodnej časti nádrže (10) (obr. 7). Druhé koleso (13) nasadíte na prázdny koniec nápravy (33) a zaistíte podložkou ostatné (30) a závlačku (31) (obr. 8-10). Nasadíte kryty (32) na vnútorné strany kolies (13). obr 1

#### **Montáž koliesok (obr. 12/12)**

Nasadíte kolieska (12) do príslušného upevnenia na spodnej časti nádrže (10). Jemne nasadíte kolieska (12) pokiaľ nebudete počuť zvuk cvaknutia (obr. 12). Upevnenie rukoväti (obr. 13 / 1) Pripojíte rukoväť (1) do pripojenia rukoväti (a) na nádrži a zaistíte rukoväť priloženými skrutkami (34), podľa obr. 13.

#### **Montáž hlavy prístroja (obr. 5/14-15)**

Hlava prístroja (5) je pripevnená k nádobe (10) pomocou západky (18). Ak chcete odobrať hlavu prístroja (5), otvorte západky (18) a vyberte hlavu prístroja (5). Pri montáži hlavy prístroja (5) sa uistite, že západky (18) sú správne umiestnené.

#### **Montáž rukoväti (obr. 13 / 1)**

Umiestnite rukoväť (1) do pripojení (a) na nádrži a zabezpečte rukoväť priloženými skrutkami (34), ako je znázornené na obr. 13.

#### **Montáž hlavy prístroja (obr. 5/14-15)**

Hlava prístroja (5) je pripevnená k nádobe (10) pomocou západky (18). Ak chcete odobrať hlavu prístroja (5), otvorte západky (18) a vyberte hlavu prístroja (5). Pri montáži hlavy prístroja (5) sa uistite, že západky (18) sú správne umiestnené.

### 5.2 Montáž filtrov

#### **⚠ Pozor!**

Nikdy nepoužívajte mokro-suchý vysávač bez filtrov! Dbajte vždy na to, aby boli filtre riadne upevnené!

#### **Montáž penového filtra (obr. 16/25)**

Pri mokrom vysávaní natiahnite priložený penový filter (25) na filtračný kôš (obr. 2/20). Skladaný filter (24), ktorý je pri zakúpení vysávača už namontovaný, nie je vhodný pre mokré vysávanie!

#### **Montáž skladaného filtra (obr. 17/24)**

Pri suchom vysávaní nasuňte skladaný filter (obr. 3/24) na filtračný kôš (obr. 2/20). Skladaný filter (24) je vhodný len na suché vysávanie!

### 5.3 Montáž sáčku (obr. 3 / 35)

Nasadte sáčok (27), ako je znázornené na obrázku 1

### 5.3 Montáž vysávacej hadice (obr. 1-3/18)

V závislosti od prípadu použitia spojte vysávaciu hadicu (9) s príslušnou prípojkou mokro-suchého vysávača.

### Vysávanie

Zapojte vysávaciu hadicu (9) na prípojku pre vysávaciu hadicu (8).

### Fúkanie

Zapojte vysávaciu hadicu (9) na fúkaciu prípojku (19).

### Regulátor vzduchu (obr. 3/29)

Medzi vysávaciu hadicu (29) a vysávaciu trubicu (17) je možné vsadiť regulátor vzduchu (29). Na regulátore vzduchu (29) je možné plynule nastavovať saciu silu na hlavici.

Pri mokrom vysávaní nastavte regulátor vzduchu podľa potreby, tak aby vysával vzduch i kvapaliny.

### 5.5 sacia hubica

#### Viacúčelová hubica (obr. 3 / 14)

Viacúčelová tryska (14) slúži k vysávaniu pevných látok a kvapalín na stredne veľkých plochách.

Rôzne adaptéry môžu byť namontované na kombinovanú hubicu v závislosti na tom, aký druh práce chcete vykonávať:

#### Mokrú vysávanie

Použite nastavec pre mokré vysávanie (obr. 3 / 26).

#### Vysávanie hladkej podlahy

Použite nastavec na hladké podlahy (obr. 3 / 27).

#### Vysávanie kobercov

Použite nastavec na koberce (obr. 3 / 28).

Nasadte príslušný nastavec na kombináciu trysky (14) zospodu a pripevnite ju pomocou bočných výstupkov (obr. 15).

Uistite sa, že adaptéry sú dobre nasadené.

#### Štrbinová hlavica (obr. 3/23)

Štrbinová hlavica (23) sa používa na vysávanie pevných látok a tekutín v rohoch, hranách a iných ťažko prístupných miestach.

#### Hlavica na čalúnenie (obr. 3)

Hlavicu na čalúnenie (26) používajte na čistenie čalúnení.

## 6. Obsluha

### 6.1 Zapínač/vypínač (obr. 1/2)

Poloha prepínača 0:	Vyp
Poloha prepínača I:	Normal
Poloha prepínača II:	Automat

### 6.2 Suché vysávanie

Pri suchom vysávaní používajte skladaný filter (24). Dodatočne sa môže nainštalovať vrecko na zachytávanie nečistôt. (pozri bod 5.2).  
Stále dbajte na pevné nasadenie filtrov!

### 6.3 Mokrú vysávanie

Používajte pri mokrom vysávaní penový filter (25) (pozri bod 5.2).  
Dbajte vždy na to, aby bol filter riadne upevnený!

### Skrutka na vypúšťanie vody (obr. 1/11)

Na jednoduché vyprázdnenie nádoby (10) pri mokrom vysávaní je nádoba vybavená skrutkou na vypúšťanie vody (11).

Skrutku na vypúšťanie vody (11) otvorí otáčaním doľava a vypustí tekutinu.

#### ⚠ Pozor!

Pri mokrom vysávaní sa vysávač automaticky vypne pomocou bezpečnostného plavákového ventilu (21) pri dosiahnutí maximálneho stavu naplnenia.

#### ⚠ Pozor!

Mokro-suchý vysávač nie je určený na vysávanie horľavých tekutín!  
Používajte pri mokrom vysávaní iba priložený penový filter!

### 6.4 Automatický režim

Pripojte napájací kábel nástroja do automatickej zásuvky (4) a pripojte saciu hadicu (9) ku konektoru odsavača na elektrické náradie. Zkontrolujte, či sú riadne a vzduchotesne pripojené.

Môžete použiť dodaný adaptér pre elektrické náradie (22) pre pripojenie saciej hadice (9) k elektrickému náradu. To spravíte tak, že adaptér nasadíte medzi saciu hadicu a prípojku na odsávanie na elektrickom náradí.

Nastavte prepínač (7) na mokré a suché vysávače do polohy II, automatický režim. V okamžiku, keď zapnete elektrické náradie, mokrosuchý vysávač sa zapne takisto. Po vypnutí elektrického náradia, mokrosuchý vysávač vypne po nastavenom oneskorení.

### 6.5 Fúkanie

Spojte vysávaciu hadicu (9) s fúkačou prípojkou (19) na mokro-suchom vysávači.

## 7. Čistenie, údržba a objednanie náhradných dielov

### ⚠ Pozor!

Pred všetkými údržbovými a čistiacimi prácami vytiahnite kábel zo siete.

#### 7.1 Čistenie

- Udržujte ochranné zariadenia, vzduchové otvory a kryt motora vždy v čistom stave bez prachu a nečistôt.
- Odporúčame, aby ste prístroj čistili priamo po každom použití.

#### 7.2 Čistenie hlavy prístroja (5)

Čistite prístroj pravidelne pomocou vlhkej utierky a malého množstva tekutého mydla. Nepoužívajte žiadne agresívne čistiace prostriedky ani riedidlá; tieto prostriedky by mohli napadnúť umelohmotné diely prístroja.

#### 7.3 Čistenie nádoby (10)

Nádoba sa môže čistiť podľa stupňa znečistenia pomocou vlhkej utierky a tekutého mydla alebo pod tečúcou vodou.

#### 7.4 Čistenie filtrov

##### Čistenie skladaného filtra (24)

Skladaný filter (24) čistite pravidelne tak, že ho opatrne vyklepete a vyčistíte jemnou kefou alebo ručnou metličkou.

##### Čistenie penového filtra (25)

Penový filter (25) vyčistite tekutým mydlom pod tečúcou vodou a nechajte ho vyschnúť na vzduchu.

#### 7.5 Údržba

Pravidelne pred každým použitím skontrolujte riadne upevnenie filtrov mokro-suchého vysávača.

#### 7.6 Objednávanie náhradných dielov

Pri objednávaní náhradných dielov je potrebné uviesť nasledovné údaje:

- Typ prístroja
- Výrobné číslo prístroja
- Identifikačné číslo prístroja
- Číslo potrebného náhradného dielu

Aktuálne ceny a informácie nájdete na [www.isc-gmbh.info](http://www.isc-gmbh.info)

## 8. Likvidácia a recyklácia

Prístroj sa nachádza v obale za účelom zabránenia poškodeniu pri transporte. Tento obal je vyrobený zo suroviny a tým pádom je ho možné znovu použiť alebo sa môže dať do zberu na recykláciu surovín. Prístroj a jeho príslušenstvo sa skladajú z rôznych materiálov, ako sú napr. kovy a plasty. Poškodené súčiastky odovzdajte na vhodnú likvidáciu špeciálneho odpadu. Informujte sa v odbornej predajni alebo na miestnych úradoch!



### Konformitätserklärung

- |                                                                                                                                                                                                                                                                                                                                                                                                                                                                                                                                                                                                                                                                                                                                                                                                                                                                                                                                                                                                                                                                                                                                                                                                                                                                                                                                                                                            |                                                                                                                                                                                                                                                                                                                                                                                                                                                                                                                                                                                                                                                                                                                                                                                                                                                                                                                                                                                                                                                                                                                                                                                                                                                                                                                                           |
|--------------------------------------------------------------------------------------------------------------------------------------------------------------------------------------------------------------------------------------------------------------------------------------------------------------------------------------------------------------------------------------------------------------------------------------------------------------------------------------------------------------------------------------------------------------------------------------------------------------------------------------------------------------------------------------------------------------------------------------------------------------------------------------------------------------------------------------------------------------------------------------------------------------------------------------------------------------------------------------------------------------------------------------------------------------------------------------------------------------------------------------------------------------------------------------------------------------------------------------------------------------------------------------------------------------------------------------------------------------------------------------------|-------------------------------------------------------------------------------------------------------------------------------------------------------------------------------------------------------------------------------------------------------------------------------------------------------------------------------------------------------------------------------------------------------------------------------------------------------------------------------------------------------------------------------------------------------------------------------------------------------------------------------------------------------------------------------------------------------------------------------------------------------------------------------------------------------------------------------------------------------------------------------------------------------------------------------------------------------------------------------------------------------------------------------------------------------------------------------------------------------------------------------------------------------------------------------------------------------------------------------------------------------------------------------------------------------------------------------------------|
| <p>Ⓒ erklärt folgende Konformität gemäß EU-Richtlinie und Normen für Artikel</p> <p>Ⓓ explains the following conformity according to EU directives and norms for the following product</p> <p>Ⓔ déclare la conformité suivante selon la directive CE et les normes concernant l'article</p> <p>Ⓛ dichiara la seguente conformità secondo la direttiva UE e le norme per l'articolo</p> <p>Ⓜ verklaart de volgende overeenstemming conform EU richtlijn en normen voor het product</p> <p>Ⓝ declara la siguiente conformidad a tenor de la directiva y normas de la UE para el artículo</p> <p>Ⓟ declara a seguinte conformidade, de acordo com a directiva CE e normas para o artigo</p> <p>Ⓢ attesterer følgende overensstemmelse i medfør af EU-direktiv samt standarder for artikel</p> <p>Ⓣ förklarar följande överensstämmelse enl. EU-direktiv och standarder för artikeln</p> <p>Ⓥ vakuuttaa, että tuote täyttää EU-direktiivin ja standardien vaatimukset</p> <p>Ⓦ tõendab toote vastavust EL direktiivile ja standarditele</p> <p>Ⓩ vydává následující prohlášení o shodě podle směrnice EU a norem pro výrobek</p> <p>Ⓜ potvrjuje sledečo skladnost s smernico EU in standardi za izdelak</p> <p>Ⓢ vydáva nasledujúce prehlásenie o zhode podľa smernice EÚ a noriem pre výrobok</p> <p>Ⓣ a cikkekhez az EU-irányvonal és Normák szerint a következő konformitást jelenti ki</p> | <p>Ⓒ deklaruje zgodność wymienionego poniżej artykułu z następującymi normami na podstawie dyrektywy WE.</p> <p>Ⓓ декларира съответното съответствие съгласно Директива на ЕС и норми за артикул</p> <p>Ⓔ paskaidro šādu atbilstību ES direktīvai un standartiem</p> <p>Ⓛ apibūdzina šj atitiktīgu EU reikalavimams ir prekės normoms</p> <p>Ⓜ declară următoarea conformitate conform directivei UE și normelor pentru articolul</p> <p>Ⓝ δηλώνει την ακόλουθη συμμόρφωση σύμφωνα με την Οδηγία ΕΚ και τα πρότυπα για το προϊόν</p> <p>Ⓟ potvrđuje sljedeću usklađenost prema smjernicama EU i normama za artikl</p> <p>Ⓢ potvrđuje sljedeću usklađenost prema smjernicama EU i normama za artikl</p> <p>Ⓣ potvrđuje sledeću usklađenost prema smernicama EÚ i normama za artikla</p> <p>Ⓥ следующим удостоверяется, что следующие продукты соответствуют директивам и нормам ЕС</p> <p>Ⓦ проголошує про зазначену нижче відповідність виробу директивам та стандартам ЄС на виріб</p> <p>Ⓩ ja izjavува следната сообразност согласно EУ-директивата и нормите за артикли</p> <p>Ⓜ Ürünü ile ilgili AB direktifleri ve normları gereğince aşağıda açıklanan uygunluğu belirtir</p> <p>Ⓢ erklærer følgende samsvar i henhold til EU-direktivet og standarder for artikkel</p> <p>Ⓣ Lýsir uppfyllingu EU-reglna og annarra staðla vöru</p> |
|--------------------------------------------------------------------------------------------------------------------------------------------------------------------------------------------------------------------------------------------------------------------------------------------------------------------------------------------------------------------------------------------------------------------------------------------------------------------------------------------------------------------------------------------------------------------------------------------------------------------------------------------------------------------------------------------------------------------------------------------------------------------------------------------------------------------------------------------------------------------------------------------------------------------------------------------------------------------------------------------------------------------------------------------------------------------------------------------------------------------------------------------------------------------------------------------------------------------------------------------------------------------------------------------------------------------------------------------------------------------------------------------|-------------------------------------------------------------------------------------------------------------------------------------------------------------------------------------------------------------------------------------------------------------------------------------------------------------------------------------------------------------------------------------------------------------------------------------------------------------------------------------------------------------------------------------------------------------------------------------------------------------------------------------------------------------------------------------------------------------------------------------------------------------------------------------------------------------------------------------------------------------------------------------------------------------------------------------------------------------------------------------------------------------------------------------------------------------------------------------------------------------------------------------------------------------------------------------------------------------------------------------------------------------------------------------------------------------------------------------------|

### Nass-/Trockensauger RT-VC 1630 SA (Einhell)

- |                                                 |                                                                                                                                                          |
|-------------------------------------------------|----------------------------------------------------------------------------------------------------------------------------------------------------------|
| <input type="checkbox"/> 2009/105/EC            | <input type="checkbox"/> 2006/42/EC                                                                                                                      |
| <input checked="" type="checkbox"/> 2006/95/EC  | <input type="checkbox"/> Annex IV<br>Notified Body:<br>Notified Body No.:<br>Reg. No.:                                                                   |
| <input type="checkbox"/> 2006/28/EC             |                                                                                                                                                          |
| <input type="checkbox"/> 2005/32/EC             |                                                                                                                                                          |
| <input checked="" type="checkbox"/> 2004/108/EC | <input type="checkbox"/> 2000/14/EC_2005/88/EC                                                                                                           |
| <input type="checkbox"/> 2004/22/EC             | <input type="checkbox"/> Annex V                                                                                                                         |
| <input type="checkbox"/> 1999/5/EC              | <input type="checkbox"/> Annex VI<br>Noise: measured L <sub>WA</sub> = dB (A); guaranteed L <sub>WA</sub> = dB (A)<br>P = KW; L/Ø = cm<br>Notified Body: |
| <input type="checkbox"/> 97/23/EC               |                                                                                                                                                          |
| <input type="checkbox"/> 90/396/EC              | <input type="checkbox"/> 2004/26/EC<br>Emission No.:                                                                                                     |
| <input type="checkbox"/> 89/686/EC_96/58/EC     |                                                                                                                                                          |

Standard references: EN 60335-1; EN 60335-2-2; EN 62233; EN 55014-1; EN 55014-2; EN 61000-3-2; EN 61000-3-3

Landau/Isar, den 02.02.2010

Weichselgartner/General Manager

Wang/Product-Management

First CE: 10  
Art.-No.: 23.423.60 I.-No.: 01019  
Subject to change without notice

Archive-File/Record: 2342360-07-4141750-09  
Documents registrar: Roider  
Wiesenweg 22, D-94405 Landau/Isar

©Z

Dotisk nebo jiné rozmnožování dokumentace a průvodních dokumentů výrobků, také pouze výňatků, je přípustné výhradně se souhlasem firmy ISC GmbH.

©X

Kopírovanie alebo iné rozmnožovanie dokumentácie a sprievodných podkladov produktov, a to aj čiastočné, je prípustné len s výslovným povolením spoločnosti ISC GmbH.

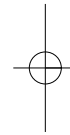
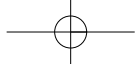

© Technické změny vyhrazeny  
© Technické změny vyhrazené

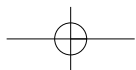

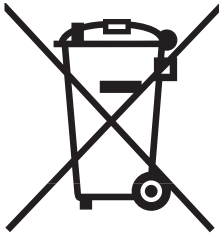

**CZ** Pouze pro členské země EU

Nedávejte elektrické nářadí do domácího odpadu.

Podle Evropské směrnice 2002/96/EG o starých elektrických a elektronických přístrojích (WEEE) a podle národního práva musí být použité elektrické nářadí odděleně skladováno a odevzdáno k ekologické recyklaci.

Alternativa recyklace k zaslání zpět:

Vlastník elektrického přístroje je alternativně namísto zaslání zpět povinen ke spolupráci při odborné recyklaci v případě, že se rozhodne přístroj zlikvidovat. Starý přístroj může být v tomto případě také odevzdán do sběrný, která provede likvidaci ve smyslu národního zákona o hospodářském koloběhu a zákona o odpadech. Toto neplatí pro ke starým přístrojům přiložené části příslušenství a pomocné prostředky bez elektrických součástí.

**SK** Len pre krajiny EÚ

Neodstraňujte elektrické prístroje ako domový odpad.

Podľa Európskej smernice 2002/96/ES o odpade z elektrických a elektronických zariadení (OEEZ) a v súlade s národnými právnymi predpismi sa musia použité elektronické prístroje odovzdať do triedeného zberu a musí sa zabezpečiť špecifické spracovanie a recyklácia.

Recyklačná alternatíva k výzve na spätný odber výrobku:

Vlastník elektrického prístroja je alternatívne namiesto spätnej zásielky povinný spolupracovať pri riadnej recyklácii prístroja voj môže byť za týmto účelom taktiež prenechaný zbernému miestu, ktoré vykoná odstránenie v zmysle národného zákona o recyklácii a ckých komponentov.

# **CZ ZÁRUČNÍ LIST**

## **Vážená zákaznice, vážený zákazníku,**

naše výrobky podléhají přísné kontrole kvality. Pokud i přesto tento přístroj bezvadně nefunguje, velice toho litujeme a prosíme Vás, abyste se obrátili na náš zákaznický servis, jehož adresa je uvedena na tomto záručním listu. Rádi Vám budeme k dispozici také telefonicky na níže uvedeném servisním čísle. Pro uplatňování nároků na záruku platí následující:

1. Tyto záruční podmínky upravují dodatečný záruční servis. Vašich zákonných nároků na záruku se tato záruka netýká. Náš záruční servis je pro Vás bezplatný.
2. Záruční servis se vztahuje výhradně na nedostatky, které lze odvodit z vad materiálu nebo výrobních vad a je také omezen pouze na odstranění těchto nedostatků, resp. výměnu přístroje. Dbejte prosím na to, že naše přístroje nebyly podle svého účelu určeny konstruovány pro živnostenské, řemeslnické nebo průmyslové použití. Záruční smlouva tak není realizována, pokud byl přístroj používán v živnostenských, řemeslných nebo průmyslových podnicích a při srovnatelných činnostech. Z naší záruky je dále vyloučeno poskytnutí náhrady za dopravní škody, škody způsobené nedodržením montážního návodu nebo z důvodů neodborné instalace, nedodržení návodu k použití (jako např. připojení na chybné síťové napětí nebo druh proudu), nedovoleného nebo neodborného používání (jako např. přetížení přístroje nebo použití neschválených vložných nástrojů nebo příslušenství), nedodržení pokynů pro údržbu a bezpečnostních pokynů, vniknutí cizích těles do přístroje (jako např. písek, kameny nebo prach), použití násilí nebo poškození v důsledku cizích vlivů (jako např. škody způsobené pádem), jakož také běžného opotřebení způsobeného používáním.

Nárok na záruku zaniká, pokud bylo do přístroje již zasahováno.

3. Záruční doba činí 2 roky a začíná datem koupě přístroje. Nároky na záruku před vypršením záruční doby je třeba uplatňovat během dvou týdnů od zjištění defektu. Uplatňování nároků na záruku po vypršení záruční doby je vyloučeno. Oprava nebo výměna přístroje nevede k prodloužení záruční doby, ani k zahájení nové záruční doby za provedený výkon pro přístroj nebo pro případné zamontované náhradní díly. Toto platí také v případě servisu v místě Vašeho bydliště.
4. Při uplatňování Vašeho nároku na záruku zašlete prosím přístroj bez poštovného na níže uvedenou adresu. Přiložte originál prodejního dokladu nebo jiného datovaného potvrzení o koupi. Pokladní lístek si proto dobře uložte jako důkaz! Popište nám prosím pokud možno přesně důvod reklamace. Je-li defekt přístroje v našem záručním servisu obsažen, obdržíte obratem opravený nebo nový přístroj.

Samozřejmě rádi za úhradu nákladů odstraníme defekty na přístroji, které nespádají nebo již nespádají do rozsahu záruky. K tomu nám přístroj prosím zašlete na naši servisní adresu.

# SK ZÁRUČNÝ LIST

## Vážená zákazníčka, vážený zákazník,

naše výrobky podliehajú prísnej kontrole kvality. V prípade, že nebude prístroj napriek tomu bezchybne fungovať, je nám to veľmi ľúto a prosíme Vás, aby ste sa obrátili na našu servisnú službu na adrese uvedenej na tomto záručnom liste. Radi Vám budeme k dispozícii taktiež telefonicky na uvedenom servisnom telefónnom čísle. Pri uplatňovaní nárokov na záručné plnenie platia nasledujúce podmienky:

1. Tieto záručné podmienky upravujú dodatočné záručné plnenie. Vaše zákonné nároky na záruku nie sú touto zárukou dotknuté. Naše záručné plnenie je pre Vás zadarmo.
2. Záručné plnenie sa vzťahuje výlučne len na nedostatky, ktoré sú spôsobené chybami materiálu alebo výrobnými chybami, a je obmedzené na odstránenie týchto nedostatkov resp. výmenu prístroja. Prosím, dbajte na to, že naše prístroje neboli svojim určením konštruované na profesionálne, remeselnícke ani priemyselné použitie. Táto záručná zmluva sa preto neuzatvára, ak sa prístroj bude používať v profesionálnych, remeselníckych alebo priemyselných prevádzkach ako aj na činnosti rovnocenné s takýmto použitím. Z našej záruky sú okrem toho vylúčené náhradné plnenie za škody pri transporte, škody spôsobené nedodržaním návodu na montáž alebo na základe neodbornej inštalácie, nedodržaním návodu na použitie (ako napr. pripojením na nesprávne sieťové napätie alebo druh prúdu), zneužívaním alebo nesprávnym používaním (ako napr. preťaženie prístroja alebo použitie neprípustných pracovných nástrojov alebo príslušenstva), nedodržaním pokynov pre údržbu a bezpečnostných pokynov, vniknutím cudzích telies do prístroja (ako napr. piesok, kamene alebo prach), použitím násilia alebo cudzieho pôsobenia (napr. škody spôsobené pádom), a taktiež je vylúčené bežné opotrebenie primerané použitiu.  
  
Nárok na záruku zaniká, ak už boli na prístroji svojvoľne uskutočnené zásahy.
3. Doba záruky je 2 roky a začína sa dátumom nákupu prístroja. Nároky na záruku sa musia uplatniť pred koncom uplynutia záručnej doby do dvoch týždňov od zistenia nedostatku. Uplatnenie nárokov na záruku po uplynutí záručnej doby je vylúčené. Oprava alebo výmena prístroja nevedie k predĺženiu záručnej doby ani nedochádza na základe tohto plnenia ku vzniku novej záručnej doby pre prístroj ani pre akékoľvek inštalované náhradné diely. To platí taktiež pri nasadení miestneho servisu.
4. Pre uplatnenie nároku na záruku nám prosím zašlite defektný prístroj oslobodený od poštovného na dole uvedenú adresu. Priložte predajný doklad v origináli alebo iný doklad o zakúpení s dátumom. Prosím, starostlivo si preto uschovajte pokladničný blok ako doklad o zakúpení! Prosím, popíšte nám čo najpresnejšie dôvod reklamácie. Ak spadá defekt prístroja pod naše záručné plnenie, dostanete obratom naspäť opravený alebo nový prístroj.

Samozrejme Vám radi opravíme závady na prístroji na vaše náklady, ak tieto závady nespádajú alebo už nespádajú do rozsahu záruky. Prosím, pošlite nám v takom prípade prístroj na našu servisnú adresu.

**1** Service Hotline: 01805 120 509 · [www.isc-gmbh.info](http://www.isc-gmbh.info)  
(0,14 €/min, Festnetz T-Com) · Mo-Fr, 8:00-20:00 Uhr

**2** Name:

Retouren-Nr. ISC:

Straße / Nr.:

Telefon:

PLZ

Ort

Mobil:

**3** Welcher Fehler ist aufgetreten (genaue Angabe):

Art.-Nr.:

I.-Nr.:

**Sehr geehrte Kundin, sehr geehrter Kunde,**  
bitte beschreiben Sie uns die von Ihnen festgestellte Fehlfunktion Ihres Gerätes als Grund Ihrer Beanstandung möglichst genau. Dadurch können wir für Sie Ihre Reklamation schneller bearbeiten und Ihnen schneller helfen. Eine zu ungenaue Beschreibung mit Begriffen wie „Gerät funktioniert nicht“ oder „Gerät defekt“ verzögert hingegen die Bearbeitung erheblich.

**4** Garantie: JA  NEIN

Kaufbeleg-Nr. / Datum:

**1** Service Hotline kontaktieren oder bei ISC-Webadresse anmelden - es wird Ihnen eine Retourennummer zugeteilt | **2** Ihre Anschrift eintragen | **3** Fehlerbeschreibung und Art.-Nr. und I.-Nr. angeben | **4** Garantiefall JA/NEIN ankreuzen sowie Kaufbeleg-Nr. und Datum angeben und eine Kopie des Kaufbeleges beilegen