

schepach

dmt 450

Soustruh na dřevo

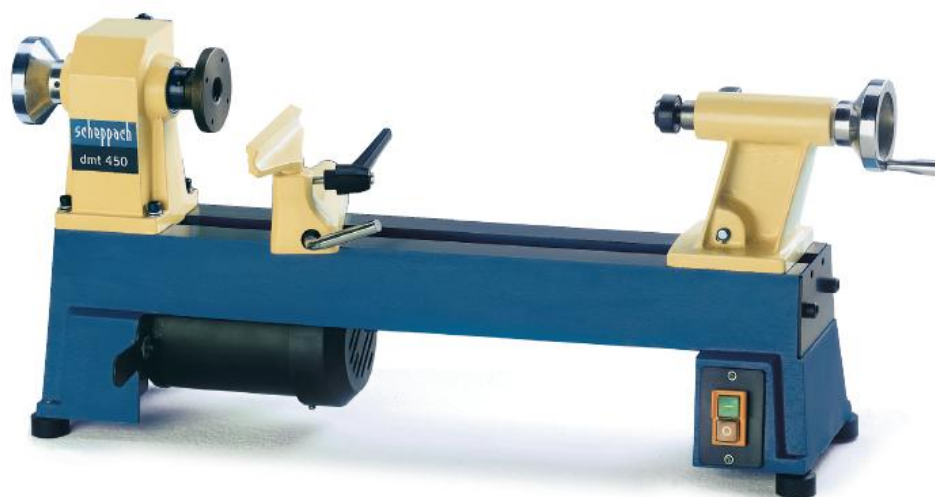

01-2007

CE

9322 0312

Fig. 1.1



Fig 1.2

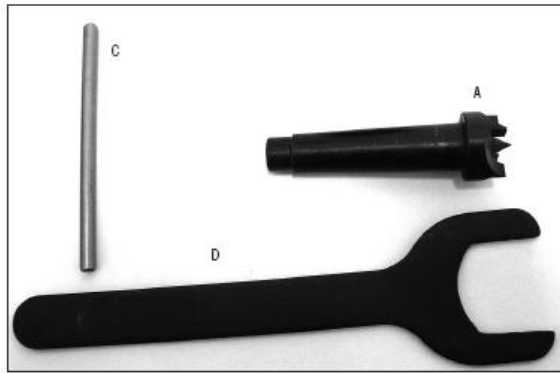

Fig. 2

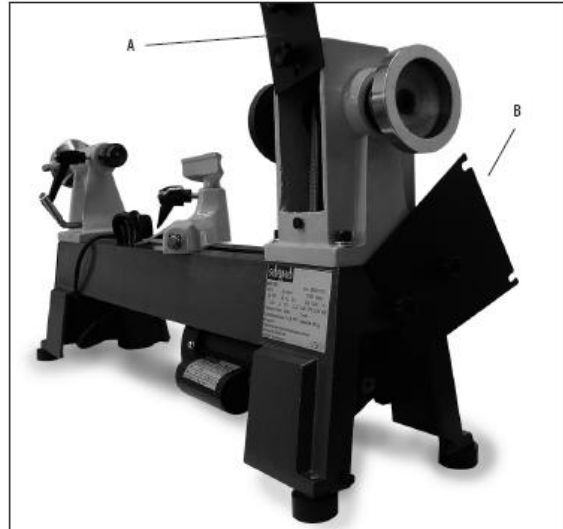

Fig. 3

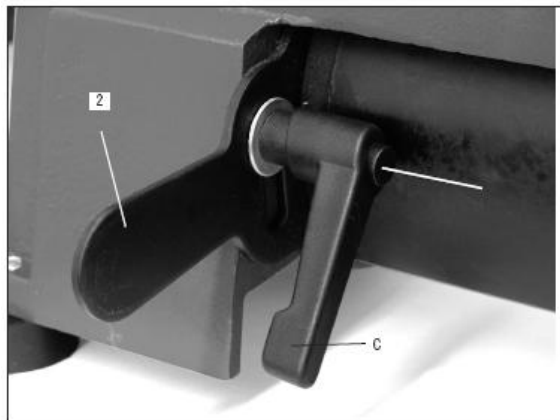

Fig. 6

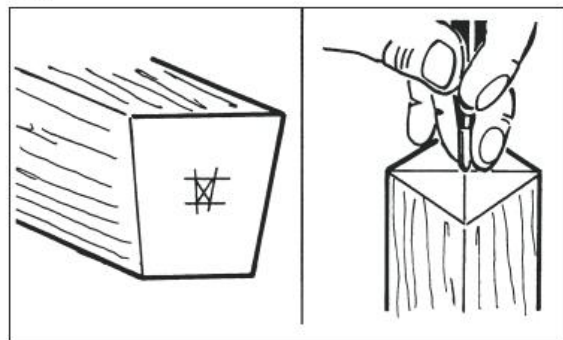

Fig. 5

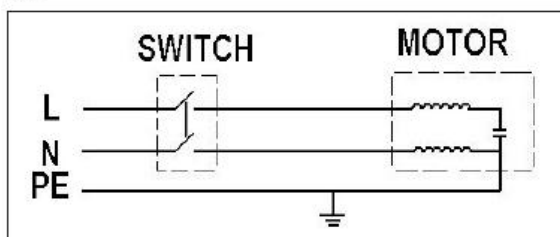

Fig. 4

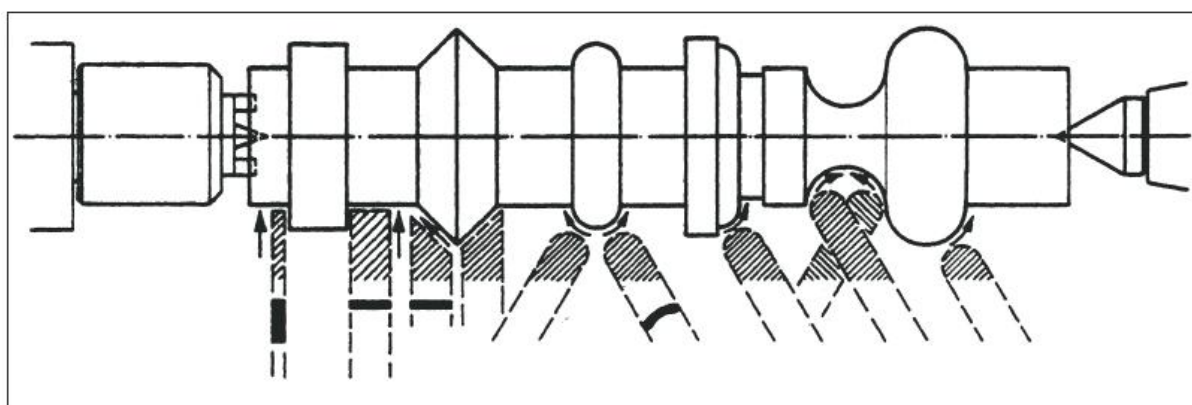

Fig. 6

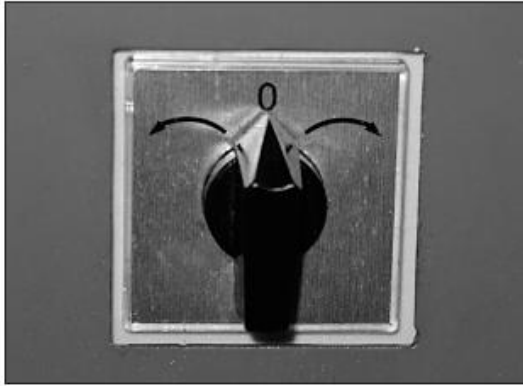

Fig. 7



Fig. 8

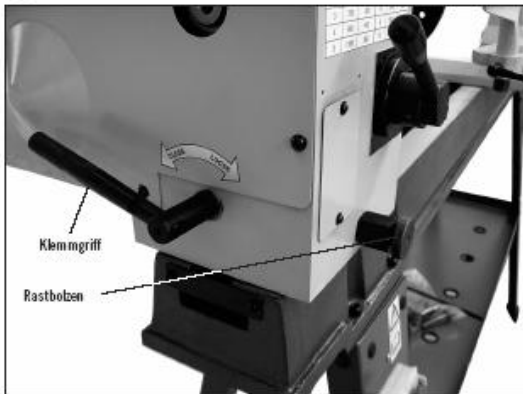

Fig. 9

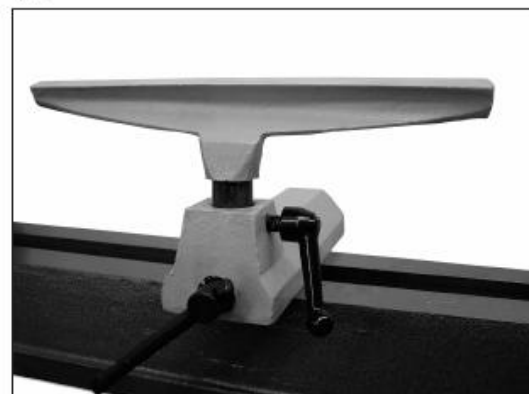

Fig. 10



Fig. 12

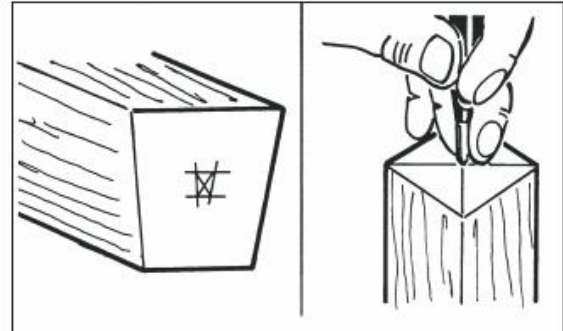
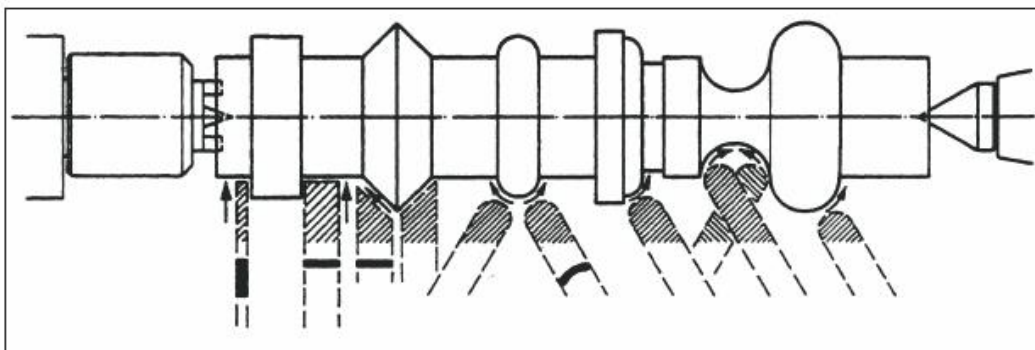
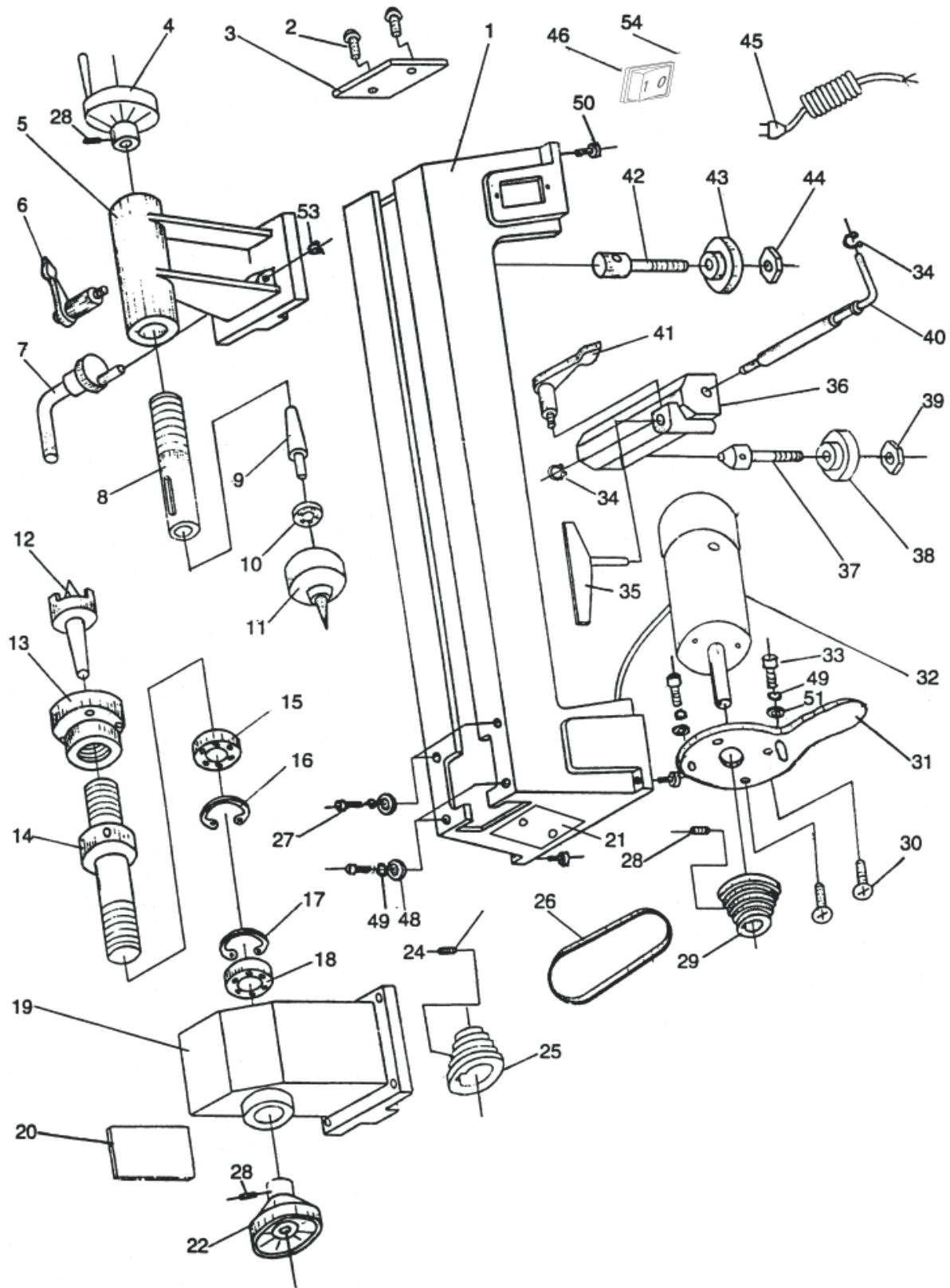

Fig. 11



dmf 450



Výrobce

Scheppach
Fabrikation von Holzbearbeitungsmaschinen GmbH
Günzburger Straße 69
D-89335 Ichenhausen

Vážený zákazníku

Přejeme Vám mnoho potěšení a úspěchů při používání vašeho nového stroje od společnosti scheppach.

Poznámka:

V souladu se zákonem odpovědnosti za produkt určený k použití není výrobce tohoto stroje odpovědný za škody, ke kterým dojde na samotném stroji nebo ve spojení s tímto strojem v případě že:

- je se strojem nesprávně manipulováno,
- nejsou dodrženy pokyny pro použití tohoto stroje,
- jsou prováděny opravy neoprávněným personálem,
- je provedena instalace nebo výměna neoriginálních náhradních dílů,
- je stroj použit pro jiné účely, než pro které byl určen,
- dojde k selhání elektrického systému kvůli nedodržení elektrických specifikací a norem VDE (Elektrotechnologická asociace) 0100, DIN 57113 / VDE 0113.

Doporučení:

Před montáží a použitím stroje si pozorně přečtete celý návod k obsluze.

Tento návod k obsluze je určen pro usnadnění vašeho seznámení se strojem a využití jeho možností použití, pro které byl určen. Návod k obsluze obsahuje důležité informace týkající se bezpečného, správného a ekonomického použití vašeho stroje, zabránění nebezpečí, úspory nákladů na opravu, snížení doby nečinnosti a zvýšení spolehlivosti a životnosti stroje.

Je nutné, abyste vždy dodržovali nejen bezpečnostní předpisy uvedené v tomto návodu, ale i předpisy platné ve vaší zemi, které se vztahují k činnosti stroje.

Návod k obsluze vložte do umělohmotné složky pro ochranu před špínou a vlhkostí a uchovávejte ho v blízkosti stroje. Před použitím stroje je nutné, aby si veškerý personál určený pro obsluhu stroje pozorně přečetl celý návod a dodržoval všechny pokyny, které jsou v něm uvedeny. Stroj mohou obsluhovat pouze osoby, které byly vyškoleny v jeho použití a informovány o možných nebezpečích, ke kterým může dojít při práci se strojem. Obsluha stroje musí splňovat minimální požadovaný věk.

Kromě bezpečnostních předpisů uvedených v tomto návodu a speciálních předpisů platných ve vaší zemi je rovněž nutné dodržovat obecně platná technická pravidla pro použití dřevoobráběcích strojů.

Obecné informace

- Když stroj vybalíte z jeho obalu, zkontrolujte, zda se žádná jeho část při přepravě nepoškodila. V případě jakýchkoliv vad ihned kontaktujte dodavatele.

- Na pozdější reklamace nebude brán ohled.
- Zkontrolujte, zda dodávka obsahuje všechny části stroje.
- Před používáním stroje si pozorně přečtěte návod k obsluze pro seznámení se strojem.
- Při použití příslušenství nebo výměně opotřebovaných dílů za nové používejte pouze originální díly společnosti scheppach. Náhradní díly jsou k dispozici u vašeho specializovaného prodejce.
- Při objednávání náhradních dílů specifikujte číslo dílu, typ stroje a rok jeho výroby.

Dmt 450	
Obsah dodávky:	
	Soustruh na dřevo
	Držák nástroje
	Ovladač (obrázek 1.2, bod A)
	Hrot koníka
	Napínací vřeteno (obrázek 1.2, bod C)
	Čelní kryt
	Klíč SW 32 s otevřenou hlavou (obrázek 1.2, bod D)
	Návod k obsluze
Technické údaje:	
Rozměry L x W x H mm	700 x 285 x 375
Výška lože mm	190
Šroub hlavy soustruhu	Číslo dílu 8800 1922 (1" x 8 TPI) Číslo dílu 8800 1921 (M 33)
Kužel vřetena	MK 2
Výška hrotů nad ložem mm	127
Šířka mezi hroty mm	445
Průměr nad ložem mm	254
Průměr mezi hroty mm	182
Délka držáku nástroje mm	150
Hmotnost kg	34
Soustružnické vřeteno s protiprachovým, drážkovaným kuličkovým ložiskem	
Otáčky 1/min	650/ 1100/ 1450/ 2000/ 3000
Koník soustruhu	
Kužel koníka	MK 2
Průměr otvoru koníka (duté vřeteno) mm	9
Nastavení hrotové objímky koníka mm	47
Pohon	
Elektrický motor	230-240V/50 Hz
Příkon P1 kW	0,37
Výkon P2 kW	0,24
Otáčky 1/min	1360
Ochrana motoru	Ano
Podpěťová spoušť	Ano
Kombinace vypínače - zástrčky	Netzstecker
Provozní režim	S6 40%

Změny technických údajů vyhrazeny!

Parametry hlučnosti.

Emisní hodnoty hlučnosti na pracovišti určené v souladu s normou EN 23746 (hladina akustického výkonu) a EN 31202 (hladina akustického tlaku) při použití korekčního faktoru k_3 vypočítaného v souladu s přílohou A.2 normy EN 31204 na základě provozních podmínek uvedených ve směrnici ISO 7904, příloha A, jsou následující:

Hladina akustického výkonu v dB

L_{WA} běhu naprázdno = 81,9 dB (A)

L_{WA} při soustružení = 84,5 dB (A)

Hladina akustického tlaku v dB

L_{pAeq} běhu naprázdno = 72,4 dB (A)

L_{pAeq} při soustružení = 76,2 dB(A)

Na výše uvedené emisní hodnoty je aplikována povolená odchylka měření $K = 4$ dB.

Ovladače a hlavní komponenty (obrázek 1.1)

1. Hlava soustruhu
2. Čelní kryt
3. Suport nástroje s excentrickým upínacím a uvolňovacím držákem
4. Hrot koníka
5. Upínací držák
6. Koník
7. Excentrický uvolňovací držák (na zadní straně koníka)
8. Lože soustruhu
9. Hlavní vypínač
10. Páka a spojovací šroub

⚠️ Obecné bezpečnostní předpisy

Místa v tomto návodu, která se týkají bezpečnosti, jsou označena symbolem ⚠️.

- Zajistěte, prosím, aby se všichni, kdo pracují se strojem, seznámili s bezpečnostními informacemi a pokyny.
- Dodržujte všechny bezpečnostní pokyny a upozornění, které jsou připevněné ke stroji.
- Zajistěte, aby byly všechny bezpečnostní pokyny a upozornění, které jsou připevněné ke stroji, plně čitelné.
- Zkontrolujte všechny napájecí kabely. Nepoužívejte vadné kabely.
- Ujistěte se, že stroj stabilně stojí na pevném podkladu.
- Upozornění při práci: Prsty, hlava a oči jsou vystaveny nebezpečí poranění.
- Nedovolte dětem přibližovat se ke stroji, když je stroj připojen do zdroje elektrické energie.
- Při práci se strojem musí být připevněna všechna bezpečnostní zařízení a kryty.
- Personál pracující se strojem musí být starší osmnácti let. Učni musí být starší šestnácti let a mohou pracovat se strojem pouze pod dohledem dospělé osoby.
- Personál pracující se strojem nesmí být od práce rozptylován.

- Pracovní plocha stroje musí být čistá od odštěpků a dřevěného odpadu.
- Používejte pouze přiléhavý oděv. Sundejte si prsteny, náramky a ostatní šperky.
- Z důvodů bezpečnosti používejte na dlouhé vlasy čepici nebo síťku.
- Nepoužívejte rukavice.
- Při práci používejte brýle.
- Zkontrolujte směr rotace motoru – prohlédněte si kapitolu Elektrické připojení.
- Bezpečnostní mechanismy, kterými je stroj vybaven, nesmí být odstraněny nebo vyřazeny z provozu.
- Čištění, výměna náhradních dílů, kalibrace a nastavování stroje musí být prováděny pouze tehdy, je-li motor stroje vypnutý. Vytáhněte napájecí kabel ze zásuvky a počkejte, než se soustružnický nůž kompletně zastaví.
- Při opravování jakýchkoliv poruch vypněte stroj a vytáhněte napájecí kabel ze zásuvky.
- Připojení a opravy elektrického vybavení stroje smí provádět pouze kvalifikovaný elektrotechnik.
- Po dokončení oprav nebo údržby musí být všechna ochranná a bezpečnostní zařízení umístěna zpět na své místo.
- Umístěte suport nástroje co nejbližší k dílci.
- Obvodová rychlost dřevěných dílců nesmí překročit 30 m/s. Prohlédněte si schéma rychlosti vřetena!
- Vyvrtejte do středu dílce otvory před provedením jeho upnutí mezi hroty.
- Velké a nevyvážené dílce obraťte při snížené rychlosti rotace. Možná bude nutné nejprve dílec seříznout pomocí stolové kotoučové pily.
- Před spuštěním stroje zkontrolujte, zda je dílec řádně upnutý.
- Před spuštěním stroje odstraňte klíč vřetena nebo objímku pružnice.
- Vždy zajistěte, aby byl kryt řemenu uzavřený.
- Práce s troj- nebo čtyř-zubovými vřeteny smí být prováděna pouze tehdy, když je namontovaný kryt zubového vřetena.
- Nikdy nezastavujte dílce rukou během jejich rotace. Nikdy neprovádějte měření otáčejících se dílců.
- Provádějte obrábění pouze s řádně naostřenými nástroji.
- Při použití soustružnického nože vždy použijte obě ruce.
- Nepoužívejte řezné nástroje.
- Zkontrolujte nastavení rotace stroje.
- Před opuštěním pracoviště vypněte motor a odpojte napájecí kabel z elektrické zásuvky.
- Při provádění i třeba jen nepatrného přesunu stroje odpojte jeho přívod elektrické energie. Před opětovným uvedením stroje do provozu ho znovu připojte do elektrické zásuvky.

Správné použití stroje

Stroje osvědčené značkou CE vyhovují všem platným strojním směrnici EC a všem příslušným směrnici pro každý stroj.

- Stroj musí být používán pouze v technicky dokonalých podmínkách v souladu s použitím, pro které byl určen, podle pokynů uvedených v návodu k obsluze, a pouze personálem, který si uvědomuje důležitost bezpečnosti, a je plně seznámen s riziky, které práce se strojem zahrnuje. Veškeré provozní poruchy, obzvláště ty, které mají vliv na bezpečnost stroje, je nutné bezprostředně opravit.
- Soustruh na dřevo od společnosti scheppach byl vyroben výhradně pro soustružení dřeva.

- Jakékoliv jiné použití překračuje oprávnění. Výrobce není odpovědný za jakékoliv škody, ke kterým došlo kvůli neoprávněnému použití stroje. Za všechna rizika přebírá odpovědnost obsluha.
- Je nutné dodržovat pokyny pro bezpečnost, práci a údržbu uvedené výrobcem a respektovat technické údaje týkající se kalibrace a rozměrů.
- Je rovněž nutné dodržovat předpisy týkající se prevence nehod a další obecně uznávaná bezpečnostně-technická pravidla.
- Stroj smí být používán, udržován a obsluhován pouze personálem, který je seznámený se strojem a vyškolený v jeho používání a postupech práce. Svévolné úpravy stroje zbavují výrobce veškeré odpovědnosti za jakékoliv vzniklé škody.
- Stroj může být používán pouze s originálním příslušenstvím a nástroji dodanými výrobcem.

Zbývající nebezpečí

Stroj byl vyroben použitím moderní technologie v souladu s platnými bezpečnostními normami. I přes to mohou však stále existovat některá zbývající nebezpečí.

- Obrábějte pouze vybrané dřeviny, které neobsahují vady, jako jsou například suky, praskliny na hranách nebo praskliny na povrchu. Dřevo s takovými vadami je náchylné k rozštěpení a jeho obrábění může být nebezpečné.
- Dřevo, které není správně slepeno, může kvůli působení odstředivé síly během soustružení prasknout.
- Upravte dílec do obdélníkového tvaru a před prováděním obrábění ho umístěte na střed a řádně zajistěte. Nevyvážené dílce mohou způsobit nebezpečí.
- Pokud při provádění posuvu dílců není suport nástroje správně nastaven nebo jsou soustružnické nože tupé, může dojít k poranění. Pro profesionální soustružení je nutné použít ostré soustružnické nože, které nevykazují žádné vady.
- Dlouhé vlasy a volný oděv mohou při otáčení dílce způsobit nebezpečí. Používejte osobní ochranné vybavení, jako je síťka na vlasy a přiléhavý pracovní oděv.
- Piliny a odštěpky dřeva mohou být nebezpečné. Používejte osobní ochranné vybavení, jako jsou bezpečnostní brýle a protiprachová maska.
- Použití špatných nebo poškozených napájecích kabelů může způsobit poranění kvůli kontaktu s elektřinou.
- Dokonce i po dodržení všech bezpečnostních opatření mohou vyvstat zbývající nebezpečí, která nejsou dosud zřejmá.
- Zbývající nebezpečí je možné minimalizovat dodržováním pokynů uvedených v kapitolách „Bezpečnostní předpisy“ a „Správné použití stroje“ a vůbec v celém návodu k obsluze.

Uvedení stroje do provozu

Před uvedením stroje do provozu si přečtete bezpečnostní upozornění uvedená v návodu k obsluze.

Před prvním použitím stroje odstraňte napínací vřeteno, pouzdro vřetena a všechny nástroje!

Nastavení rychlosti

Rychlost je možné nastavit pouze tehdy, když je stroj odpojený ze zásuvky.

Správný počet otáček si můžete prohlédnout na schématu rychlosti, které se nachází na hlavě soustruhu. Schéma rychlosti je zamýšleno pro soustružení středně tvrdého, suchého dřeva.

Hodná rychlost závisí na různých faktorech, jako jsou například:

- Typ a složení dřeva
- Vyzrálost a suchost dřeva
- Průměr a délka dřevěných dílců
- Obdélníkové nebo nevyvážené dílce
- Šířka předběžně zpracovaných, vyvážených dílců
- Soustružnické nože na dřevo a technika soustružení
- Dílce tvořené slepeným dřevem

Úspěšné soustružení dřeva není následkem vysokých rychlostí, ale spíše správného použití stroje.

Pokyny pro nastavení rychlosti

Nízká rychlost je vhodná pro:

- Dílce s velkými průměry
- Tvrdé dílce s velkými průměry
- Dlouhé, nevyvážené dílce
- Dílce tvořené slepeným dřevem

Nastavení rychlosti (obrázek 2+3)

- Otevřete kryt otočením pojistného šroubu o jednu otáčku směrem doleva.
- Povolte páku (C). Pro umožnění otáčení páky za ni zatáhněte ve směru, který je znázorněn šipkou. Páku můžete nyní volně posunovat dolů nebo nahoru.
- Použitím páky zvedněte elektrický motor a posuňte řemen do požadované úrovně. Řemen musí ležet přesně v drážkách řemenice.
- Snižte elektrický motor na jeho místo a dotáhněte řemen použitím mírného tlaku na páku (2). Dotáhněte páku (1) a umístěte ji do její vertikální pozice.

POZNÁMKA: Nadměrně vysoké napnutí řemenu způsobuje rychlé opotřebování řemenu.

- Uzavřete kryt a zajistěte ho na jeho místě otočením pojistného šroubu o jednu otáčku směrem doprava.
- Když je kryt uzavřený, přečtěte si nastavenou rychlost v kontrolním okénku.
- Při soustružení vysoce nevyvážených dílců nastavte rychlost nejméně o jednu úroveň níže.

Ovladač, obrázek 1.2, bod A

Ovladač slouží výhradně pro práci mezi oběma hroty.

Čelní kryt, obrázek 1.1

Čelní kryt se používá spolu s plochými dlouhými nástroji.

Výměna upínacích nástrojů

- Povolte závrtný šroub na hřídeli upínacího nástroje.
- Držte vřetenou pomocí klíče a povolte upínací nástroj pomocí klíče se šestihrannou hlavou.

Koník soustruhu, obrázek 1.1, 6

- Jakmile je excentrický držák povolen, je možné posunovat koníka po celé délce lože a umístit ho do jakékoliv vzdálenosti od hlav soustruhu.
- Pro vložení dílce mezi hroty povolte páku, otočte objímku přibližně o 20 mm směrem ven a zajistěte ji.
- Posuňte koníka k dílci a umístěte hrot koníka do připraveného bodu ve středu dílce.
- Šroubujte objímku koníka směrem ven tak dlouho, dokud hrot koníka nebude pevně umístěn v dílci. Dotáhněte páku.
- Otočte dílcem a zkontrolujte, zda dílec řádně leží mezi dvěma hroty a zda jím lze volně otáčet.

Výměna hrotu koníka, obrázek 1.1, 4

- Povolte páku (5).
- Otáčejte objímku koníka směrem dozadu tak dlouho, dokud nebude možné hrot vyjmout.

Držák nástroje, obrázek 1.1, 3

- Držák nástroje zajišťuje bezpečné použití soustružnických nožů a zároveň slouží jako suport ruky.
Výšku držáku nástroje je možné nastavit po povolení páky. Pro umožnění otáčení páky za ni zatáhněte ve směru, který je znázorněn šipkou.
- Umístěte držák nástroje do vzdálenosti 1 – 3 mm od dílce. Zkontrolujte nastavení držáku ručním otáčením dílce.
- Nastavte držák nástroje přibližně 3 mm nad osu dílce.
- Znovu zkontrolujte nastavení držáku ručním otáčením dílce.
- Jakmile je excentrický držák povolen, je možné posunovat konzolu držáku podél celé délky lože a ve směru, který je kolmý k dílci. Kromě toho je možné konzolu držáku naklopit do úhlu přibližně 45° na obě strany.
- Při práci s rovnou plochou otočte držák nástroje do pozice 90° a umístěte ho až k povrchu dílce, který budete soustružit. V závislosti na soustružnickém noži umístěte držák nástroje až 6 mm pod osu dílce.

Použití soustružnických nožů, obrázek 4

Na obrázku jsou uvedeny příklady použití nástrojů při soustružení nejčastějších tvarů. Jakmile je stroj připojen do elektrické zásuvky, je připraven k provozu. Prohlédněte si pokyny uvedené v kapitole „Elektrické připojení“.

Činnosti

Předpokladem pro profesionální soustružení je použití přesných a ostrých soustružnických nožů.

Výběr materiálů

- Dřevo určené k soustružení musí mít dobrou kvalitu a nesmí obsahovat kazy, jako jsou například praskliny proti jádru, poškozený povrch nebo suky. Kazové dřevo je náchylné k rozštěpení, což může způsobit poranění personálu a poškození stroje.
- Splené dílce smí soustružit pouze zkušený řemeslník, protože kvůli odstředivé síle může dojít k jejich prasknutí. Soustružení takových dílců vyžaduje pečlivé splenění bez slabých míst.

Poznámka: Začátečníci by měli nejprve ovládat základní dovednosti získané soustružením výhradně pevného materiálu.

Příprava materiálů

- Pro soustružení dlouhých dřevěných dílců, je nutné materiál nejdříve seříznout do obdélníkového tvaru.
- Pro soustružení příčných trámů musí být materiál nařezán na správnou velikost ve svém přírodním stavu. Nařežte materiál na hrubý tvar pomocí stolní kotoučové pily. Pro snížení vibrací je doporučeno materiál nařezat na osmihranný tvar.

Umístění dílce na střed (obrázek 6)

Umístění připraveného dílce na střed je důležitou činností před jeho umístěním na stoj. Tato činnost zahrnuje změření středového bodu dílce a jeho označení pomocí úderníku.

Ve středovém bodě vytvořte důlek o velikosti 1,5 až 2 mm. Pokud dílec nebude umístěn přesně na střed, bude docházet následkem nevyváženosti dílce k silným vibracím. Je dokonce možné, že následkem vibrací dojde k vymrštění dílce ze stroje.

POZNÁMKA: přesné umístění dílce na střed zajišťuje hladké otáčení.

Práce se soustruhem

- Soustružení hrubého dílce by mělo být prováděno v nízké rychlosti.
- Až po provedení před-soustružení dřeva (činnost před-soustružení je dokončena, jakmile je dosaženo základního tvaru dílce a jeho soustřednosti) je možné rychlost zvýšit.
Nejprve vypněte motor a odpojte napájecí kabel ze zásuvky.
- Pohyblivý hrot je nutné čas od času přenastavit pomocí ručního kola. Tato činnost smí být prováděna pouze tehdy, když je motor vypnutý. Hrot koníka by měl být pevně umístěn v dílci.
- Otočte dílec rukou a zkontrolujte, zda je řádně zajištěn.

Označení dílce

Někdy je nutné dílec vyjmout ze stroje před dokončením jeho soustružení. Nejprve je užitečné označit dílec a ovladač pomocí tužky. Když umístíte dílec zpět do stroje, srovnajte značku na dílci se značkou na ovladači.

Odborná literatura

Odborné obchody nabízejí vhodnou odbornou literaturu pojednávající o soustružení dřeva. Tato literatura může být významnou pomocí pro začátečníky při jejich práci, stejně jako zdrojem nápadů pro experty.

Elektrické připojení

Nainstalovaný elektromotor je kompletně zapojený a připravený k provozu. Připojení stroje do systému napájení a všechny použité prodlužovací kabely musí být v souladu s místními zákony.

Důležitá informace:

V případě, že dojde k přetížení motoru, se motor automaticky vypne. Motor je možné znovu zapnout po uplynutí určitého časového intervalu potřebného pro ochlazení motoru. Tento interval se může měnit.

Vadné napájecí kabely

U napájecích kabelů často dochází k poškození izolace.

Možné příčiny poškození jsou:

- Skřípnutí napájecího kabelu v bodech, kde je veden skrz mezery mezi okny nebo dveřmi.
- Zauzlování napájecího kabelu kvůli jeho nesprávnému připojení nebo vedení.
- Naříznutí napájecího kabelu kvůli jeho přejetí.
- Poškození izolace napájecího kabelu kvůli jeho vytržení ze zásuvky ve zdi.
- Vznik trhlin kvůli stárí izolace.

Takto poškozené napájecí kabely nelze používat, protože poškození izolace činí tyto kabely **velmi nebezpečnými**.

Pravidelně kontrolujte, zda nejsou kabely pro připojení elektrické energie poškozeny.

Při provádění kontroly se ujistěte, že je kabel vypojen z přívodu elektrické energie.

Kabely pro připojení elektrické energie musí vyhovovat zákonům, které jsou platné ve vaší zemi.

Jedno-fázový motor

- Napájecí napětí se musí shodovat s napětím, které je uvedeno na výkonnostním štítku motoru.
- Prodlužovací kabely o délce do 25 metrů musí mít průřez 1,5 mm². Kabely o délce větší než 25 metrů musí mít průřez nejméně 2,5 mm².
- Síťové připojení musí být chráněno pomalou pojistkou 16A.

Připojení a opravy elektrického vybavení stroje může provádět pouze kvalifikovaný elektrotechnik.

V případě poptávání motoru specifikujte následující data:

- Výrobce motoru
- Druh proudu motoru
- Údaje zaznamenané na výkonnostním štítku stroje
- Údaje zaznamenané na štítku vypínače

Pokud má být motor vrácen výrobcí, vždy je nutné zaslat kompletní řídicí jednotkou s vypínačem.

Údržba

- Údržbu, opravy, čištění a odstraňování poruchy stroje provádějte výhradně tehdy, když je motor vypnutý.
- Po dokončení oprav nebo údržby stroje musí být všechna ochranná a bezpečnostní zařízení bezprostředně nainstalována zpět na stroj.
- Vyčistěte a jemně namažte závit vřetena držáku nástroje při provádění výměny nástrojů.
- Když je to možné, odšroubujte objímku koníka, vyčistěte ji a poté ji ošetřete suchým mazivem ve spreji. Namažte závit vřetena.
- Zkontrolujte excentrický držák koníka a držáku nástroje a v případě potřeby proveďte jejich nastavení. Kromě toho dotáhněte šestihrannou matici, která se nachází pod spojkou.
- Zkontrolujte hnací řemen a v případě potřeby ho vyměňte.

Příslušenství

Komponent	Číslo dílu
Šroubové vřeteno	7400 7200
Vřeteno s objímkou Ø 30 mm	7400 8600
Vřeteno s objímkou Ø 40 mm	7400 7300
Vřeteno s objímkou Ø 60 mm	7400 8700
Destička ovladače Ø 80 mm	7400 8800
Vřeteno se třemi zuby Ø 100 mm	7400 8900
Vřeteno se čtyřmi zuby Ø 125 mm	7400 7400
Vrtací vřeteno 3 – 16 mm kužel vřetna MK-2	7400 7700

Řešení problémů

Porucha	Možné příčiny	Řešení
Motor nelze spustit.	a) Stroj není napájen elektrickou energií. b) Došlo k poruše vypínače nebo kondenzátoru. c) Došlo k poruše prodlužovacího kabelu.	a) Zkontrolujte pojistku. b) Nechte stroj zkontrolovat elektrotechnikem. c) Odpojte kabel, zkontrolujte ho a v případě potřeby vyměňte.
Při soustružení dochází ke zplošťování dílce.	a) Při soustružení dochází k uvolnění dílce. b) Dílec není řádně umístěn na střed. c) Rychlost rotace je příliš vysoká.	a) Postupujte podle pokynů uvedených v návodu k obsluze. b) Postupujte podle pokynů uvedených v návodu k obsluze. c) Nastavte nižší rychlost rotace.
Nelze upnout držák nástroje nebo koníka.	Nesprávné nastavení excentrického držáku.	Pomocí nástrčného klíče otočte šestihrannou matici umístěnou na spodní straně o 1/2 otáčky zpět.

Prohlášení o shodě EC

Společnost scheppach Fabrikation von Holzbearbeitungsmaschinen GmbH,
Günzburger Str. 69, D-89335 Ichenhausen tímto prohlašuje, že stroj, který je popsán níže,
v důsledku svého návrhu a konstrukce a ve verzi, která byla společností dodána, splňuje
příslušná ustanovení následujících norem evropské unie.

V případě provedení jakékoliv úpravy stroje pozbývá toto prohlášení platnosti.

Název stroje:

Soustruh na dřevo

Typ stroje:

dmt 450

Platné normy EC:

**Strojní směrnice 98/37/EC naposledy upravena Směrnicí 98/79EC, Směrnice o nízkém
napětí 72/23/EEC naposledy upravena Směrnicí 93/68/EEC, Směrnice EMC 89/336/EEC
naposledy upravena Směrnicí 93/68/EEC.**

Použité harmonizační evropské normy:

EN292-1, EN292-2, EN294, EN 55014, EN 50082-1, EN 60555-2, EN 60204-1

Úředně oznámený orgán:

TÜV Rheinland, Product Safety GmbH, 51101 Kolín

Zadaný pro:

EG-Baumusterbescheinigung, 5002 1766

Místo, datum:

Ichenhausen, 11. 03. 2004



Podpis:

jménem Wolfgang Windrich

Záruka

Zjevné závady musí být ohlášeny do osmi dnů od obdržení zboží. Po uplynutí této lhůty je právo kupujícího na reklamaci produktu kvůli tomuto druhu poruch zrušeno. Zaručujeme, že v případě správného zacházení s našimi stroji, zdarma vyměníme v záruční lhůtě, která plyne od dodání stroje, jakoukoliv část stroje, k jejíž poruše došlo kvůli vadnému materiálu nebo špatné výrobě. Co se týče částí, které nejsou vyrobeny naší společností, zaručujeme pouze, že jsme oprávněni uplatňovat nárok na záruku u jejich dodavatelů. Náklady na instalaci nových částí stroje budou hrazeny kupujícím. Zrušení prodeje nebo snížení nákupní ceny, stejně jako jakékoliv jiné nároky na uhrazení škod budou zamítnuty.

	<p>Pouze pro země EU. Neprovádějte likvidaci elektrických nástrojů spolu s domácím odpadem! V souladu s evropskou směrnicí 2002/96/EC zabývající se likvidací elektrického a elektronického vybavení a její realizací v souladu s vnitrostátními zákony musí být likvidace elektrických nástrojů, které dosáhly konce své životnosti, prováděna samostatně a jejich recyklace musí být ohleduplná k životnímu prostředí.</p>
---	--

Prodejce:	Typ stroje:
	Sériové číslo: