

Návod k použití

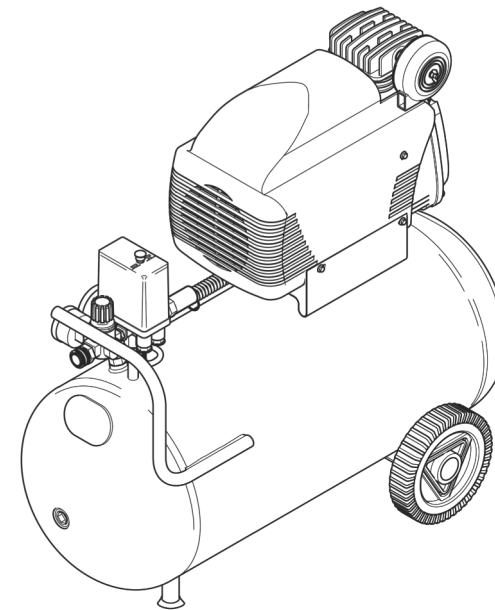

Classic Air 255

DE
KONFORMITÄTSERKLÄRUNG
Wir erklären in alleiniger Verantwortlichkeit, daß dieses Produkt mit den folgenden Normen übereinstimmt gemäß den Bestimmungen der Richtlinien** Prüferbericht *** ausstellende Prüfstelle **** Gemessener/ Garantiertes Schalleistungspegel*****

FR
DECLARATION DE CONFORMITE
Nous déclarons, sous notre seule responsabilité, que ce produit est en conformité avec les normes ou documents normatifs suivants en vertu des dispositions des directives** Complé-remu de révision *** effectué par ****Niveau de puissance acoustique mesuré/ garanti*****

IT
DICHIARAZIONE DI CONFORMITÀ
Noi dichiariamo sotto la nostra esclusiva responsabilità che il presente prodotto è conforme alle seguenti norme** in conformità con le disposizioni delle normative** verbale di prova *** eseguita da ****Livello di potenza sonora misurato/ garantito*****

PT
DECLARAÇÃO DE CONFORMIDADE
Declaramos sob nossa responsabilidade que este produto está de acordo com as seguintes normas* de acordo com as directivas dos regulamentos** Acta de revisão *** efectuado por ****Nível de potência acústica medido/ garantido*****

FI
VAATIMUKSENMIKÄISUSVAKUUTUS
Vakuutamme, että tämä tuote vastaa seuraavia normeja** on direktiivien määräysten mukainen** tarkastusraportti*** testin suorittaja****Mittaus Taittu äänen tehotaaso*****

DA
OVERENSSTEMMELSESATTEST
Hermed erklærer vi på eget ansvar, at dette produkt stemmer overens med følgende standarder** iht bestemmelserne i direktivene** rapport*** gennemført af ****Mål/ Garanteret lydeffektivitet*****

EL
ΔΗΛΩΣΗ ΑΝΤΙΤΟΙΧΙΑΣ
Δηλώνουμε με όλη ευθύνη ότι το προϊόν αυτό ανταποκρίνεται στις ακουστικές προδιαγραφές** σύμφωνα με τις διατάξεις των οδηγιών** Έκθεση έλεγχου*** πραγματοποιούμενος από το****Μετρήσεις/ Εγγυημένη στάθμη απόδοσης ήχου*****

CS
Souhlasné prohlášení
Tímto na vlastní zodpovědnost prohlašujeme, že tento výrobek splňuje níže uvedené normy* normativní nařízení** zprávu technické kontroly*** nísto vyslavení zprávy**** Nadin/ akustického tlaku*****

SL
IZJAVA O SKLADNOSTI
S polno odgovornostjo izjavljamo, da so stroji izdelani z upoštevanju standardov** in z upoštevanjem regulativov navedenih v Direktivi** ES tipki preizkus***Prijelajeni organ, ki je opravil preizkus****Zmerjeni/zagotovljen nivo zvočnega tlaka*****

ET
VASTAVUSDEKLARATSIOON
Käesolevaga deklareerime täielikult endä vastutuseel, et see toode on vastavuses järgmistele standardidega** vastavalt allinimetatud direktiivides** esitatud regulatsioonidele ja vastab katsetulemustele*** välja antud katsetaja **** poolt mõõdetud/ garanteeritud määrasemele *****

SK
Konformné prehlásenie
Prehlasujeme s plnou zodpovednosťou, že tento výrobok zodpovedá nasledovným normám* podľa ustanovení smerníc** EG-typových skúšok*** prevedených **** nameraný/zaručený akustický výkon*****

EN
DECLARATION OF CONFORMITY
We herewith declare in our sole responsibility that this product complies with the following standards* in accordance with the regulations of the undermentioned Directives** Testreport*** Issuing test office ****measured/ guaranteed noise sound power level*****

NL
CONFORMITEITSVERKLARING
Wij verklaren als enige verantwoordelijke, dat dit product in overeenstemming is met de volgende normen* conform de bepalingen van de richtlijnen** keuringsinstantie *** uitgevoerd door ****Gemeten/ Gegegarandeerd geluidsniveau*****

ES
DECLARACION DE CONFORMIDAD
Declaramos bajo nuestra exclusiva responsabilidad, que el presente producto cumple con las siguientes normas* de acuerdo a lo dispuesto en las directrices** Acta de revisión *** llevada a cabo por ****Nivel de potencia acústica medido/ garantizado*****

SV
FÖRSÄKRAN OM ÖVERENSSTÄMMELSE
Vi försäkrar på eget ansvar att denna produkt överensstämmer med följande standarder* enligt bestämmelserna i direktiven** provingsrapport *** genomfört av ****Uppmät/ Garanterad ljudnivå*****

NO
SAMSVARSERKLÆRING
Vi erklærer under eget ansvar at dette produkt samsvarer med følgende normer* henhold til bestemmelsene i direktiv** prøverapport *** utført av ****Mål/ Garanteret lydeffektivitet*****

PL
OŚWIADCZENIE O ZGODNOŚCI
Oświadczamy z pełną odpowiedzialnością, że niniejszy produkt odpowiada wymogom następujących norm* według ustaleń wytycznych** sprawozdanie z kontroli technicznej*** przeprowadzone przez **** Zmierzony/ Gwarantowany poziom ciśnienia akustycznego*****

HU
MEGEGYZŐSÉGI NYILATKOZAT
Kizárólagos felelősséggel tudatában ezennel igazoljuk, hogy ez a termék kielégíti az alábbi szabványokban lefektetett követelményeket* megfelelő az alábbi irányelvek előírásainak** Vizsgálati jegyzőkönyv *** a **** Mérés/ Garantiált zajszint*****

LV
Atbilstības deklarācija
Mēs, apakšā parakstījis/šes, ar šo deklarāciju ar pilnu atbildību, ka šis produkts atbilst šādiem standartiem* saskaņā ar zemāk minēto Direktīvu norādījumiem** pārbaudes atskaite *** pārbaudi veikusi iestāde **** veikti mērījumi / garantētais skaņas spļruma līmenis *****

BG
ДЕКЛАРАЦИЯ ЗА СЪОТВЕТСТВИЕ
Ние декларираме на собствена отговорност, че този продукт е в съответствие със следните норми* съгласно предписанията на директивите** ЕС-изпитание на образци*** проведено от **** измерено/ гарантирано ниво на силата на звука*****

LT
Suderinamumo aktas
Mes vienpusiškai garantuojame, kad šis produktas atitinka sekandus standartus* pagal žemiau minimas Nuostatas** EG tipo patikrinimą** leista*** patvirtuota/garantuota garso galios lygis*****

RO
Declaratie de conformitate
Declaram pe proprie raspundere ca acest produs corespunde urmatoarelor norme*, conform dispozitiilor directivelor**, raportului de verificare*** emis de autoritatea****, presiune nivel de zgomot masurata/garantata*****

**Kompressor
ClassicAir 255**

* EN 1012-1, EN 60204-1, EN 60335-1, EN 55014-1, EN 55014-2, EN 61000-3-2, EN 61000-3-3
98/37/EG (→ 28.12.2009), 2006/42/EG (29.12.2009 →), 2004/108/EG, 2006/95/EG, 2000/14/EG(Annex VI), 87/404/EWG
*** 12 202 09 03 9316 001

**** TÜV Süd Product Service, Westendstr. 199, D- 80686 München

***** L_{WA}(A) = 90db(A)/ L_{WA}(A) = 94 db(A)

Erhard Krauss
Technischer Vorstand / COO



Metabowarke GmbH
Werk Meppen
Daimlerstr. 1
D - 49716 Meppen

DŮLEŽITÉ UPOZORNĚNÍ PRO PROVOZOVATELE TLAKOVÝCH NÁDOB

Vzdušníky veškerých kompresorů spadají pod vyhrazená tlaková zařízení a podléhají pravidelným kontrolám.

Tlakové nádoby se dělí do dvou základních skupin, a to dle nařízení vlády č. 175/97 Sb. na jednoduché netopené tlakové nádoby na vzduch a dusík do 10 000 barlitrů /obsah x provozní přetlak/ a dle nařízení vlády č. 182/99 Sb. na vzdušníky nad 10 000 barlitrů a veškeré kombinované tlakové nádoby: vzduch/olej – šroubové kompresory a vzduch/vody – expanzomaty pro ústřední topení, výměníky apod.

Provoz tlakových nádob se řídí platnou ČSN 690012, která určuje následující revize:

1. První provozní revize – provést do 14 dnů od uvedení tlakové nádoby do provozu.
2. Pravidelné provozní revize vnější – opakovaně, vždy nejdéle po roce od předchozí provozní revize.
3. Revize vnitřní s následnou zkouškou těsnoti – nejdéle po 5-ti letech normálního provozu a vždy, byla-li tlaková nádoba odstavena z provozu déle než dva roky a má-li být opět zprovozněna a při každém přemístění nádoby a s výjimkou nádob převozných a přenosných.
4. Tlaková zkouška se opakuje pravidelně vždy nejdéle po 9-ti letech od předchozí tlakové zkoušky. Provádí se zpravidla vodou.

Bližší o všech výše popsaných zkouškách je uvedeno v provozním manuálu, který je přiložen ke každé v ČR vyrobené a námi dodané tlakové nádobě.

K obsluze tlakové nádoby musí být provozovatelem jmenována zodpovědná osoba starší 18-ti let, která musí být proškolená a přezkoušena.

O provozu tlakových nádob a pravidelných zkouškách zákonných armatur vede proškolená osoba provozní deník tlakové nádoby.

Veškeré výše uvedené revize a proškolení provádí revizní technik tlakových nádob.

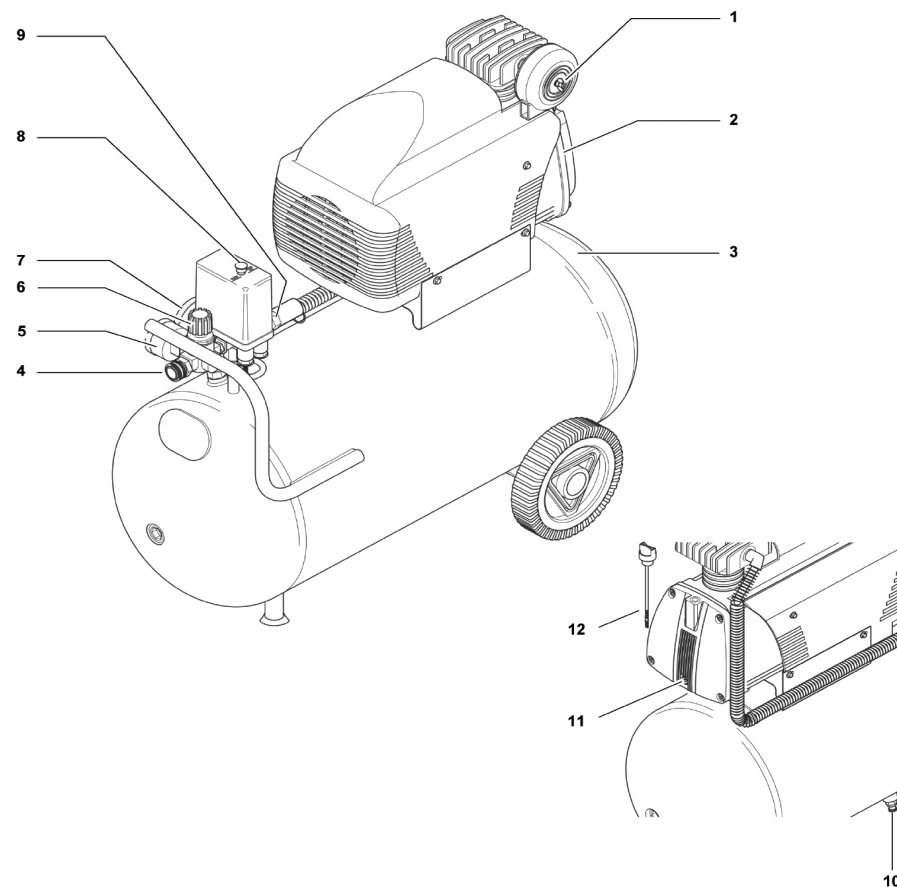

POPIS

- | | |
|--|-------------------------------------|
| 1 – kryt filtru | 7 – ukazatel tlaku v tlakové nádobě |
| 2 – kompresorová pumpa | 8 – spínač pro zapnutí a vypnutí |
| 3 – tlaková nádoba | 9 – bezpečnostní ventil |
| 4 – přípojka (rychlospojka, vzduch je regulován) | 10 – vypustný ventil kondenzátu |
| 5 – ukazatel výstupního tlaku | 11 – vypustný šroub oleje |
| 6 – tlakový regulátor | 12 – měrka oleje |

Souhlasné prohlášení

Tímto prohlašujeme na vlastní zodpovědnost, že tento výrobek splňuje uvedené normy a normativní nařízení: EN 60204-1, EN 60335-1, EN 1012-1, 98/73/EG, 73/23 EWG, 89/336/EWG, 93/68/EWG, 87/404/EWG, 84/532/EWG, 84/533/EWG

ČTĚTE!

Nejprve si přečtěte návod k použití a dbejte bezpečnostních předpisů. Pokud po rozbalení zjistíte, že přístroj je poškozen, neprodleně to oznamte prodejci. V žádném případě přístroj neuvádějte do provozu!

BEZPEČNOST

ROZSAH POUŽITÍ

Tento přístroj slouží k vytváření stlačeného vzduchu pro pneumatické přístroje

Přístroj se nesmí používat:

- v lékařství, potravinářském průmyslu.

V žádném případě nenasávejte hořlavé, výbušné nebo zdraví nebezpečné plyny. Při použití přístroje k jinému účelu, než doporučuje výrobce, nebere výrobce odpovědnost za případné škody nebo poranění. Přístroj nesmí používat děti.

Přístroj uchovávejte pouze v suchém prostředí!

VŠEOBECNÉ BEZPEČNOSTNÍ POKYNY

Při práci s kompresorem buďte pozorní a dbejte těchto pokynů:

- noste ochranné brýle
- nikdy nepoužívejte stlačený vzduch na lidi nebo zvířata
- než začnete pracovat se ujistěte, že je přístroj v pořádku
- přesvědčte se, že při uvolnění rychloupínacího šroubu uniká z hadičky stlačený vzduch a upevněte proto povolené konce této hadičky
- ujistěte se, že všechny části jsou pevně přišroubované
- přístroj nikdy neopravujte sami, opravu smí provádět jen odborník



Pozor na nebezpečí při unikání vzduchu z naprasklých částí!



Pozor na stlačený vzduch, obsahující olej!

Stlačený vzduch s obsahem oleje používejte výhradně pro pneumatické nářadí, pro které je stlačený vzduch s obsahem oleje předepsán. Nepoužívejte hadičku pro stlačený vzduch s olejem u pneumatického nářadí, které není vhodné pro stlačený vzduch s olejem.

Nenafukujte např. pneumatiky u automobilu stlačeným vzduchem s olejem.

Nebezpečí popálení!

Než začnete přístroj udržovat, je nutné počkat dokud nezchladne.

Nebezpečí úrazu a pohmoždění!

Během provozu dodržujte bezpečnostní předpisy.

Noste ochranu sluchu!

NÁVOD K POUŽITÍ TLAKOVÉ NÁDOBY

K zajištění funkce tlakové nádoby v souladu s bezpečnostními podmínkami musí uživatel zajistit následující:

1. Nádobu je možno používat jen v souladu s předepsanými tlakovými a teplotními limity uvedenými na výrobním štítku.
2. Na tlakové části nádoby je zakázáno provádět jakékoli svářečské práce.
3. Nádoba musí být opatřena odpovídajícím bezpečnostním a regulačním příslušenstvím. V případě nutnosti je možno nahradit původní výstroj pouze rovnocennými ekvivalenty a to po předchozím souhlasu výrobce. Pojistné ventily musí být namontovány přímo na nádobě a při maximálním pracovním tlaku a plném otevření musí mít vyšší propustnost, než je množství dodávané připojeným zdrojem tlaku. Hodnota maximálního pracovního tlaku uváděná v barech musí být na stupnici měřidla vyznačena červe nou značkou. Pojistný ventil musí být nastaven a zajištěn na hodnotě předepsaného odpouštěcího tlaku.
4. Nádoba nesmí být umístěna ve špatně větratelné místnosti, v blízkosti zdrojů tepla, nebo v blízkosti snadno zápalných látek.
5. Nádoba nesmí být během provozu vystavena jakýmkoli nadměrným nárazům a vibracím, které by mohly zapříčinit její poškození.
6. Kondensát nashromážděný na dně nádoby je při provozu nutno z nádoby denně vypouštět. Kontrolu vnitřní koroze je nutno provádět pravidelně čtvrtletně, případně častěji, je-li vzdušník používán v kombinaci s nezklejí kompresorem. Tloušťka pláště nádoby nesmí, vlivem koroze nebo jiných vlivů, klesnout pod 3,3 mm, a tloušťka čela nádoby nesmí být menší než 3,2 mm.
7. Před uvedením nádoby do provozu je povinností provozovatele zkontrolovat, zda je po všech stránkách zajištěna provozní bezpečnost a postupovat přitom dle platných předpisů.

Nádobu je zakázáno používat k jiným účelům, než pro které je určena.

Provozovatel je povinen v plném rozsahu dodržovat všechny bezpečnostní předpisy platné v zemi, kde je tlaková nádoba používána.

OPRAVY

Upozorňujeme, že opravy el. nářadí smí provádět pouze odborná opravna. Elektrické nářadí vyžadující opravu je možné zaslat na adresu:

Záruční a pozáruční servis:

Metabo s.r.o. tel: 326 904 457
Královická 1793 fax: 326 907 730
Brandýs n/L www.metabo.cz
250 01 Ladislav.Svec@metabo.cz

V případě opravy popište, prosím, Vámi jištěnou závadu.

TECHNICKÉ ÚDAJE

		Classic Air 255
Výkon sání	l/min	240
Plnicí výkon	l/min	140
Provozní tlak	bar	8
Obsah tlakové nádoby	l	24
Obsah oleje při výměně	l	0,29
Počet válců		1
Počet otáček	min-1	2850
Výkon motoru	kW	1,5
Napětí (50 Hz)	V	230
Jmenovitý proud	A	7,2
Délka, šířka, výška	mm	555 x 310 x 600
Hmotnost	kg	27
Hladina akustického tlaku	dB (A)	87 ± 3
Maximální povolená provozní teplota	°C	+ 40
Minimální povolená provozní teplota	°C	+ 5
Počet výstupů		1
Ochrana	A	10
Stupeň ochrany		IP 20
Olejová náplň		SAE 40 (SAE 20)

Všechny technické specifikace jsou uváděné při provozní teplotě 20 °C.

SYMBOLY NA STROJI



- 13 - Čtete informace
- 14 - Nebezpečí popálení vlivem vysoké teploty dílů
- 15 - Noste bezpečnostní brýle
- 16 - Varování před automatickým startem
- 17 - Varování před vysokým napětím
- 18 - Výrobce
- 19 - Objednací, výrobní a sériové číslo
- 20 - Název stroje
- 21 - Napětí stroje / frekvence
- 22 - Jmenovitý příkon (viz. tech. data)
- 23 - Ochrana / třída ochrany
- 24 - Otáčky
- 25 - Značka shody
- 26 - Datum výroby
- 27 - Výkon sání
- 28 - Plnicí tlak
- 29 - Rychlost (kompresorové pumpy)
- 30 - Počet válců
- 31 - Max. tlak

INFORMACE NA ŠTÍTKU

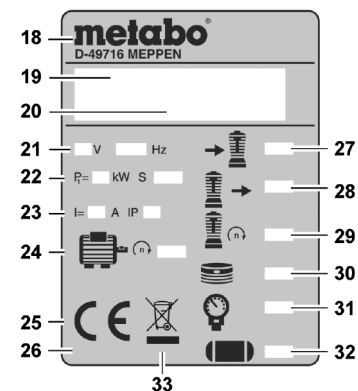

- 32 - Obsah tlakové nádoby
- 33 - Likvidace starého stroje - použitý stroj může být vrácen výrobci

BEZPEČNOSTNÍ VENTIL

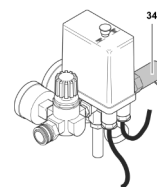

Bezpečnostní ventil (34) se používá pokud je překročen tlak.

PROVOZ

PŘED PRVNÍM UVEDENÍM DO PROVOZU

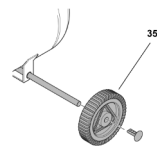

Namontujte kolečko (35), viz. obrázek.

MĚŘIČ OLEJE

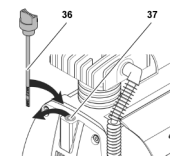

Odstraňte víčko (37). Místo víčka vložte měřič oleje (36). Víčko slouží k tomu, aby během transportu nedošlo k vylití oleje. Víčko pečlivě uschovejte.

VZDUCHOVÝ FILTR

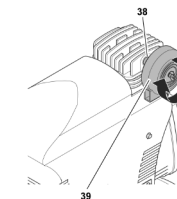

Odstraňte zásepku, našroubujte přiložený vzduchový filtr (39) na přívod vzduchu (38).

PŘIPOJENÍ PŘÍSTROJE

Přístroj připojte k el. síti jen pokud je v dokonale suchém prostředí. El. zásuvky by měly být instalovány dle předpisů, uzemněny a přezkoušeny. Vše by mělo odpovídat technickým předpisům.

Při práci s přístrojem si dejte pozor na kabel (zničení či poškození při práci).

Než vytáhnete kabel ze zásuvky, tak se přesvědčte, že je přístroj vypnutý. Kabel chraňte před velkým teplem, agresivními látkami!

Přístroj nikdy nevypínejte jen vytažením kabelu ze zásuvky, ale spínačem Zapnout/Vypnout. Teprve potom přístroj vytáhněte ze zásuvky.

VYROBENÍ STLAČENÉHO VZDUCHU

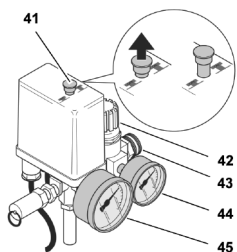

1. Zapněte přístroj (41) a čekejte, dokud tlak v kotli nedosáhne maxima. (Přístroj se odpoj). Na tlakoměru se zobrazí tlak (45).
2. Tlak ovládejte pomocí ovladače tlaku (42). Na tlakoměru se Vám zobrazí aktuální tlak (44).
POZOR! Tlak nesmí být vyšší, než maximum tlaku při práci.
3. Připevněte na přístroj přípojku stlačeného vzduchu (43)
4. Zapněte přístroj a nyní s ním můžete pracovat.
5. Pokud již s přístrojem dále nechcete pracovat, vypněte ho nejprve pomocí spínače Zapnout/Vypnout (41) a poté ze zásuvky.

PÉČE A ÚDRŽBA

Přístroj vypněte a vytáhněte ze zásuvky. Počkejte, dokud přístroj není v absolutním klidu. Nyní můžete provádět údržbu. Potom zkontrolujte, zda je v pořádku bezpečnostní zařízení.

BĚŽNÁ ÚDRŽBA

Před začátkem práce:

- zkontrolovat hadičky, popř. je vyměnit
- dotáhnout šrouby
- zkontrolovat, popř. vyměnit přípojovací kabel

Po každých 50 odpracovaných hodinách udělejte:

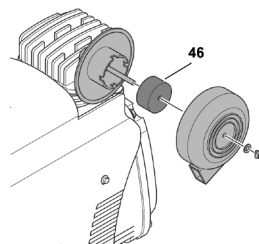

Zkontrolujte vzduchový filtr, popř. ho vyčistěte (46).

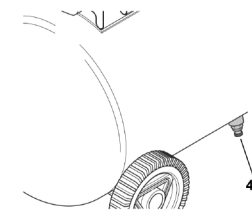

Nechte odtéct kondenzát (48). Ujistěte se, že výpustný ventil je uzavřen.

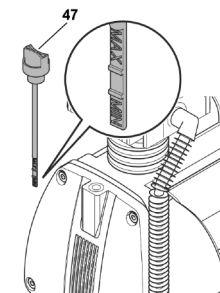

Zkontrolujte hladinu oleje pomocí měrky (47).

Po odpracování 250 hodin:

Vyměňte vzduchový filtr.

Po odpracování 500 hodin:

Vyměňte olej.

Po odpracování 1000 hodin:

Nechte provést kontrolu u odborníků. Docílíte tím delší životnosti přístroje.

Přístroj neskladujte ve vlhkém prostředí (např. venku). Po skončení práce ho vypněte, vytáhněte kabel ze zásuvky, tlakovou nádobu a všechny ostatní části odvzdušněte.

PROBLÉMY A PORUCHY

Před jakýmkoliv zásahem na přístroj:

- přístroj vypněte
- vytáhněte ze zásuvky
- počkejte dokud se úplně nezastaví
- přesvědčte se, zda přístroj a všechny používané součásti jsou bez tlaku

Po jakémkoliv zásahu na přístroji:

- znovu dodržet všechny bezpečnostní předpisy (tzn. zkontrolovat a znovu je uvést do provozu)

Kompresor nepracuje když:

- není připojen na síť: zkontrolujte kabel, zásuvky, jištění.
- je jen slabé (nepatrné) napětí: Zkontrolujte prodlužovací kabel.
- motor se přehřívá: přístroj nechte asi 10 min. odpočinout a pak ho znovu uveďte do provozu
- přístroj při práci nevyvíjí dostatečný tlak: netěsní ventil, opravu přenechte odborníkům.
- přístroj nezachovává dost tlaku: ovladač tlaku není dostatečně nastaven-lépe nastavte.
- netěsní hadička mezi kompresorem a pneumatickým nářadím: Zkontrolujte hadičku, popř. poškozené části vyměňte.