

<b>EN</b>   ENGLISH.....	4
<b>CZ</b>   ČESKÝ.....	7
<b>SK</b>   SLOVENSKÝ.....	10
<b>PL</b>   POLSKI.....	13
<b>BG</b>   БЪЛГАРСКИ.....	16
<b>RO</b>   ROMÂNĂ.....	19
<b>HU</b>   MAGYAR.....	22
<b>RU</b>   РУССКИЙ.....	25
<b>UA</b>   УКРАЇНСЬКА.....	29

<b>CE</b> .....	33
-----------------	----

<b>EN</b>   Translation of the original operating manual
<b>CZ</b>   Překlad původního návodu k použití
<b>SK</b>   Preklad pôvodného návodu na použitie
<b>PL</b>   Tłumaczenie oryginalnej instrukcji obsługi
<b>BG</b>   Превод на оригиналните инструкции за употреба
<b>RO</b>   Traducere manual de utilizare
<b>HU</b>   Az eredeti használati utasítás fordítása
<b>RU</b>   Перевод оригинальной инструкции по эксплуатации
<b>UA</b>   Переклад оригінальної інструкції з експлуатації

**EN | Caution!**

It is essential that you read the instructions in this manual before assembling, operating, and maintaining the product.

**CZ | Upozornění!**

Neinstalujte, neprovádějte údržbu ani nepoužívejte tento výrobek dříve, než si přečtete pokyny uvedené v tomto návodu.

**SK | Upozornenie!**

Je dôležité, aby ste si pred montážou, údržbou a obsluhou produktu prečítali pokyny v tomto návode.

**PL | Uwaga!**

Należy koniecznie przeczytać instrukcje oraz wskazówki zawarte w niniejszym podręczniku przed montażem, obsługą oraz konserwacją produktu.

**BG | Важно!**

Изключително важно е да прочетете инструкциите в настоящото ръководство, преди да преминете към сглобяване, поддръжка или работа с продукта.

**RO | Atenție!**

Este esențial să citiți instrucțiunile din acest manual înainte de asamblare, efectuarea întreținerii și operarea produsului.

**HU | Figyelem!**

Fontos, hogy a termék összeszerelése, karbantartása és használata előtt elolvassa a kézikönyvben található utasításokat.

**RU | Внимание!**

Необходимо прочитать инструкции в данном руководстве перед сборкой, обслуживанием и эксплуатацией данного изделия.

**UA | Увага!**

Дуже важливо, щоб ви прочитали інструкції в цьому керівництві перед складанням, обслуговуванням та експлуатацією цієї машини.

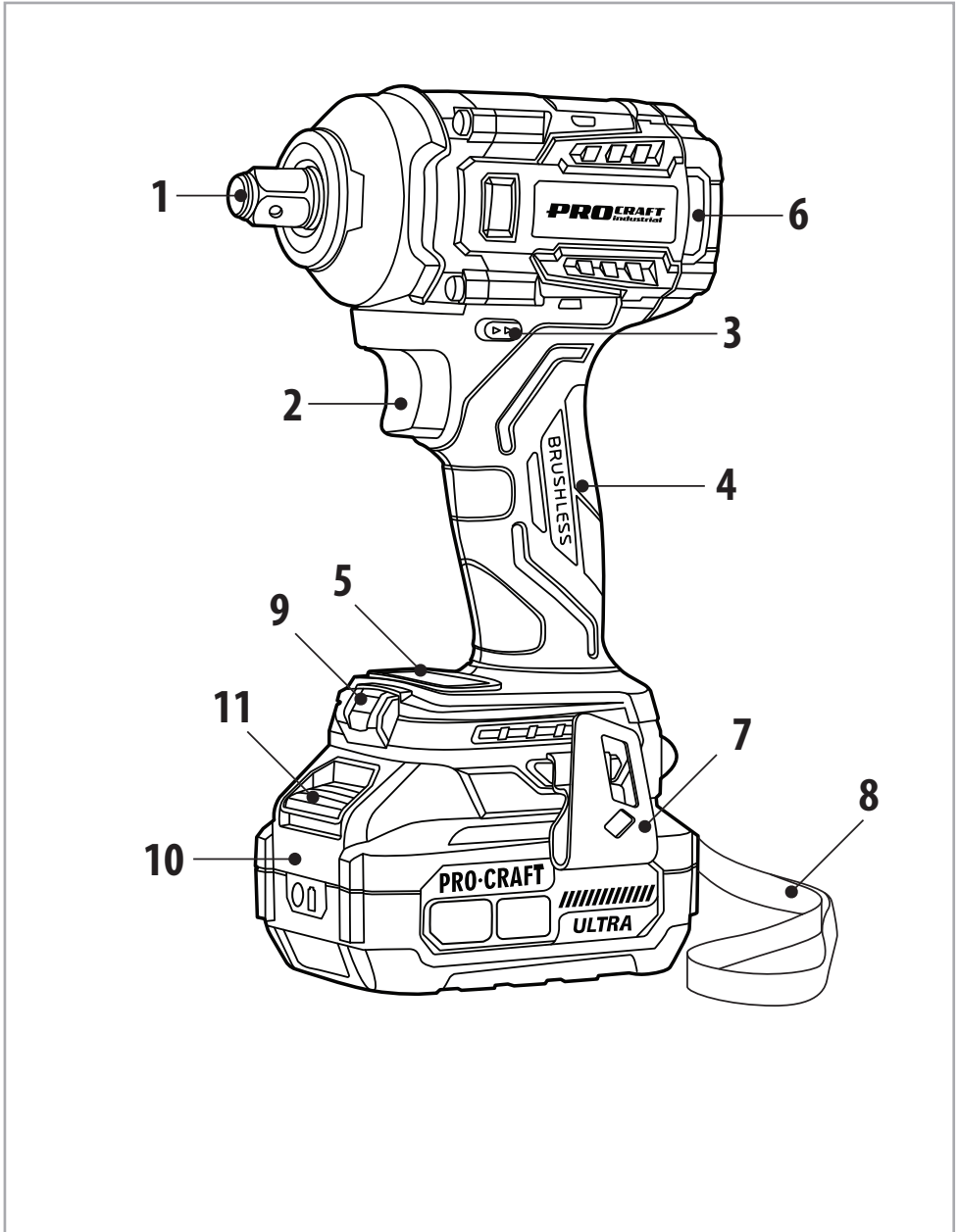

\* Pic. 1/ Výkres / Kreslenie / Obrazek / Рисуване / Desen / Kép / Рис. / Мал.

**EN | ENGLISH**  
**CORDESS IMPACT WRENCH**  
**IW550A**  
**MANUAL**

**TECHNICAL SPECIFICATIONS**

Model	IW550A		
Motor type	Brushless		
Rated voltage (V DC)	20		
No-load speed (min <sup>-1</sup> )	0-1000   0-1500 0-2150   0-2700		
Impact rate (min <sup>-1</sup> )	0-1650   0- 2500 0-3300   0-3900		
Square anvil (") (mm)	1/2 12.7		
Torque (Nm)	205   305 440   550		
Maximum bolt/nut size	M24		
Reverse auto-stop mode	+		
Noise emission values determined according to EN 62841-2-2:			
Sound pressure level (dB(A)) Measured sound power level (dB(A)) Uncertainty K (dB(A))	L <sub>pa</sub> =82.7 L <sub>wa</sub> =90.7 K=3		
Vibration total values and uncertainty K determined according to EN 62841-2-2:			
Vibration level (m/s <sup>2</sup> ) Uncertainty K (m/s <sup>2</sup> )	7.925 1.5		
Protection level	IP20		
Protection class	III		
Weight EPTA (with 4 Ah battery) (kg)	2.0		
Bare tool weight (kg)	1.4		
Weight (incl. accessories) (kg)	1.9		
<b>Battery (not included)</b>			
Rated voltage (V DC)	20		
Battery type	Li-ion		
Capacity (Ah)	2.0 / 4.0 / 8.0		
<b>Charger (not included)</b>			
Model	Charger 20/1	Industrial C20/4	Industrial C20/6.5
Input voltage (V AC) Frequency (Hz)	220-240/50		
Rated power (W)	45	95	135
Output Voltage (V DC)	20		
Output current (A)	2	4	6.5
Protection class	II		

**WARNING:** The declared vibration and noise emission levels represent the main applications of the tool. However, if the tool is used for different applications, with different accessories, or is poorly maintained, the emission levels may differ. This may significantly increase the exposure level over the total working period. The emission levels will vary depending on how the power tool is used and may exceed the levels given in this information sheet. These emission levels may be used to compare one tool with another and for a preliminary assessment of exposure. An accurate estimate of the load should also take into account times when the tool is shut down or running without use, which can significantly reduce the total load over the working period. Identify additional safety measures to protect the operator, such as maintaining the tool and accessories, keeping hands warm, using hearing protection, and organizing work patterns.

**DESCRIPTION (PIC. 1)\***

- |                   |                           |
|-------------------|---------------------------|
| 1. Anvil          | 6. Motor housing          |
| 2. Control panel  | 7. Battery release button |
| 3. Reverse switch | 8. Work light             |
| 4. Switch         | 9. Belt clip              |
| 5. Battery        | 10. Wrist strap           |

**PACKAGE CONTENTS\***

1. Manual
2. Impact wrench
3. Wrist strap (attached)
4. Belt clip with securing screw
5. Impact socket 22 mm

\* Please note that the contents of the package may vary depending on the country of purchase. For specific details regarding your package, please refer to the list provided with your product or contact your local distributor.

The Procraft Industrial IW550A cordless impact wrench is designed for loosening and tightening bolts and nuts using appropriate impact sockets. This tool combines high-quality construction with a wide range of modern features, making it indispensable for both professionals and DIY enthusiasts. Engineered for reliable and efficient performance, it stands out for its durability and versatility, allowing for effective execution of various tasks.

One of the key features of the Procraft Industrial IW550A is its multiple working modes, which enable precise adjustment for different applications—ranging from advanced automotive repairs to assembling metal structures and general maintenance work. Additionally, the built-in LED work light enhances visibility in dimly lit environments.

With its ergonomic design and the use of high-quality materials, the IW550A delivers high torque while ensuring comfort even during prolonged use. This perfect combination of functionality, precision, and reliability makes it an excellent choice for the most demanding tasks.

**SAFETY WARNINGS**

**⚠ WARNING!** Read all safety warnings, instructions, illustrations and specifications provided with this power tool. Failure to follow all instructions listed below may result in electric shock, fire and/or serious injury.

Save all warnings and instructions for future reference.

The term "power tool" in the warnings refers to your mains operated (corded) power tool or battery-operated (cordless) power tool.

**CONVENTIONAL SIGNS AND SYMBOLS**

Always wear protective goggles - Protects your eyes from debris.



Wear ear protectors - Protects your hearing from excessive noise.



Read instruction manual.



General hazard safety alert.



In accordance with essential applicable safety standards of European directives



Eurasian Conformity mark.



Ukraine Conformity Mark

## SPECIFIC SAFETY RULES FOR CORDLESS CORDLESS IMPACT WRENCH

1. A cordless impact wrench may come into contact with hidden wiring when driving fasteners into walls and floors. Always hold the cordless impact wrench by the insulated surfaces of the handles. Fasteners may contact live wiring. The metal parts of the cordless impact wrench could become electrified, potentially causing electric shock.
2. During extended use, the socket, nut, and bolt can become extremely hot. Avoid touching these parts immediately after use to prevent burns. Allow them to cool down before handling or replacing.
3. Ensure that you have thoroughly read and understood all general and specific safety instructions before using the impact wrench. Familiarity with the tool's operations and guidelines is critical for safe and effective use.

### SAFETY INSTRUCTIONS FOR ALL OPERATIONS

1. Use Only Proper Attachments: Ensure that you are using the correct and appropriately sized sockets designed for impact wrenches. Using the wrong size or type can lead to socket slippage or damage to the fastener, which can cause injury.
2. Monitor the Torque: Avoid over-tightening or under-tightening fasteners. Excessive torque can damage bolts or nuts and may also harm the tool itself. Always set the correct torque according to the manufacturer's recommendations for each specific fastener.
3. Hold the Tool with Both Hands: When using powerful impact wrenches, it's essential to maintain control by holding the tool with both hands, especially when working on tight fasteners. Losing control can result in injury.
4. Handle Cordless Impact Wrenches with Care: For battery-powered models, ensure the battery is fully charged before use and never remove the battery while the tool is running. Avoid leaving battery-operated tools in direct sunlight or damp environments.
5. Inspect Fasteners Before Use: Always check the condition of nuts and bolts before using an impact wrench. Working with damaged fasteners can be dangerous and may lead to tool failure or injury.
6. Do Not Use for Other Purposes: Impact wrenches are designed for fastening and loosening bolts and nuts only. Do not attempt to use an impact wrench for drilling, cutting, or other tasks that it was not designed for.
7. Avoid Continuous Use: Take regular breaks to prevent overheating of the tool. Even though the tool may be designed for extended use, allowing it to cool down periodically will extend the motor and battery life.

### POWER SUPPLY

Ensure the instrument is powered by Procraft 20V (2 Ah, 4 Ah or 8 Ah) batteries as specified on the marking label. Using any other battery can damage the tool and affect its performance. The tool is designed to operate with Procraft 20V rechargeable lithium-ion batteries, providing consistent and reliable power.

### USING THE TOOL

#### ⚠ ATTENTION!

Before installing or removing accessories, ensure the tool is turned OFF, and remove the battery to avoid accidental activation.

#### Removing the Battery

To remove the battery, press the battery lock button 7 and pull the battery away from the tool.

#### Battery Charging Instructions

The charger has two indicators: red and green. The red indicator shows that charging is in progress, while the green indicator indicates that charging is complete. The battery itself may have a charge indicator with LEDs to show the charge level. To check the charge level, press the charge check button on the battery.

- ◇ 1 LED: 25% charged
- ◇ 2 LEDs: 50% charged
- ◇ 3 LEDs: 75% charged
- ◇ 4 LEDs: Fully charged

#### Step-by-Step Instructions:

1. Plug the charger into a power outlet.
2. For plug-in chargers, insert the charging plug into the battery port. For slider chargers, align the battery with the charging slots and slide

it in.

3. The red indicator will light up, showing the battery is charging.
4. Once fully charged, the green indicator will light up.
5. Unplug the charger from the battery and the outlet, or slide the battery out of the charger.
6. Optional: Press the charge check button on the battery to view the charge level using the battery's LEDs.

#### Installing the Battery

Align the battery pack with the groove on the tool, and then slide it into place until it locks and clicks.

#### Installing the Belt Clip

1. Position the Belt Clip: Align the belt clip with the designated mounting point 10 on the impact wrench body.
2. Insert the Screw: Place the provided screw through the hole in the belt clip and align it with the threaded hole on the tool.
3. Tighten the Screw: Using a screwdriver, carefully tighten the screw until the belt clip is securely attached to the tool. Do not overtighten to avoid damaging the threads.
4. Check Stability: Once the screw is fully tightened, gently pull on the belt clip to ensure it is firmly attached and stable.

The belt clip is now installed and ready for use.

#### Installing socket

⚠ **Warning:** Always use the correct sockets designed specifically for impact wrenches. Using improper sockets or adapters can result in reduced tool efficiency and may compromise safety. Avoid using adapters between the anvil and socket, as this can lead to a significant loss of torque and potentially cause damage to the fasteners or the tool itself.

1. Turn off the Impact Wrench: Ensure the impact wrench is powered off and, remove the battery to avoid accidental activation.
2. Select the Correct Socket: Choose the appropriate socket that matches the size and type of fastener you're working with.
3. Align the square end of the socket with the anvil (drive) of the impact wrench. For sockets compatible with a pin retention mechanism, insert the pin into the socket hole and stretch the rubber ring over the socket to secure it. For sockets designed for a friction ring connection, push the socket firmly onto the anvil until it fits snugly. Check the Socket is Secure: Gently pull on the socket to ensure it is firmly locked in place and won't come loose during operation.
4. Reattach the Battery: If you removed the battery, reinstall it securely.
5. To remove the socket: For sockets with a detent pin, pull the retaining ring to release the pin, then you can freely remove the socket. For sockets without a detent pin, simply pull the socket off the anvil.

#### Control Panel

The control panel of the Procraft Industrial IW550A impact wrench is designed for intuitive operation and precise control, featuring two buttons and four LED indicators.

#### Speed Button

Pressing this button adjusts the maximum no-load speed and torque of the impact wrench. The selected speed level is indicated by one of the four LEDs, which light up sequentially from right to left:

- ◇ 1 LED (○ ○ ○ ●): Minimum speed (0-1000 RPM, 0-1650 IPM).
- ◇ 2 LEDs (○ ○ ● ●): Medium-low speed (0-1500 RPM, 0-2500 IPM).
- ◇ 3 LEDs (○ ● ● ●): Medium-high speed (0-2150 RPM, 0-3300 IPM).
- ◇ 4 LEDs (● ● ● ●): Maximum speed (0-2700 RPM, 0-3900 IPM).

#### Mode Button

This button enables you to choose between smart operating modes tailored for specific applications. When a smart mode is active, the leftmost LED (●) illuminates to indicate "Smart Mode," along with one of the remaining three LEDs (right to left), indicating the selected mode.

#### Smart Modes

##### Forward (Tightening):

Mode 1 (● ○ ○ ●): Tightens until the impact mechanism begins. After the first impact, the wrench automatically stops.

Mode 2 (● ○ ● ○): Tightens until the impact mechanism begins, then continues to operate with impacts for 0.5 seconds before stopping.

Mode 3 (● ● ○ ○): Tightens until the impact mechanism begins, then continues to operate with impacts for 1 second before stopping.

##### Reverse (Loosening):

- ◇ Mode 1 (● ○ ○ ●): Loosens using impacts until the bolt or nut is free. Once the load is removed, the wrench stops immediately.
- ◇ Mode 2 (● ○ ● ○): Loosens using impacts until the bolt or nut is free, then continues to operate for 0.5 seconds before stopping.
- ◇ Mode 3 (● ● ○ ○): Loosens using impacts until the bolt or nut is free. After the load is removed, the wrench reduces to low RPM and continues loosening without stopping.

#### Tool Activation

**⚠ ATTENTION!** Before operating the tool, always check the efficiency of the switch. After releasing it, the switch should easily return to the "Off" position.

1. Install the battery: Ensure the battery is fully charged, and install it on the tool.
2. Press the trigger (4): Gently press the trigger to start the tool. The speed of operation depends on how much pressure is applied to the trigger – the harder you press, the higher the speed.
3. Stop the tool: To stop the tool, release the trigger. The tool will stop as soon as the trigger is released.

#### Working with the Tool

1. Install the socket: Ensure that the correct socket is installed on the anvil.
2. Select the direction of rotation: Use the reverse switch (3) to choose the desired direction:
  - ◇ Forward (clockwise) for tightening.
  - ◇ Reverse (counterclockwise) for loosening.
3. Hold the tool with both hands: Grip the impact wrench firmly with both hands to ensure stability during operation.
4. Position the socket on the fastener: Align the socket with the nut or bolt, ensuring it fits snugly.
5. Tightening or loosening:
  - ◇ For tightening: Continue pressing the trigger until the fastener is securely tightened.
  - ◇ For loosening: Hold the trigger until the fastener loosens (this may take 5-10 seconds). If the auto-stop function is enabled, the tool will stop automatically once the fastener is loosened.
6. Release the trigger: After completing the tightening or loosening operation, release the trigger to stop the tool.
7. Remove the socket from the fastener: After stopping the tool, remove the socket and proceed to the next task.

**⚠ Warning:** During extended use, the socket, nut, and bolt may become extremely hot. Exercise caution when handling these parts to avoid burns. Allow them to cool down before touching or replacing them.

#### Work light

The Procraft Industrial IW550A impact wrench is equipped with a powerful LED work light (8) to ensure visibility in low-light conditions.

##### *Turning the Work Light On or Off*

- ◇ To enable or disable the work light feature, press and hold the Speed Button (located on the control panel (2)) for 3 seconds.
- ◇ When the work light feature is enabled, the light will automatically turn on when the trigger (4) is pressed and will remain illuminated for 10 seconds after the trigger is released.

##### *Activating Continuous Work Light Mode*

- ◇ To activate continuous work light mode, press and hold the Mode Button (located on the control panel (2)) until the work light (8) blinks.
- ◇ Once activated, the work light will remain on continuously for 20 minutes, providing extended illumination without requiring the trigger (4) to be pressed.

This versatile lighting feature ensures convenience and safety during tasks in poorly lit environments.

#### MAINTENANCE AND STORAGE

Always before performing preventive maintenance work and ensure that the tool is switched off and battery is removed

To clean your impact wrench, first disconnect it from the power source, and for cordless models, remove the battery. Wipe the tool down with a clean, dry cloth to remove dust and debris. If needed, you can use a slightly damp cloth for tougher grime, but be sure not to let any moisture enter the

tool. The air vents should be cleaned gently using compressed air or a soft brush to prevent dust buildup. Additionally, wipe the anvil and socket area to remove any grease or dirt, ensuring it's completely dry afterward.

When storing your impact wrench, choose a cool, dry location, away from moisture and extreme temperatures. Avoid exposing the tool to direct sunlight or high humidity. If you have a protective case, store the impact wrench in it to shield it from dust and accidental damage. Remove the battery before storing to prevent unnecessary battery drain. Keep any accessories like sockets and batteries organized and stored separately to avoid any damage. Proper cleaning and storage will help maintain the performance and longevity of your impact wrench.

For safe and reliable operation of the instrument, keep in mind that the repair, maintenance and adjustment of the instrument should be in service centers using only original spare parts and consumables.

#### ENVIRONMENTAL PROTECTION



Out of concern for the environment, power tools, batteries, accessories and packaging should be recycled in accordance with applicable environmental protection regulations. Power tools and batteries must not be disposed into household waste!

For proper disposal, fully discharge the battery while using the instrument, remove it, and then wrap the contacts with insulating tape to avoid short circuits.

Do not open the battery and do not dispose of it in parts. Dispose in designated places.



#### EU countries only:

In accordance with the European Directive 2012/19/EU on waste electrical and electronic equipment and its implementation in national legislation, as well as in accordance with the European Directive 2006/66/EC, damaged or used batteries and electrical equipment must be separated and recycled in accordance with environmental regulations.

If disposed incorrectly, waste electrical and electronic equipment may have harmful effects on the environment and human health due to the potential presence of hazardous substances.

#### TRANSPORT

The lithium-ion batteries are subject to legislation on the transport of dangerous goods. The user can transport the batteries by road without further requirements. When shipping by third parties (e.g.: by air transport or forwarding agency), special requirements on packaging and labelling must be observed. For preparation of the item being shipped, consulting an expert for hazardous material is required. Dispatch battery packs only when the housing is undamaged. Tape or mask off open contacts and pack up the battery in such a manner that it cannot move around in the packaging. Please also observe the possibility of more detailed national regulations.

**CZ | ČESKÝ**  
**UŽIVATELSKÁ PŘÍRUČKA**  
**IW550A**  
**MANUÁL**

**TECHNICKÉ SPECIFIKACE**

Model	IW550A		
Typ motoru	Bezkartáčový		
Hodnoceno napětí (V DC)	20		
Bez zátěže rychlost (min <sup>-1</sup> )	0-1000   0-1500 0-2150   0-2700		
Frekvence úderů (min <sup>-1</sup> )	0-1650   0- 2500 0-3300   0-3900		
Čtvercové vřeten (palce) (mm)	1/2		
	12.7		
Točivý moment (Nm)	205   305 440   550		
Maximální průměr šroubů/matic	M24		
Režim automatického zastavení při couvání	+		
Hodnoty emisí hluku stanovené dle normy EN 62841-2-2:			
Hladina akustického tlaku (dB(A))	L <sub>PA</sub> =82.7		
Naměřená hladina akustického výkonu (dB(A))	L <sub>WA</sub> =90.7		
Nejistota K (dB(A))	K=3		
Celkové hodnoty vibrací a nejistota K stanovené dle EN 62841-2-2:			
Hladina vibrací (m/ s <sup>2</sup> )	7.925		
Nejistota K (m/ s <sup>2</sup> )	1.5		
Úroveň ochrany	IP20		
Třída ochrany	III		
Hmotnost EPTA (s baterií 4 Ah) (kg)	2.0		
Holý nástroj hmotnost (kg)	1.4		
Hmotnost (včetně příslušenství) (kg)	1.9		
<b>Baterie (ne zahrnuje)</b>			
Hodnoceno napětí (V DC)	20		
Baterie typ	Li-ion		
Kapacita (Ah)	2.0 / 4.0 / 8.0		
<b>Nabíječka (není zahrnuje)</b>			
Model	Charger 20/1	Industrial C20/4	Industrial C20/6.5
Vstupní napětí (V AC)	220-240/50		
Frekvence (Hz)			
Hodnoceno výkon (W)	45	95	135
Výstup Napětí (V DC)	20		
Výstup proud (A)	2	4	6.5
Třída ochrany	II		

**VAROVÁNÍ:** Deklarované úrovně vibrací a emisí hluku představují hlavní použití nářadí. Pokud se však nářadí používá k různým účelům, s různým příslušenstvím nebo je špatně udržováno, mohou se úrovně emisí lišit. To může výrazně zvýšit úroveň expozice po celou dobu provozu. Úrovně emisí se budou lišit v závislosti na způsobu používání elektrického nářadí a mohou překročit úrovně uvedené v tomto informačním listu. Tyto úrovně emisí lze použít k porovnání jednotlivých nářadí a k předběžnému posouzení expozice. Přesný odhad zatížení by měl také zohlednit doby, kdy je nářadí vypnuté nebo běží bez použití, což může výrazně snížit celkové zatížení po celou dobu provozu. Stanovte další bezpečnostní opatření k ochraně obsluhy, jako je údržba nářadí a příslušenství, udržování tepla v rukou, používání ochrany sluchu a organizace pracovních postupů.

**POPIS (VÝKRES 1)**

- |                     |                              |
|---------------------|------------------------------|
| 1. Kovadlina        | 6. Skříň motoru              |
| 2. Ovládací panel   | 7. Baterie uvolnění tlačítko |
| 3. Zvrátit přepínač | 8. Pracovní světlo           |
| 4. Přepínač         | 9. Pás klip                  |
| 5. Baterie          | 10. Zápěstí popruh           |

**OBSAH BALENÍ\***

1. Manuál
2. Rázový utahovák
3. Zápěstí popruh (příložen)
4. Pás klip s zajištěním šroub
5. Objímkový klíč 22 mm

\* Upozorňujeme, že obsah balení se může lišit v závislosti na zemi nákupu. Konkrétní informace týkající se vašeho balení naleznete v seznamu dodaném s produktem nebo se obraťte na svého místního distributora.

Akumulátorový rázový utahovák Procraft Industrial IW550A je určen k povolování a utahování šroubů a matic pomocí vhodných rázových objímk. Toto nářadí kombinuje vysoce kvalitní konstrukci s širokou škálou moderních funkcí, díky čemuž je nepostradatelné jak pro profesionály, tak pro kutily. Je navrženo pro spolehlivý a efektivní výkon, vyniká svou odolností a všestranností, což umožňuje efektivní provádění různých úkolů.

Jednou z klíčových vlastností Procraft Industrial IW550A je několik pracovních režimů, které umožňují přesné nastavení pro různé aplikace – od pokročilých oprav automobilů až po montáž kovových konstrukcí a běžnou údržbu. Vestavěné LED pracovní světlo navíc zlepšuje viditelnost ve špatně osvětlených prostředích.

Díky ergonomickému designu a použití vysoce kvalitních materiálů poskytuje IW550A vysoký točivý moment a zároveň zajišťuje pohodlí i při dlouhodobém používání. Tato dokonalá kombinace funkcí, přesnosti a spolehlivosti z něj činí vynikající volbu pro ty nejnáročnější úkoly.

**BEZPEČNOSTNÍ VAROVÁNÍ**

**VAROVÁNÍ!** Přečtěte si všechna bezpečnostní varování, pokyny, ilustrace a specifikace dodané s tímto elektrickým nářadím. Nedodržení všech níže uvedených pokynů může vést k úrazu elektrickým proudem, požáru a/nebo vážnému zranění.

Usochejte si všechna varování a pokyny pro budoucí použití.

Termín „elektrické nářadí“ v těchto varováních označuje elektrické nářadí napájené ze sítě (s kabelem) nebo elektrické nářadí napájené z baterie (bezdrátové).

**KONVENČNÍ ZNAČKY A SYMBOLY**

Vždy používejte ochranné brýle – chrání vaše oči před částicemi.



Noste chrániče sluchu – chrání váš sluch před nadměrným hlukem.



Číst návod manuálů.



Obecné nebezpečí bezpečnost upozornění.



V souladu se základními platnými bezpečnostními normami evropských směrnic.



Euroasijská značka shody.



Ukrajinská značka shody.

**SPECIFICKÁ BEZPEČNOSTNÍ PRAVIDLA PRO BEZKŮTEČNĚ RÁZOVÉ UTĚSNĚNÍ**

1. Akumulátorový rázový utahovák se může při zašroubovávání upevňovacích prvků do stěn a podlah dostat do kontaktu se skrytým

- vedením. Vždy držte akumulátorový rázový utahovák za izolované povrchy rukojetí. Upevňovací prvky se mohou dostat do kontaktu s vedením pod napětím. Kovové části akumulátorového rázového utahovaku by mohly být elektrizované a způsobit úraz elektrickým proudem.
- Během delšího používání se objímka, matice a šroub mohou extrémně zahřát. Nedotýkejte se těchto částí ihned po použití, abyste předešli popáleninám. Jim na ochladit dolů před zacházení nebo nahrazování.
  - Před použitím rázového utahovaku se ujistěte, že jste si důkladně přečetli a porozuměli všem obecným i specifickým bezpečnostním pokynům. Znalost obsluhy a pokynů k nářadí je zásadní pro bezpečné a efektivní používání.

## BEZPEČNOSTNÍ POKYNY PRO VŠECHNY PROVOZY

- Používejte pouze správné příslušenství: Ujistěte se, že používáte správné a odpovídající velikosti nástrčných hlavíc určené pro rázové utahovaky. Použití nesprávné velikosti nebo typu může vést k vyklouznutí nástrčných hlavíc nebo poškození spojovacího prvku, což může způsobit zranění.
- Sledujte utahovací moment: Vyhnete se nadměrnému nebo nedostatečnému utahování spojovacích prvků. Nadměrný utahovací moment může způsobit srouby nebo matice a může také poškodit samotné nářadí. Vždy nastavte správný utahovací moment podle doporučení výrobce pro každý konkrétní spojovací prvek.
- Držte nástroj oběma rukama: Při používání výkonných rázových utahováků je nezbytné udržovat kontrolu tím, že držíte nástroj oběma rukama, zejména při práci s těsnými spojovacími prvky. řízení může vést k selhání nástroje nebo zranění.
- S akumulátorovými rázovými utahovými zacházejte opatrně: U modelů napájených z baterií se před použitím ujistěte, že je baterie plně nabitá, a nikdy ji nevyjímate, když je nářadí v provozu. Nenechávejte nářadí napájené z baterií na přímém slunečním světle nebo ve vlhkém prostředí.
- Kontrola spojovacích prvků před použitím: Před použitím rázového utahovaku vždy zkontrolujte stav matic a šroubů. Práce s poškozenými spojovacími prvky může být nebezpečná a může vést k selhání nástroje nebo zranění.
- Nepoužívejte k jiným účelům: Rázové utahovaky jsou určeny pouze k utahování a povolování šroubů a matic. Nepokoušejte se používat rázový utahovák k vrtání, řezání ani k jiným úkonům, pro které nebyl určen.
- Vyhnete se nepřetřetímu používání: Dělejte pravidelné přestávky, abyste zabránili přehřátí nářadí. I když je nářadí navrženo pro dlouhodobé používání, jeho pravidelné ochlazování prodlouží životnost motoru a baterie.

## NAPÁJECÍ ZDROJ

Ujistěte se, že je přístroj napájen bateriemi Procraft 20V (2 Ah, 4 Ah nebo 8 Ah) podle specifikace na štítku. Použití jiných baterií může přístroj poškodit a ovlivnit jeho výkon. Přístroj je navržen pro provoz s dobíjecími lithium-iontovými bateriemi Procraft 20V, které poskytují konzistentní a spolehlivý výkon.

## POUŽITÍ NÁSTROJE

### ⚠ POZOR!

Před instalací nebo demontáží příslušenství se ujistěte, že je nářadí VYPNUTÉ, a vyjměte baterii, abyste zabránili jeho náhodné aktivaci.

### Vyjmutí baterie

Chcete-li baterii vyjmout, stiskněte tlačítko zámku baterie 7 a baterii vytáhněte z nářadí.

### Pokyny pro nabíjení baterie

Nabíječka má dva indikátory: červený a zelený. Červený indikátor ukazuje, že probíhá nabíjení, zatímco zelený indikátor ukazuje, že je nabíjení dokončeno. Samotná baterie může mít indikátor nabití s LED diodami, které zobrazují úroveň nabití. Chcete-li zkontrolovat úroveň nabití, stiskněte tlačítko kontroly nabití na baterii.

- ♦ 1 LED: 25% nabití
- ♦ 2 LED diody: nabitá na 50 %
- ♦ 3 LED diody: 75 % nabití
- ♦ 4 LED diody: Plně nabitá

### Podrobné pokyny:

- Zapojte nabíječku do elektrické zásuvky.
- U nabíječek do zásuvky zasuňte nabíjecí zástrčku do portu baterie. U posuvných nabíječek zarovnejte baterii s nabíjecími sloty a zasuňte ji dovnitř.

- Rozsvítí se červená kontrolka, která signalizuje nabíjení baterie.
- Po plném nabití se rozsvítí zelený indikátor.
- Odpojte nabíječku od baterie a zásuvky nebo vysuňte baterii z nabíječky.
- Volitelně: Stiskněte tlačítko kontroly nabití na baterii a zkontrolujte úroveň nabití pomocí LED diod na baterii.

### Instalace baterie

Zarovnejte bateriový blok s drážkou na nářadí a poté jej zasuňte na místo, dokud nezapadne a nezacvakne.

### Instalace drážku na opasek

- Umístění spony na opasek: Zarovnejte sponu na opasek s určeným montážním bodem 10 na těle rázového utahovaku.
- Vložení sroubu: Prostrčte dodaný šroub otvorem v popruhu na opasek a zarovnejte jej se závitovým otvorem na nástroji.
- Utážení sroubu: Pomocí šroubovaku opatrně utahujte šroub, dokud nebude spona na opasek bezpečně připevněna k nástroji. Ne přilísí utáhnout na vyhnout se škvůli tvn vlákná.
- Kontrola stability: Jakmile je šroub zcela utážen, jemně zatáhněte za sponu na opasek, abyste se ujistili, že je pevně připevněna a stabilní.

Klip na opasek je nyní nainstalován a připraven k použití.

### Instalace zásuvky

**⚠ Varování:** Vždy používejte správné nástrčné klíče určené speciálně pro rázové utahovaky. Použití nesprávných nástrčných klíčů nebo adaptéru může vést ke snížení účinnosti nástroje a ohrozit bezpečnost. Nepoužívejte adaptéry mezi kovadlinou a nástrčným klíčem, protože to může vést k významné ztrátě točivého momentu a potenciálně způsobit poškození spojovacích prvků nebo samotného nástroje.

- Vypnutí rázového utahovaku: Ujistěte se, že je rázový utahovák vypnutý, a vyjměte baterii, abyste zabránili jeho náhodnému zapnutí.
- Vyberte správnou objímku: Vyberte vhodnou objímku, která odpovídá velikosti a typu spojovacího prvku, se kterým pracujete.
- Zarovnejte čtvercový konec objímky s kovadlinou (pohonem) rázového utahovaku. U objímek kompatibilních s mechanismem zachycení čepu vložte čep do otvoru v objímce a natáhněte pryžový kroužek přes objímku, abyste jej zajistili. U objímek určených pro připojení třecím kroužkem pevně zatlačte objímku na kovadlinu, dokud těsně nedosedne. Zkontrolujte, zda je objímka zajištěna: Jemně zatáhněte za objímku, abyste se ujistili, že je pevně zajištěna na místě a během provozu se neuvolní.
- Znovu vložte baterii: Pokud jste baterii vyjmuli, bezpečně ji znovu vložte.
- Vyjmutí objímky: U objímek s aretačním kolíkem uvolněte kolík zatážením za pojistný kroužek a poté můžete objímku volně vyjmout. U objímek bez aretačního kolíku jednoduše stáhněte objímku z kovadliny.

### Ovládací panel

Ovládací panel rázového utahovaku Procraft Industrial IW550A je navržen pro intuitivní ovládání a přesné ovládání a je vybaven dvěma tlačítky a čtyřmi LED indikátory.

### Tlačítko rychlosti

Stisknutím tohoto tlačítka se nastaví maximální otáčky bez zatížení a točivý moment rázového utahovaku. Zvolená úroveň otáček je indikována jednou ze čtyř LED diod, které se postupně rozsvěčují zprava doleva:

- ♦ 1 LED (○ ○ ○ ●): Minimální otáčky (0–1000 ot./min, 0–1650 in./min).
- ♦ 2 LEDs (○ ○ ● ●): Střední až nízká rychlost (0–1500 ot./min, 0–2500 in./min).
- ♦ 3 LEDs (○ ● ● ●): Středně vysoká rychlost (0–2150 ot./min, 0–3300 in./min).
- ♦ 4 LED diody (● ● ● ●): Maximální rychlost (0–2700 ot./min, 0–3900 in./min).

### Tlačítko režimu

Toto tlačítko umožňuje vybrat si mezi inteligentními provozními režimy přizpůsobenými specifickým aplikacím. Když je inteligentní režim aktivní, rozsvítí se LED dioda úplně vlevo (●) a signalizuje „Inteligentní režim“ spolu se zbývajících třemi LED diodami (zprava doleva), které signalizují vybraný režim.

### Inteligentní režimy

#### Vpřed (Utahování):

- ♦ Režim 1 (● ○ ○ ●): Utahuje, dokud se nespustí úderový mechanismus. Po prvním úderu se klíč automaticky zastaví.

- ◊ Režim 2 (● ○ ● ○): Tightens until the impact mechanism begins, then continues to operate with impacts for 0.5 seconds before stopping.
- ◊ Režim 3 (● ● ○ ○): Tightens until the impact mechanism begins, then continues to operate with impacts for 1 second before stopping.

#### Zpětný chod (uvolňování):

- ◊ Režim 1 (● ○ ○ ●): Uvolňuje se úderý, dokud se šroub nebo matice neuvolní. Po uvolnění zátěže se klíč okamžitě zastaví.
- ◊ Režim 2 (● ○ ● ○): Loosens using impacts until the bolt or nut is free, then continues to operate for 0.5 seconds before stopping.
- ◊ Režim 3 (● ● ○ ○): Loosens using impacts until the bolt or nut is free. After the load is removed, the wrench reduces to low RPM and continues loosening without stopping.

#### Aktivace nástroje

**⚠ POZOR!** Před použitím nářadí vždy zkontrolujte účinnost spínače. Po jeho uvolnění by se měl spínač snadno vrátit do polohy „Vypnutý“.

1. Instalace baterie: Ujistěte se, že je baterie plně nabitá, a nainstalujte ji do nářadí.
2. Stiskněte spoušť (4): Jemným stisknutím spouště spustíte nářadí. Rychlost provozu závisí na síle tlaku na spoušť – čím silněji stisknete, tím vyšší jsou otáčky.
3. Zastavení nástroje: Chcete-li nástroj zastavit, uvolněte spoušť. Nástroj se zastaví, jakmile je spoušť uvolněna.

#### Pracovní s Nástroj

1. Instalace objímky: Ujistěte se, že je na kovadině nainstalována správná objímka.
2. Volba směru otáčení: Pomocí přepínače vzad (3) zvolte požadovaný směr:
  - ◊ Vpřed (ve směru hodinových ručiček) pro utahování.
  - ◊ Vzad (proti směru hodinových ručiček) pro povolování.
3. Držte nářadí oběma rukama: Uchopte rázový utahovák pevně oběma rukama, abyste zajistili stabilitu během provozu.
4. Umístěte objímku na spojovací prvek: Zarovnejte objímku s matiči nebo šroubem a ujistěte se, že pevně doléhá.
5. Utahování nebo povolování:
  - ◊ Utahování: Pokračujte ve stisknutí spouště, dokud není spojovací prvek bezpečně utažen.
  - ◊ Povolování: Držte spoušť stisknutou, dokud se spojovací prvek neuvolní (může to trvat 5–10 sekund). Pokud je funkce automatického zastavení zapnuta, nářadí se po uvolnění spojovacího prvku automaticky zastaví.
6. Uvolněte spoušť: Po dokončení utahování nebo povolování uvolněte spoušť, abyste zastavili nářadí.
7. Vyměňte objímku z upevňovacího prvku: Po zastavení nástroje vyměňte objímku a pokračujte k dalšímu úkolu.

**⚠ Varování:** Během delšího používání se objímka, matice a šroub mohou extrémně zahřát. Při manipulaci s těmito částmi buďte opatrní, abyste se nepopálili. Před dotykem nebo výměnou je nechte vychladnout.

#### Pracovní světlo

Rázový utahovák Procraft Industrial IW550A je vybaven výkonným LED pracovním světlem (8) pro zajištění viditelnosti za zhoršených světelných podmínek.

#### Zapnutí nebo vypnutí pracovního světla

- ◊ Chcete-li zapnout nebo vypnout funkci pracovního osvětlení, stiskněte a podržte tlačítko rychlosti (umístěné na ovládacím panelu (2)) po dobu 3 sekund.
- ◊ Pokud je funkce pracovního osvětlení aktivována, světlo se automaticky rozsvítí po stisknutí spouště (4) a zůstane svítit 10 sekund po uvolnění spouště.

#### Aktivace Režim nepřetržitého pracovního světla

- ◊ Chcete-li aktivovat režim nepřetržitého pracovního světla, stiskněte a podržte tlačítko režimu (umístěné na ovládacím panelu (2)), dokud pracovní světlo (8) nezačne blikat.
- ◊ Po aktivaci zůstane pracovní světlo nepřetržitě zapnuté po dobu 20 minut, čímž poskytne prodloužené osvětlení bez nutnosti stisknutí spouště (4).

Tato všestranná funkce osvětlení zajišťuje pohodlí a bezpečnost při práci ve špatně osvětleném prostředí.

#### ÚDRŽBA A SKLADOVÁNÍ

Před prováděním preventivní údržby se vždy ujistěte, že je nářadí vypnuté a baterie vyjmutá

Chcete-li vyčistit rázový utahovák, nejprve jej odpojte od zdroje napájení a u akumulátorových modelů vyjměte baterii. Otřete nástroj čistým, suchým hadříkem, abyste odstranili prach a nečistoty. V případě potřeby můžete na odolnější nečistoty použít mírně navlhčený hadřík, ale dbejte na to, aby se do nástroje nedostala vlhkost. Větrací otvory by měly být opatrně čistěny stlačeným vzduchem nebo měkkými kartáčky, aby se zabránilo hromadění prachu. Dále otřete kovadinu a oblast objímky, abyste odstranili veškerou mastnotu nebo nečistoty, a poté se ujistěte, že jsou zcela suché.

Při skladování rázového utahovaku zvolte chladné a suché místo, mimo dosah vlhkosti a extrémních teplot. Nevystavujte nářadí přímému slunečnímu záření nebo vysoké vlhkosti. Pokud máte ochranné pouzdro, uložte rázový utahovák do něj, abyste jej ochránili před prachem a náhodným poškozením. Před uskladněním vyjměte baterii, abyste zabránili jejímu zbytečnému vybíjení. Veškeré příslušenství, jako jsou nástrčné klíče a baterie, uchovávejte uspořádaně a odděleně, aby nedošlo k poškození. Správné čištění a skladování pomůže zachovat výkon a životnost vašeho rázového utahovaku.

Pro bezpečný a spolehlivý provoz přístroje mějte na paměti, že opravy, údržba a seřizování přístroje by měly být prováděny v servisních střediscích s použitím pouze originálních náhradních dílů a spotřebního materiálu.

#### OCHRANA ŽIVOTNÍHO PROSTŘEDÍ



Elektrické nářadí, baterie, příslušenství a obaly by měly být recyklovány způsobem šetrným k životnímu prostředí. Nevyhazujte elektrické nářadí a baterie do domovního odpadu!

V zájmu ochrany životního prostředí je nutné použítou baterii, zejména lithiovou, správně zlikvidovat. Pro správnou likvidaci baterií při používání spotřebiče definitivně vybijte, vyjměte ji a poté zakryjte kontakty elektrickou páskou, abyste zabránili zkratu. Baterii neotvírejte a nelikvidujte je po částech. Likvidujte na místě k tomu určeném.



#### Pouze pro země EU:

V souladu s evropskou směrnicí 2012/19/EU o odpadních elektrických a elektronických zařízeních a příslušnými vnitrostátními právními předpisy a v souladu s evropskou směrnicí 2006/66/EC musí být vadné nebo vyřazené baterie a elektronická zařízení shromažďovány za účelem ekologicky bezpečné recyklace.

Při nesprávné likvidaci mohou mít použítá elektrická a elektronická zařízení škodlivé účinky na životní prostředí a lidské zdraví v důsledku možné přítomnosti nebezpečných látek.

#### PŘEPRAVA

Na lithium-iontové baterie se vztahují požadavky týkající se přepravy nebezpečných věcí. Baterie mohou být přepravovány samotným uživatelem po silnici bez nutnosti dodržovat další předpisy. Při přepravě pomocí třetích stran (např. letadlem nebo spedič) je třeba dodržovat zvláštní požadavky na balení a označování. V takovém případě musí být do přípravy zásilky k přepravě zapojen odborník na nebezpečné zboží.

Akumulátor balte pouze s nepoškozeným krytem. Uzavřete otevřené kontakty a zabalte baterii tak, aby se nemohla uvnitř obalu pohybovat. Dodržujte také případné další národní předpisy.

**SK | SLOVENSKÝ**  
**AKUMULÁTOROVÝ RÁZOVÝ ÚŤAHOVÁK**  
**IW550A**  
**POUŽÍVATEĽSKÁ PRÍRUČKA**

**TECHNICKÉ ŠPECIFIKÁCIE**

Model	IW550A		
Typ motora	Bezkartáčový		
Hodnotené napätie (V DC)	20		
Bez zaťaženia rýchlosť (min <sup>-1</sup> )	0-1000   0-1500 0-2150   0-2700		
Frekvencia úderov (min <sup>-1</sup> )	0-1650   0- 2500 0-3300   0-3900		
Štvorcové vreteno (palce) (mm)	1/2 12.7		
Krútiaci moment (Nm)	205   305 440   550		
Maximálny priemer skrutiek/ maticí	M24		
Reverzný smer automatické zastavenie režim	+		
Hodnoty emisií hluku určené podľa normy EN 62841-2-2:			
Hladina akustického tlaku (dB(A)) Nameraná hladina akustického výkonu (dB(A)) Neistota K (dB(A))	L <sub>PA</sub> =82.7 L <sub>WA</sub> =90.7 K=3		
Celkové hodnoty vibrácií a neistota K určené podľa EN 62841-2-2:			
Hladina vibrácií (m/s <sup>2</sup> ) Neistota K (m/s <sup>2</sup> )	7.925 1.5		
Úroveň ochrany	IP20		
Trieda ochrany	III		
Hmotnosť EPTA (s batériou 4 Ah) (kg)	2.0		
Holý nástroj hmotnosť (kg)	1.4		
Hmotnosť (vrátane príslušenstva) (kg)	1.9		
<b>Batéria (nie zahrnuté)</b>			
Hodnotené napätie (V DC)	20		
Batéria typ	Li-ion		
Kapacita (Ah)	2.0 / 4.0 / 8.0		
<b>Nabíjačka (nie zahrnuté)</b>			
Model	Charger 20/1	Industrial C20/4	Industrial C20/6.5
Vstupné napätie (V AC) Frekvencia (Hz)	220-240/50		
Hodnotené výkon (W)	45	95	135
Výstup Napätie (V DC)	20		
Výstup prúd (A)	2	4	6.5
Trieda ochrany	II		

**UPOZORNENIE:** Deklarované úrovne vibrácií a hluku predstavujú hlavné aplikácie náradia. Ak sa však náradie používa na rôzne účely, s rôznym príslušenstvom alebo je zle udržiavané, úrovne emisií sa môžu líšiť. To môže výrazne zvýšiť úroveň expozície počas celkovej pracovnej doby. Úroveň emisií sa budú líšiť v závislosti od spôsobu používania elektrického náradia a môžu prekročiť úrovne uvedené v tomto informačnom liste. Tieto úrovne emisií sa môžu použiť na porovnanie jedného náradia s druhým a na predbežné posúdenie expozície. Presný odhad zaťaženia by mal zohľadňovať aj čas, kedy je náradie vypnuté alebo beží bez používania, čo môže výrazne znížiť celkové zaťaženie počas pracovnej doby. Identifikujte ďalšie bezpečnostné opatrenia na ochranu obsluhy, ako je údržba náradia a príslušenstva, udržiavanie tepla rúk, používanie ochrany sluchu a organizácia pracovných postupov.

**POPIS (VÝKRES 1)**

- |                           |                               |
|---------------------------|-------------------------------|
| 1. Návova                 | 6. Kryt motora                |
| 2. Ovládací panel         | 7. Batéria uvoľnenie tlačidlo |
| 3. Reverzný smer prepínač | 8. Pracovné svetlo            |
| 4. Prepínač               | 9. Opasok klip                |
| 5. Batéria                | 10. Zápästie popruh           |

**OBSAH BALENIA\***

1. Manuálne
2. Rázový ťažovák
3. Zápästie popruh (priložený)
4. Opasok klip s zabezpečenie skrutka
5. Nárazový objímkový kľúč 22 mm

\* Upozorňujeme, že obsah balenia sa môže líšiť v závislosti od krajiny nákupu. Konkrétne podrobnosti týkajúce sa vášho balenia nájdete v zozname dodanom s produktom alebo sa obráťte na miestneho distribútora.

Akumulátorový rázový ťažovák Procraft Industrial IW550A je určený na uvoľňovanie a ťaženie skrutiek a matic pomocou vhodných rázových objímok. Toto náradie kombinuje vysoko kvalitnú konštrukciu so širokou škálou moderných funkcií, vďaka čomu je nevyhnutné pre profesionálov aj domácich majstrov. Je navrhnutý pre spoľahlivý a efektívny výkon, vyniká svojou odolnosťou a všestrannosťou, čo umožňuje efektívne vykonávanie rôznych úloh.

Jednou z kľúčových vlastností Procraft Industrial IW550A je jej viacero pracovných režimov, ktoré umožňujú presné nastavenie pre rôzne aplikácie – od pokročilých opráv automobilov až po montáž kovových konštrukcií a všeobecnú údržbu. Vstavané LED pracovné svetlo navyše zlepšuje viditeľnosť v slabo osvetlených prostrediach.

Vďaka ergonomickému dizajnu a použitiu vysoko kvalitných materiálov poskytuje IW550A vysoký krútiaci moment a zároveň zaisťuje pohodlie aj pri dlhodobom používaní. Táto dokonalá kombinácia funkčnosti, presnosti a spoľahlivosti z neho robí vynikajúcu voľbu pre tie najnáročnejšie úlohy.

**BEZPEČNOSTNÉ UPOZORNENIA**

**⚠ UPOZORNENIE!** Prečítajte si všetky bezpečnostné upozornenia, pokyny, ilustrácie a špecifikácie dodané s týmto elektrickým náradím. Nedodržanie všetkých nižšie uvedených pokynov môže mať za následok úraz elektrickým prúdom, požiar a/alebo vážne zranenie.

Všetky upozornenia a pokyny si uschovajte pre budúce použitie.

Pojem „elektrické náradie“ v upozorneniach sa vzťahuje na elektrické náradie napájané zo siete (s káblom) alebo na elektrické náradie napájané z batérie (bez kábla).

**KONVENČNÉ ZNAČKY A SYMBOLY**

Vždy noste ochranné okuliare – chránia vaše oči pred časticami.



Noste chrániče sluchu – Chránia váš sluch pred nadmerným hlukom.



Čítať inštrukcia manuál.



Všeobecné nebezpečenstvo bezpečnost upozornenie.



V súlade so základnými platnými bezpečnostnými normami európskych smerníc.



Euroázijská značka zhody.



Ukrajinská značka zhody.

## ŠPECIFICKÉ BEZPEČNOSTNÉ PRAVIDLÁ PRE BEZKOTEČNÉ RÁZOVÉ UTESNENIE

- Akumulátorový rázový uťahovák sa môže pri zaskrutkovaní upevňovacích prvkov do stien a podláh dostať do kontaktu so skrytým vedením. Vždy držte akumulátorový rázový uťahovák za izolované povrchy rúkovať. Upevňovacie prvky sa môžu dostať do kontaktu s vedením pod napätím. Kovové časti akumulátorového rázového uťahováka by sa mohli dostať do kontaktu s elektrickým prúdom, čo by mohlo spôsobiť úraz elektrickým prúdom.
- Počas dlhého používania sa objímka, matica a skrutka môžu extrémne zahriať. Nedotýkajte sa týchto častí ihneď po použití, aby ste predišli popáleninám. Nechajte im k chladný dole predtým manipulácia alebo nahrádzanie.
- Pred použitím rázového uťahováka si dôkladne prečítajte a porozumte všetkým všeobecným a špecifickým bezpečnostným pokynom. Oboznámenie sa s obsluhou a pokynmi nástroja je nevyhnutné pre bezpečné a efektívne používanie.

### BEZPEČNOSTNÉ POKYNY PRE VŠETKY PREVÁDZKY

- Používajte iba vhodné nadstavce: Uistite sa, že používate správne a vhodné veľké objímky určené pre rázové uťahovky. Použitie nesprávnej veľkosti alebo typu môže viesť k výkľznutiu objímky alebo poškodeniu upevňovacieho prvku, čo môže spôsobiť zranenie.
- Sledujte krútiaci moment: Vyhnete sa nadmernému alebo nedostatnému utiahnutiu spojovacích prvkov. Nadmerný krútiaci moment môže poškodiť skrutky alebo matice a môže tiež poškodiť samotné náradie. Vždy nastavte správny krútiaci moment podľa odporúčania výrobcu pre každý konkrétny upevňovací prvok.
- Držte nástroj oboma rukami: Pri používaní výkonných rázových uťahovák je nevyhnutné udržiavať kontrolu držaním nástroja oboma rukami, najmä pri práci s tesnými spojmi. kontrola môže viesť k poruche nástroja alebo zraneniu.
- S akumulátorovými rázovými uťahovákmi zaobchádzajte opatrne: Pri modeloch napájaných batériou sa pred použitím uistite, že je batéria úplne nabitá, a nikdy ju nevyberajte, kým je náradie v prevádzke. Nenechávajte náradie napájané batériou na priamom slnečnom svetle alebo vo vlhkom prostredí.
- Skontrolujte spojovacie prvky pred použitím: Pred použitím rázového uťahováka vždy skontrolujte stav matíc a skrutiek. Práca s poškodenými spojovacími prvkami môže byť nebezpečná a môže viesť k poruche nástroja alebo zraneniu.
- Nepoužívajte na iné účely: Rázové uťahovky sú určené len na uťahovanie a uvoľňovanie skrutiek a matíc. Nepokúšajte sa používať rázový uťahovák na vrtnutie, rezanie alebo iné úlohy, na ktoré nebol určený.
- Vyhnete sa nepretržitému používaniu: Robte pravidelné prestávky, aby ste predišli prehriatiu náradia. Aj keď je náradie určené na dlhodobé používanie, jeho pravidelné vychladnutie predlži životnosť motora a batérie.

### NAPÁJANIE

Uistite sa, že prístroj je napájaný batériami Procraft 20V (2 Ah, 4 Ah alebo 8 Ah) podľa údajov na štítku s označením. Použitie akýchkoľvek inej batérie môže poškodiť prístroj a ovplyvniť jeho výkon. Prístroj je navrhnutý na prevádzku s nabíjateľnými lítium-iónovými batériami Procraft 20V, ktoré poskytujú konzistentný a spoľahlivý výkon.

### POUŽÍVANIE NÁSTROJA

#### ⚠ POZOR!

Pred inštaláciou alebo demontážou príslušenstva sa uistite, že je náradie VYPNUTÉ, a vyberte batériu, aby ste predišli náhodnému spusteniu.

#### Vybratie batérie

Ak chcete vybrať batériu, stlačte tlačidlo zámku batérie 7 a vytiahnite batériu z náradia.

#### Pokyny na nabíjanie batérie

Nabíjačka má dva indikátory: červený a zelený. Červený indikátor signalizuje, že prebieha nabíjanie, zatiaľ čo zelený indikátor signalizuje, že nabíjanie je dokončené. Samotná batéria môže mať indikátor nabitia s LED diódami, ktoré zobrazujú úroveň nabitia. Ak chcete skontrolovať úroveň nabitia, stlačte tlačidlo kontroly nabitia na batérii.

- ♦ 1 LED dióda: nabitá na 25 %
- ♦ 2 LED diódy: nabitá na 50 %
- ♦ 3 LED diódy: 75 % nabité
- ♦ 4 LED diódy: Plne nabité

#### Podrobné pokyny:

- Zapojte nabíjačku do elektrickej zásuvky.
- V prípade nabíjačiek so zásuvkou zasuňte nabíjaciu zástrčku do portu pre batériu. V prípade nabíjačiek s posuvným konektorom zarovnajete batériu s nabíjacími otvormi a zasuňte ju.
- Rozsvieti sa červený indikátor, ktorý signalizuje, že sa batéria nabíja.
- Po úplnom nabití sa rozsvieti zelený indikátor.
- Odpojte nabíjačku od batérie a zásuvky alebo vysuňte batériu z nabíjačky.
- Voliteľne: Stlačte tlačidlo kontroly nabitia na batérii a zobrazte úroveň nabitia pomocou LED diód batérie.

#### Inštalácia batérie

Zarovnajte batériový blok s drážkou na náradí a potom ho zasuňte na miesto, kým nezapadne a nezavakne.

#### Inštalácia držiaka na opasok

- Umiestnenie spony na opasok: Zarovnajete sponu na opasok s určeným montážnym bodom 10 na tele rázového uťahováka.
- Vloženie skrutky: Preveďte dodanú skrutku cez otvor v sponě na opasok a zarovnajete ju so závitovým otvorom na náradí.
- Utiahnite skrutku: Pomocou skrutkovača opatrne utiahnite skrutku, kým spona na opasok nebude bezpečne priprenená k náradí. Nie príliš utiahnuť k vyhnúť sa sklodivne ten vlákna.
- Skontrolujte stabilitu: Po úplnom utiahnutí skrutky jemne potiahnite sponu na opasok, aby ste sa uistili, že je pevne priprenená a stabilná.

Spona na opasok je teraz nainštalovaná a pripravená na použitie.

#### Inštalácia zásuvky

⚠ **Upozornenie:** Vždy používajte správne objímky určené špeciálne pre rázové uťahovky. Používanie nesprávnych objímok alebo adaptérov môže viesť k zníženiu účinnosti náradia a ohrozeniu bezpečnosti. Nepoužívajte adaptéry medzi nákovku a objímku, pretože to môže viesť k výraznej strate krútiaceho momentu a potenciálne spôsobiť poškodenie upevňovacích prvkov alebo samotného náradia.

- Vypnite rázový uťahovák: Uistite sa, že je rázový uťahovák vypnutý a vyberte batériu, aby ste predišli jeho náhodnej aktivácii.
- Vyberte správnu objímku: Vyberte vhodnú objímku, ktorá zodpovedá veľkosti a typu spojovacieho prvku, s ktorým pracujete.
- Zarovnajte štvorcový koniec objímky s nákovkou (pohonom) rázového uťahováka. V prípade objímok kompatibilných s mechanizmom zaistenia čapu vložte čap do otvoru objímky a natiahnite gumený krúžok cez objímku, aby ste ho zaistili. V prípade objímok určených na pripojenie trecím krúžkom pevne zatlačte objímku na nákovku, kým tesne nedosadne. Skontrolujte, či je objímka bezpečne zaistená: Jemne potiahnite objímku, aby ste sa uistili, že je pevne zaistená na svojom mieste a počas prevádzky sa neuvolí.
- Opätovné vloženie batérie: Ak ste batériu vybrali, bezpečne ju znova vložte.
- Vybratie objímky: V prípade objímok s aretačným kolíkom potiahnite poistný krúžok, aby ste uvoľnili kolík, a potom môžete objímku ľahko vybrať. V prípade objímok bez aretačného kolíka jednoducho stiahnite objímku z nákovky.

#### Ovládací panel

Ovládací panel rázového uťahováka Procraft Industrial IW550A je navrhnutý pre intuitívne ovládanie a presné ovládanie a je vybavený dvoma tlačidlami a štyrmi LED indikátormi.

#### Tlačidlo rýchlosti

Stlačením tohto tlačidla sa nastaví maximálna rýchlosť bez zaťaženia a krútiaci moment rázového uťahováka. Zvolená rýchlosť je indikovaná jednou zo štyroch LED diód, ktoré sa postupne rozsvietia sprava doľava:

- ♦ 1 LED (○ ○ ○ ●): Minimálna rýchlosť (0 – 1 000 ot./min., 0 – 1 650 ú./min.).
- ♦ 2 LEDs (○ ○ ● ●): Stredne nízka rýchlosť (0 – 1 500 ot./min., 0 – 2 500 in./min.).
- ♦ 3 LEDs (○ ● ● ●): Stredne vysoká rýchlosť (0 – 2150 ot./min., 0 – 3300 in./min.).
- ♦ 4 LED diódy (● ● ● ●): Maximálna rýchlosť (0 – 2700 ot./min., 0 – 3900 úderov za minútu).

#### Tlačidlo režimu

Toto tlačidlo umožňuje vybrať si medzi inteligentnými prevádzkovými režimami prispôbenými pre konkrétne aplikácie. Keď je inteligentný režim aktívny, rozsvieti sa ľavá LED dióda (●), ktorá signalizuje „inteligentný

režim", spolu s jednou zo zostávajúcich troch LED diód (sprava doľava), ktorá signalizuje zvolený režim.

### Inteligentné režimy

Dopredu (Ufahovanie):

- ◊ Režim 1 (● ○ ○ ○): Ufahuje, kým sa nespustí úderový mechanizmus. Po prvom údere sa kľúč automaticky zastaví.
- ◊ Režim 2 (● ○ ● ○): Tightens until the impact mechanism begins, then continues to operate with impacts for 0.5 seconds before stopping.
- ◊ Režim 3 (● ● ● ○): Tightens until the impact mechanism begins, then continues to operate with impacts for 1 second before stopping.

Spätňý chod (uvoľňovanie):

- ◊ Režim 1 (● ○ ○ ●): Uvoľňuje sa údermi, kým sa skrutka alebo matica neuvoľní. Po uvoľnení záťaže sa kľúč okamžite zastaví.
- ◊ Režim 2 (● ○ ● ○): Loosens using impacts until the bolt or nut is free, then continues to operate for 0.5 seconds before stopping.
- ◊ Režim 3 (● ● ● ○): Loosens using impacts until the bolt or nut is free. After the load is removed, the wrench reduces to low RPM and continues loosening without stopping.

### Aktivácia nástroja

**POZOR!** Pred použitím náradia vždy skontrolujte účinnosť spínača. Po jeho uvoľnení by sa mal spínač ľahko vrátiť do polohy „Vypnuté“.

1. Vložte batériu: Uistite sa, že je batéria úplne nabitá a nainštalujte ju do náradia.
2. Stlačte spúšť (4): Jemným stlačením spúšte spustíte náradie. Rýchlosť prevádzky závisí od sily tlaku na spúšť – čím silnejšie stlačíte, tým vyššia je rýchlosť.
3. Zastavenie nástroja: Ak chcete nástroj zastaviť, uvoľnite spúšť. Nástroj sa zastaví hneď po uvoľnení spúšte.

### Pracuje s nástroj

1. Nainštalujte objímku: Uistite sa, že na nákovke je nainštalovaná správna objímka.
2. Výber smeru otáčania: Pomocou prepínača spätného chodu (3) zvolte požadovaný smer:
  - ◊ Dopredu (v smere hodinových ručičiek) na ufahovanie.
  - ◊ Spätňý chod (proti smeru hodinových ručičiek) na uvoľňovanie.
3. Držte náradie oboma rukami: Uchopte rázový uťahovák pevne oboma rukami, aby ste zaistili stabilitu počas prevádzky.
4. Umiestnite objímku na upevňovací prvok: Zarovnajte objímku s maticou alebo skrutkou a uistite sa, že pevne dosadá.
5. Ufahovanie alebo uvoľňovanie:
  - ◊ Ufahovanie: Pokračujte v stlačení spúšte, kým sa upevňovací prvok bezpečne neutiahne.
  - ◊ Uvoľňovanie: Držte spúšť stlačenú, kým sa upevňovací prvok neuvoľní (môže to trvať 5 – 10 sekúnd). Ak je zapnutá funkcia automatického zastavenia, náradie sa po uvoľnení upevňovacieho prvku automaticky zastaví.
6. Uvoľnenie spúšte: Po dokončení ufahovania alebo uvoľňovania uvoľnite spúšť, aby ste zastavili náradie.
7. Vyberte objímku z upevňovacieho prvku: Po zastavení náradia vyberte objímku a pokračujte v ďalšej úlohe.

**⚠ Upozornenie:** Počas dlhšieho používania sa objímka, matica a skrutka môžu extrémne zahriať. Pri manipulácii s týmito časťami buďte opatrní, aby ste sa nepopáliť. Pred dotykcom alebo výmenou ich nechajte vychladnúť.

Pracovné svetlo

Rázový uťahovák Procraft Industrial IW550A je vybavený výkonným LED pracovným svetlom (8) pre zaistenie viditeľnosti v zlych svetelných podmienkach.

### Zapnutie alebo vypnutie pracovného svetla

- ◊ Ak chcete zapnúť alebo vypnúť funkciu pracovného svetla, stlačte a podržte tlačidlo rýchlosti (nachádza sa na ovládacom paneli (2)) 3 sekundy.
- ◊ Keď je funkcia pracovného svetla zapnutá, svetlo sa automaticky zapne po stlačení spúšte (4) a zostane svietiť 10 sekúnd po uvoľnení spúšte.

### Aktivácia Režim nepretržitého pracovného svetla

- ◊ Ak chcete aktivovať režim nepretržitého pracovného svetla, stlačte a podržte tlačidlo režimu (nachádza sa na ovládacom paneli (2)), kým pracovné svetlo (8) nezačne blikať.
- ◊ Po aktivácii zostane pracovné svetlo nepretržite zapnuté 20 minút, čím poskytne predĺžené osvetlenie bez nutnosti stlačenia spúšte (4).

Táto všestranná funkcia osvetlenia zaisťuje pohodlie a bezpečnosť pri práci v slabo osvetlenom prostredí.

### ÚDRŽBA A SKLADOVANIE

Pred vykonaním preventívnej údržby sa vždy uistite, že je náradie vypnuté a batéria vybitá

Ak chcete vyčistiť rázový uťahovák, najskôr ho odpojte od zdroja napájania a v prípade akumulátorových modelov vyberte batériu. Utrite nástroj čistou, suchou handričkou, aby ste odstránili prach a nečistoty. V prípade potreby môžete na odloženie nečistoty použiť miernu navlhčenú handričku, ale dajte na to, aby sa do nástroja nedostala vlhkosť. Vetracie otvory by sa mali jemne čistiť stlačením vzduchom alebo mäkkou kefkou, aby sa zabránilo hromadeniu prachu. Okrem toho utrite oblasť nákovky a objímky, aby ste odstránili masť alebo nečistoty, a potom sa uistite, že je úplne suchá.

Pri skladovaní rázového uťahováka vyberte chladné a suché miesto mimo dosahu vlhkosti a extrémnych teplôt. Nevystavujte náradie priamemu slnečnému žiareniu alebo vysokej vlhkosti. Ak máte ochranné puzdro, uložte rázový uťahovák doň, aby ste ho chránili pred prachom a náhodným poškodením. Pred skladovaním vyberte batériu, aby ste predišli jej zbytočnému vybíjaniu. Všetko príslušenstvo, ako sú objímky a batérie, uchovávajte usporiadane a oddelene, aby ste predišli poškodeniu. Správne čistenie a skladovanie pomôže udržať výkon a dlhú životnosť vášho rázového uťahováka.

Pre bezpečnú a spohľadivú prevádzku prístroja majte na pamäti, že opravy, údržba a nastavovanie prístroja by sa mali vykonávať v servisných strediskách s použitím iba originálnych náhradných dielov a spotrebného materiálu.

### OCHRANA ŽIVOTNÉHO PROSTREDIA



Elektrické náradie, batérie, príslušenstvo a obaly by mali byť recyklované spôsobom šetrným k životnému prostrediu. Nevhadzujte elektrické náradie a batérie do domového odpadu!

V záujme ochrany životného prostredia je nutné použiť batériu, najmä lítiovú, spôsobom zlikvidovať. Pre správnu likvidáciu batériu pri používaní spotrebiča definitívne vyberte, vyberte ju a potom zakryte kontakty elektrickou páskou, aby ste zabránili skratu. Batériu neotvárajte a nelikvidujte ju po častiach. Likvidujte na mieste na to určenom.



### Len pre krajiny EÚ:



V súlade s európskou smernicou 2012/19/EÚ o odpadových elektrických a elektronických zariadeniach a príslušnými vnútroštátnymi právnymi predpismi av súlade s európskou smernicou 2006/66/EC musia byť chybné alebo vyradené batérie a elektronické zariadenia zhromažďované za účelom ekologicky bezpečnej recyklácie.

Pri nesprávnej likvidácii môžu mať použité elektrické a elektronické zariadenia škodlivý účinky na životné prostredie a ľudské zdravie v dôsledku možnej prítomnosti nebezpečných látok.

### PREPARA

Na lítium-iónové batérie sa vzťahujú požiadavky týkajúce sa prepravy nebezpečných vecí. Batérie môžu byť prepravované samotným užívateľom po ceste bez nutnosti dodržiavať ďalšie predpisy. Pri preprave pomocou tretích strán (napr. lietadlom alebo špedičiu) je potrebné dodržiavať zvláštne požiadavky na balenie a označovanie. V takom prípade musí byť do prípravy zásielky na prepravu zapojený odborník na nebezpečný tovar.

Akumulátor baťte iba s nepoškodeným krytom. Uzavrte otvorené kontakty a zabaľte batériu tak, aby sa nemohla vo vnútri obalu pohybovať. Dodržiajte tiež prípadné ďalšie národné predpisy.

**PL | POLSKI**  
**AKUMULATOROWY KLUCZ UDAROWY**  
**IW550A**  
**INSTRUKCJA OBSŁUGI**

**DANE TECHNICZNE**

Model	IW550A		
Typ silnika	Bezszczołkowy		
Napięcie znamionowe (V DC)	20		
Prędkość bez obciążenia (min <sup>-1</sup> )	0-1000   0-1500 0-2150   0-2700		
Liczba ударów (min <sup>-1</sup> )	0-1650   0-2500 0-3300   0-3900		
Typ uchwytu (cale / mm)	1/2 12.7		
Maks. moment obrotowy (Nm)	205   305 440   550		
Maksymalna średnica śruby/ nakrętki	M24		
Automatyczne zatrzymanie przy odkręcaniu	+		
Wartości emisji hałasu określone zgodnie z EN 62841-2-2:			
Poziom ciśnienia akustycznego (dB(A))	L <sub>pa</sub> =82.7		
Poziom mocy akustycznej (dB(A))	L <sub>wa</sub> =90.7		
Błąd K (dB(A))	K=3		
Wartości łączne wibracji i niepewność pomiaru K oznaczone zgodnie z EN 62841-2-2:			
Poziom wibracji (m/s <sup>2</sup> )	7.925		
Błąd K (m/s <sup>2</sup> )	1.5		
Kategoria ochrony	IP20		
Klasa ochrony	III		
Waga EPTA (z akumulatorem 4 Ah), kg	2.0		
Waga (bez akumulatora), kg	1.4		
Waga (wraz z akcesoriami), kg	1.9		
<b>Akumulator (brak w zestawie)</b>			
Napięcie znamionowe (V DC)	20		
Typ akumulatora	Li-ion		
Pojemność (Ah)	2.0 / 4.0 / 8.0		
<b>Ładowarka (brak w zestawie)</b>			
Model	Charger 20/1	Industrial C20/4	Industrial C20/6.5
Napięcie znamionowe (V AC)/ Częstotliwość (Hz)	220-240/50		
Moc znamionowa (W)	45	95	135
Napięcie wyjściowe (V DC)	20		
Prąd znamionowy (A)	2	4	6.5
Klasa ochrony	II		

**OSTRZEŻENIE:** Podany w niniejszej instrukcji poziom drgań i poziom emisji hałasu zostały zmierzone zgodnie ze znormalizowaną procedurą pomiarową i mogą zostać użyte do porównywania elektronarzędzi. Można ich także użyć do wstępnej oceny poziomu drgań i poziomu emisji hałasu. Podany poziom drgań i poziom emisji hałasu jest reprezentatywny dla podstawowych zastosowań elektronarzędzia. Jeżeli elektronarzędzie użyte zostanie do innych zastosowań lub z innymi narzędziami roboczymi, a także jeśli nie będzie właściwie konserwowane, poziom drgań i poziom emisji hałasu mogą różnić się od podanych wartości.

Podane powyżej przyczyny mogą spowodować podwyższenie poziomu drgań i poziomu emisji hałasu w czasie pracy. Aby dokładnie ocenić poziom drgań i poziom emisji hałasu, należy wziąć pod uwagę także okresy, gdy urządzenie jest wyłączone lub gdy jest ono wprowadzone włączone, ale nie

jest używane do pracy. Podane powyżej przyczyny mogą spowodować obniżenie poziomu drgań i poziomu emisji hałasu w czasie pracy. W ten sposób łączna (obliczana na pełny wymiar czasu pracy) ekspozycja na drgania może okazać się znacznie niższa. Należy wprowadzić dodatkowe środki bezpieczeństwa, mające na celu ochronę osoby obsługującej przed skutkami ekspozycji na drgania, np.: konserwacja elektronarzędzia i narzędzi roboczych, zapewnienie odpowiedniej temperatury, aby nie dopuścić do wyziębienia rąk, właściwa organizacja czynności wykonywanych podczas pracy.

**OPIS (OBRAZEK 1)\***

- |                                      |                                    |
|--------------------------------------|------------------------------------|
| 1. Wrzeczono z uchwytem typu kwadrat | 6. Korpus urządzenia               |
| 2. Panel sterowania                  | 7. Przycisk zwalniający akumulator |
| 3. Przełącznik kierunku obrotów      | 8. Podświetlenie LED               |
| 4. Włącznik                          | 9. Mocowanie na pasek              |
| 5. Akumulator                        | 10. Mocowanie na rękę              |

**WYPOSAŻENIE\***

- Instrukcja obsługi
- Klucz udarowy
- Pasek na nadgarstek (założony)
- Mocowanie na pasek ze śrubą mocującą
- Nasadka 22 mm

\* Pragniemy zwrócić uwagę, że wyposażenie produktu może różnić się w zależności od kraju zakupu. Aby uzyskać szczegółowe informacje dotyczące zawartości opakowania i wyposażenia produktu, prosimy o kontakt z lokalnym dystrybutorem.

**PRZEZNACZENIE I WŁAŚCIWE ZASTOSOWANIE**

Akumulatorowy klucz udarowy Procraft Industrial IW550A jest przeznaczony do odkręcania oraz zakręcania śrub i nakrętek przy pomocy odpowiednich nasadek udarowych. Narzędzie łączy wysoką jakość wykonania z szerokim zakresem nowoczesnych funkcji, co czyni go niezastąpionym narzędziem zarówno dla profesjonalistów, jak i majsterkowiczów DIY. Zaprojektowany z myślą o niezawodnej i wydajnej pracy, wyróżnia się wytrzymałością i wszechstronnością, umożliwiając skuteczną wykonywanie różnych zadań.

Jedną z kluczowych cech Procraft Industrial IW550A jest kilka trybów pracy, które pozwalają precyzyjnie dostosować narzędzie do różnych zastosowań – od zaawansowanych napraw samochodowych po montaż konstrukcji metalowych czy wykonywanie ogólnych prac remontowych. Dodatkowo, wbudowane oświetlenie LED ułatwia pracę w słabo oświetlonych warunkach.

Dzięki ergonomicznej budowie i zastosowaniu wysokiej jakości materiałów, IW550A zapewnia wysoki moment obrotowy, a jednocześnie gwarantuje komfort nawet podczas długotrwałej pracy. To idealne połączenie funkcjonalności, precyzji i niezawodności, co czyni go doskonałym wyborem do najbardziej wymagających zadań.

**WSKAZÓWKI BEZPIECZEŃSTWA DOTYCZĄCE ELEKTRONARZĘDZI**

**⚠ OSTRZEŻENIE!** Należy zapoznać się ze wszystkimi ostrzeżeniami i wskazówkami dotyczącymi bezpieczeństwa użytkowania oraz ilustracjami i danymi technicznymi dostarczonymi wraz z niniejszym elektronarzędziem. Nieprzestrzeganie podanych niżej ostrzeżeń dotyczących bezpieczeństwa i wskazówek dotyczących bezpieczeństwa może być przyczyną porażenia prądem elektrycznym, pożaru i/lub poważnych obrażeń.

Zachowaj wszystkie ostrzeżenia i wskazówki dotyczące bezpieczeństwa, aby móc skorzystać z nich w przyszłości.

W podanych niżej ostrzeżeniach wyrażenie „elektronarzędzie” oznacza elektronarzędzie zasilane z sieci (z przewodem zasilającym) lub elektronarzędzie zasilane z akumulatora (bezprowodowe).

**OZNACZENIA I SYMBOLE**

Należy zawsze zakładać okulary ochronne – chronią oczy przed odłamkami i pyłem.



Stosować ochronę słuchu – chronią przed nadmiernym hałasem.



Zapoznać się z instrukcją obsługi.



Szczególne wskazówki bezpieczeństwa.



Oznakowanie CE potwierdza, że dany wyrób spełnia wymogi dyrektyw Unii Europejskiej dotyczących bezpieczeństwa.



Znak zgodności Euroazjatyckiej Unii Celnej.



Znak zgodności Ukrainy.

## SZCZEGÓLNE OSTRZEŻENIA BEZPIECZEŃSTWA DOTYCZĄCE AKUMULATOROWYCH KLUCZY UDAROWYCH

- Podczas pracy kluczem udarowym może dojść do kontaktu z ukrytą instalacją elektryczną podczas wkręcania elementów mocujących w ściany lub podłogi. Należy zawsze trzymać urządzenie za izolowane uchwyty. Element mocujący może trafić na przewód pod napięciem, co może spowodować, że metalowe części narzędzia znajdują się pod napięciem, prowadząc do porażenia prądem elektrycznym.
- Podczas długotrwałej pracy końcówka robocza, śruba lub element mocujący mogą się mocno nagrzać. Nie należy dotykać tych części bezpośrednio po użyciu, aby uniknąć poparzeń. Należy pozwolić im ostygnąć przed dotknięciem lub wymianą.
- Przed użyciem klucza udarowego należy koniecznie uważnie przeczytać i w pełni zapoznać się ze wszystkimi ogólnymi i szczegółowymi zasadami bezpieczeństwa. Dobre zrozumienie działania narzędzia oraz przestrzeganie instrukcji są kluczowe dla jego bezpiecznego i efektywnego użytkowania.

## ZALECENIA DOTYCZĄCE BEZPIECZEŃSTWA PODCZAS WYKONYWANIA WSYSTKICH PRAC

- Należy używać wyłącznie odpowiednich końcówek: Należy upewnić się, że stosowane są właściwie dobrane bity i akcesoria, specjalnie zaprojektowane do kluczy udarowych. Użycie nieodpowiednich lub zużytych końcówek może prowadzić do zeszlizgnięcia się, uszkodzenia śruby lub narzędzia, co może być przyczyną urazów.
- Kontroluj moment obrotowy: Klucze udarowe zapewniają wysoki moment obrotowy, dlatego należy unikać nadmiernego lub niedostatecznego dokręcania elementów mocujących. Nadmierna siła może uszkodzić śruby, materiały lub narzędzie. Należy zawsze regulować moment obrotowy (jeśli funkcja ta jest dostępna) i wybierać odpowiedni tryb pracy w zależności od rodzaju materiału i elementów mocujących, aby zapewnić trwałe mocowanie.
- Trzymaj narzędzie pewnie: Podczas pracy z trudnymi elementami mocującymi lub w ograniczonej przestrzeni należy zawsze trzymać klucz udarowy obiema rękami. Zapewni to lepszą kontrolę i pomoże uniknąć wypadków spowodowanych odrzutem narzędzia lub utratą nad nim kontroli.
- Obchodź się ostrożnie z kluczami akumulatorowymi: W przypadku modeli z akumulatorem należy upewnić się, że akumulator jest w pełni naładowany przed rozpoczęciem pracy, i nigdy nie zdejmować baterii podczas pracy narzędzia. Akumulator należy chronić przed bezpośrednim działaniem promieni słonecznych i wilgocią, aby zapobiec jego uszkodzeniu. Należy zawsze przestrzegać instrukcji producenta dotyczących ładowania i konserwacji baterii.
- Sprawdź elementy mocujące przed użyciem: Przed rozpoczęciem pracy należy zawsze sprawdzić stan śrub, nakrętek i innych elementów mocujących. Użycie uszkodzonych lub nieodpowiednich elementów może doprowadzić do uszkodzenia narzędzia, materiałów lub do urazów.
- Nie używaj do innych zadań: Klucze udarowe są przeznaczone wyłącznie do wkręcania i wykręcania śrub, nakrętek i wkrętów. Nie należy próbować używać klucza udarowego do wiercenia, cięcia lub innych zadań, do których nie jest przeznaczona, ponieważ może to prowadzić do uszkodzenia narzędzia lub do urazów.
- Unikaj pracy bez przerwy: Chociaż klucze udarowe są przystosowane do długotrwałej pracy, ciągłe użytkowanie bez przerw może prowadzić do przegrzania, co skraca żywotność zarówno narzędzia, jak i akumulatora. Należy robić regularne przerwy, zwłaszcza podczas wykonywania ciężkich zadań, aby narzędzie mogło ostygnąć.

## ŹRÓDŁO ZASILANIA

Należy upewnić się, że narzędzie jest zasilane akumulatorami Procraft 20V (2 Ah, 4 Ah lub 8 Ah). Używanie innych akumulatorów może spowodować uszkodzenie narzędzia i pogorszenie jego wydajności. Narzędzie

przystosowane jest do współpracy z akumulatorami litowo-jonowymi Procraft 20V, które zapewniają stabilną i niezawodną pracę.

## PRACA

### ⚠ UWAGA!

Przed instalacją lub demontażem wyposażenia należy upewnić się, że urządzenie jest WYŁĄCZONE, a akumulator odłączony, w ten sposób unikniemy niezamierzonego uruchomienia.

### Odłączenie akumulatora

W celu odłączenia akumulatora, wcisnąć przycisk zwalniający akumulator (7) i pociągnąć akumulator w kierunku przeciwnym od uchwyty górnego.

### Instrukcja ładowania akumulatora

Ładowarka wyposażona jest w dwa wskaźniki: czerwony i zielony. Czerwony wskaźnik wskazuje, że ładowanie jest w toku, a zielony wskaźnik oznacza, że ładowanie zostało zakończone. W zależności od wersji akumulator może mieć być wyposażony we wskaźnik naładowania. W celu sprawdzenia poziomu naładowania, należy wcisnąć przycisk kontroli stanu naładowania na akumulatorze.

- ♦ 1 dioda: 25% ładunku
- ♦ 2 diody: 50% ładunku
- ♦ 3 diody: 75% ładunku
- ♦ 4 diody: w pełni naładowana

### Instrukcja ładowania krok po kroku:

#### 1. Podłączenie ładowarki

Podłączyć ładowarkę do gniazdka elektrycznego.

#### 2. Wkładanie akumulatora

Wsunąć akumulator w prowadnice ładowarki do samego końca (do oporu). W przypadku ładowarek wtykowych należy włożyć wtyczkę do portu akumulatora.

#### 3. Wskaźnik procesu ładowania

Rozpoczęcie procesu ładowania zostanie zasygnalizowane czerwoną diodą LED (światło ciągłe).

#### 4. Zakończenie procesu ładowania

Gdy akumulator zostanie w pełni naładowany, zaświeci się zielona dioda LED.

#### 5. Wymywanie akumulatora

Po zakończeniu ładowania odłączyć akumulator od ładowarki oraz wyjąć wtyczkę ładowarki od gniazdka sieciowego.

### Sprawdzanie poziomu naładowania akumulatora (opcjonalnie)

Wcisnąć przycisk kontroli poziomu ładowania na akumulatorze, aby sprawdzić poziom naładowania za pomocą wskaźnika LED znajdującego się na akumulatorze.

### Montaż akumulatora

Aby zamontować akumulator na urządzeniu po naładowaniu, należy go włożyć do prowadnic na urządzeniu oraz delikatnie docisnąć.

### Montaż mocowania na pasek

- Umieszczenie mocowania na pasek: Mocowanie należy dopasować do wyznaczonego miejsca na obudowie klucza (10).
- Włożenie śruby: Śrubę należy włożyć w otwór mocowania i dopasować do gwintowanego otworu w narzędziu.
- Dokręcenie śruby: Za pomocą śrubokręta ostrożnie dokręcić śrubę, aby mocowanie było pewnie przymocowane do narzędzia. Unikać nadmiernego dokręcania, aby nie uszkodzić gwintu.
- Sprawdzenie mocowania: Po dokręceniu śruby należy lekko pociągnąć mocowanie w celu upewnienia się, że jest solidnie zamocowane. Mocowanie na pasek uznaje się za gotowe do użytku.

Mocowanie na pasek po wykonaniu powyższych kroków jest poprawnie zamontowane i gotowe do użytku.

### Montaż narzędzi roboczych

⚠ **Ostrzeżenie:** Zawsze używać nasadek specjalnie zaprojektowanych do kluczy udarowych. Stosowanie niewłaściwych nasadek lub adapterów może zmniejszyć efektywność narzędzia i zagrazać bezpieczeństwo pracy.

Należy unikać stosowania adapterów między wrzecionem a nasadką, ponieważ może to prowadzić do znacznej utraty momentu obrotowego, a także uszkodzenia elementów złącznych lub samego narzędzia.

1. Wyłączyć klucz udarowy: Upewnić się, że klucz jest wyłączony, a następnie wyjąć akumulator, aby zapobiec przypadkowemu uruchomieniu.
2. Wybrać odpowiednią nasadkę: Wybierać nasadkę dopasowaną do rozmiaru i typu elementu złącznego, z którym ma być wykonana praca.
3. Zamontować nasadkę na wrzecionie. Dopasować kwadratowy otwór nasadki do wrzeciona klucza udarowego. Dla nasadek z mechanizmem blokowania na sworzniu: włożyć sworznie blokujący w otwór nasadki i naciągnąć gumowy pierścień w celu jej zabezpieczenia. Dla nasadek z mocowaniem na pierścieniu ciernym: nasadkę mocno wsunąć na wrzeciono, aby była stabilnie osadzona.
4. Sprawdzić zamocowanie nasadki. Delikatnie pociągnąć nasadkę, aby upewnić się, że jest mocno zamocowana i nie zsunie się podczas pracy.
5. Ponownie zamontować akumulator: Jeśli zostały wcześniej wyjęte, należy go ponownie zamontować w narzędziu.
6. Demontaż nasadki. W przypadku nasadek z blokującym sworzniem: pociągnąć pierścień blokujący, aby zwolnić sworznie, następnie zdjąć nasadkę. W przypadku nasadek bez sworznia blokującego: wystarczy zdjąć nasadkę bezpośrednio z wrzeciona.

### Panel sterowania

Panel sterowania klucza udarowego Procraft Industrial IW550A został zaprojektowany z myślą o wygodzie użytkownika i precyzyjnej kontroli. Wyposażony jest w dwa przyciski oraz cztery wskaźniki LED, które informują o ustawionym poziomie prędkości.

### Przycisk regulacji prędkości

Naciśnięcie tego przycisku zmienia maksymalne obroty na biegu jałowym oraz moment obrotowy klucza udarowego. Aktualny poziom prędkości jest wyświetlany za pomocą wskaźników LED, które zapalają się od prawej do lewej:

- ◊ 1 wskaźnik LED (○ ○ ○ ●) Minimalna prędkość (0–1000 obr./min, 0–1650 ud./min)
- ◊ 2 wskaźniki LED (○ ○ ● ●) Średnio-niska prędkość (0–1500 obr./min, 0–2500 ud./min)
- ◊ 3 wskaźniki LED (○ ● ● ●) Średnio-wysoka prędkość (0–2150 obr./min, 0–3300 ud./min)
- ◊ 4 wskaźniki LED (● ● ● ●) Maksymalna prędkość (0–2700 obr./min, 0–3900 ud./min)

### Przycisk wyboru trybu

Przycisk ten umożliwia przełączanie inteligentnych trybów pracy, które zostały zaprojektowane do wykonywania określonych zadań. Po aktywacji "Trybu Inteligentnego" zapala się lewy wskaźnik (●), a jeden z trzech pozostałych wskaźników (od prawej do lewej) wskazuje wybrany tryb.

### Inteligentne tryby pracy

Dokręcanie:

- ◊ Tryb 1 (● ○ ○ ○) – dokręcanie do momentu aktywacji mechanizmu udarowego. Po pierwszym uderzeniu klucz automatycznie się zatrzymuje.
- ◊ Tryb 2 (● ○ ● ○) – dokręcanie do momentu aktywacji mechanizmu udarowego, następnie kontynuacja pracy przez 0,5 sekundy i zatrzymanie narzędzia.
- ◊ Tryb 3 (● ● ○ ○) – dokręcanie do momentu aktywacji mechanizmu udarowego, następnie kontynuacja pracy przez 1 sekundę, po czym narzędzie się zatrzymuje.

Odkręcanie:

- ◊ Tryb 1 (● ○ ○ ●) – odkręcanie z udarami do całkowitego poluzowania śruby lub nakrętki. Gdy opór zniknie, narzędzie automatycznie się zatrzymuje.
- ◊ Tryb 2 (● ○ ● ○) – odkręcanie z udarami do całkowitego poluzowania śruby lub nakrętki, następnie narzędzie pracuje jeszcze 0,5 sekundy przed zatrzymaniem.
- ◊ Tryb 3 (● ● ○ ○) – odkręcanie z udarami do momentu poluzowania śruby lub nakrętki, następnie narzędzie zmniejsza prędkość do minimum i kontynuuje pracę bez zatrzymania.

### Włączanie/wyłączanie urządzenia

**⚠ UWAGA!** Przed rozpoczęciem pracy zawsze sprawdzać działanie wyłącznika. Po jego zwolnieniu powinien swobodnie wracać do pozycji

**PRO**CRAFT  
industrial

„Wyl”.

1. Zamontować akumulator: Upewnić się, że akumulator jest w pełni naładowany, a następnie zamontować go w narzędziu.
2. Naciśnąć spust (2): Ostrożnie nacisnąć spust, aby uruchomić narzędzie. Prędkość pracy zależy od siły nacisku – im mocniej naciska się spust, tym wyższa prędkość obrotowa.
3. Zatrzymać narzędzie: Aby zatrzymać narzędzie, puścić spust. Praca zostanie przerwana natychmiast po zwolnieniu przycisku.

### Praca z narzędziem

1. Zamontować nasadkę: Upewnić się, że odpowiednia nasadka jest prawidłowo zamontowana na wrzecionie.
2. Wybrać kierunek obrotów:
  - ◊ Dokręcanie (obróć zgodnie z ruchem wskazówek zegara) – do przykręcania śrub i nakrętek.
  - ◊ Odkręcanie (obróć przeciwie do ruchu wskazówek zegara) – do luzowania śrub i nakrętek. Kierunek obrotów ustawić przełącznikiem zmiany kierunku obrotów (3).
3. Trzymać narzędzie obiema rękami: Pewny chwyt klucza udarowego obiema rękami zapewnia stabilność i bezpieczeństwo podczas pracy.
4. Umieścić nasadkę na elemencie złącznym: Dopasować nasadkę do nakrętki lub śruby, upewniając się, że jest dokładnie osadzona.
5. Dokręcanie lub odkręcanie:
  - ◊ Dokręcanie: Nacisnąć spust i kontynuować pracę, aż element zostanie solidnie dokręcony.
  - ◊ Odkręcanie: Przytrzymać spust, aż element zostanie poluzowany (może to potrwać 5–10 sekund). Jeśli funkcja Auto-Stop jest aktywna, narzędzie zatrzyma się automatycznie po poluzowaniu śruby lub nakrętki.
6. Zwolnić spust: Po zakończeniu pracy zwolnić spust, aby zatrzymać narzędzie.
7. Zdjąć nasadkę z elementu złącznego: Po zatrzymaniu narzędzia zdjąć nasadkę i przejść do kolejnego zadania.

**⚠ UWAGA!** Podczas długotrwałej pracy nasadka, nakrętka i śruba mogą się mocno nagrzewać.

Należy zachować ostrożność, aby uniknąć oparzeń. Pozostawić elementy do ostygnięcia przed dotknięciem lub wymianą.

### Oświetlenie robocze

Klucz udarowy Procraft Industrial IW550A został wyposażony w mocne oświetlenie LED (8), które zapewnia lepszą widoczność w warunkach słabego oświetlenia.

### Włączanie i wyłączanie oświetlenia

- ◊ Aby włączyć lub wyłączyć oświetlenie, należy nacisnąć i przytrzymać przycisk regulacji prędkości (znajdujący się na panelu sterowania (2)) przez 3 sekundy.
- ◊ Gdy funkcja oświetlenia jest włączona, światło LED uruchamia się automatycznie po naciśnięciu wyłącznika (4) i pozostaje włączone przez 10 sekund po jego zwolnieniu.

### Aktywacja trybu ciągłego oświetlenia

- ◊ Aby włączyć tryb ciągłego świecenia, należy nacisnąć i przytrzymać przycisk wyboru trybu (znajdujący się na panelu sterowania (2)), aż oświetlenie LED (8) mignie.
- ◊ Po aktywacji oświetlenie będzie działać nieprzerwanie przez 20 minut, bez konieczności trzymania wyłącznika (4).

Ta praktyczna funkcja poprawia komfort i bezpieczeństwo pracy w miejscach o słabym oświetleniu.

### KONSERWACJA I CZYSZCZENIE

Przed przystąpieniem do okresowej konserwacji należy zawsze upewnić się, że narzędzie jest wyłączone, a akumulator odłączony.

Aby oczyścić klucz udarowy, najpierw należy odłączyć akumulator. Narzędzie należy wytrzeć czystą, suchą szmatką, aby usunąć kurz i zanieczyszczenia. Przy konieczności usunięcia bardziej uporczywego brudu można użyć lekko wilgotnej szmatki, jednak należy uważać, aby wilgoć nie dostała się do wnętrza narzędzia. Otwory wentylacyjne należy delikatnie omywać sprężonym powietrzem lub miękką szcztotką, aby zapobiec gromadzeniu się pyłu. Uchwyty narzędzia należy przetrzeć, aby usunąć resztki brudu lub smaru, upewniając się, że jest całkowicie suchy po czyszczeniu.

При преховываниу ключа ударового нелзй выбрат хлудне, суче мейсе, з даля од вилгочи и екстремалных температур. Нелзй уникат безпосредного настоечнениа луб высочей вилгочности. Если доступен ыст очронуи покровие, нелзй преховыват ключ ударовый нм, абы забезпечить яг пред курзем и przypadковыми uszkodzeniami. Пред преховыванием нелзй зджат аккумулятор, абы запобие непотребному розладованию батерии. Аксесория, такие как нарзедия робоче и аккумуляторы, нелзй преховыват оддзелние и в способ упорядкованы, абы уникнат их uszkodzenia. Правидлове чыщение и преховывание помогаяг утрымат выдажнось нарзедия ораз пруделзуюг его жывотнось.

Для безпечней и незаводней работы нарзедия нелзй памятат, же вшелкие напраты, консервация и регуляция повинны быт выконыване в авторизованых сервисах з выкорыстанием вычлне оригинальных чзсти замияных и материалов експлоатацияных.

**OCHRONA ŚRODOWISKA**



W trosce o przyrodę, elektronarzędzia, akumulatory, osprzęt i opakowania należy oddać do powtórnego przetworzenia zgodnie z obowiązującymi przepisami w zakresie ochrony środowiska. Elektronarzędzia i akumulatora nie wolno wyrzucać do odpadów komunalnych!

W celu prawidłowej utylizacji należy całkowicie rozładować baterię podczas pracy z przyrządem, wyjąć ją, a następnie owinąć styki taśmą izolacyjną, aby uniknąć zwarcia.

Nie otwieraj baterii i nie utylizuj jej w częściach. Utylizować w wyznaczonych dla tego miejscach.



**Tylko państwa UE:**

Zgodnie z europejską dyrektywą 2012/19/UE в sprawie zużytego sprzętu elektrycznego i elektronicznego oraz jej implementacją в праводавстве krajowym, а также zgodnie z europejską dyrektywą 2006/66/WE uszkodzone lub zużyte akumulatory oraz sprzęt elektryczny нелзй сегреговаг и поддаваг одздыскви суrowców wtórnych zgodnie z przepisami о ochronie środowiska.

W przypadku nieprawidłowej utylizacji zużyty sprzęt elektryczny i elektroniczny może mieć szkodliwe skutki dla środowiska i zdrowia ludzkiego, wynikające z potencjalnej obecności substancji niebezpiecznych.

**TRANSPORT**

Akumulatory litowo-jonowe podlegają wymaganiom przepisów dotyczących towarów niebezpiecznych. Akumulatory mogą быт transportowane drogą ладową przez użytkownika без konieczności spełnienia jakichkolwiek далszych warunków. W przypadku przesyłки przez osobę трезцяг (np. transport drogą повітряну луб за pośrednictwem spedycji) нелзй dostosоваг się до szczegóльных wymogów dotyczących opakowania i znaczenia towaru. W takim wypadku podczas przygotowania towaru до wysылки нелзй skonsultоваг się z експертем дс. towarów niebezpieczных. Akumulatory można wysылат tylko wówczas, gdy ich obudowa не jest uszkodzona. Odslоніте стыки нелзй zakleić, а аккумулятор запаковаг в такий способ, абы не мógł он się порушчат (пресуваг) в opakowaniu. Нелзй зячат теж под увагу еventуалне przepisy prawa krajowego ораз regulamin przewoźника луб linii lotniczych, z uslug, których zamierza się skorzystaг.

**ВГ | БЪЛГАРСКИЙ**

**АКУМУЛЯТОРЕН УДАРЕН ГАЙКОВЕРТ  
IW550A  
РЪКОВОДСТВО ЗА ЕКСПЛОАТАЦИЯ**

**ТЕХНИЧЕСКИ ХАРАКТЕРИСТИКИ**

<b>Модел</b>	<b>IW550A</b>		
Тип на двигателя	Безщотковий		
Напрежение (В, постоянен ток)	20		
Скорост на празен ход (мин <sup>-1</sup> )	0-1000   0-1500 0-2150   0-2700		
Скорост на празен ход (мин <sup>-1</sup> )	0-1650   0- 2500 0-3300   0-3900		
Квадратен шпindel (инчове) (мм)	1/2 12.7		
Въртящ момент (Нм)	205   305 440   550		
Максимален диаметър на болтовете/гайките	M24		
Режим на автостоп при обратен ход	+		
Нивата на шума са определени в съответствие с EN 62841-2-2:			
Ниво на звуково налягане (дБ(А))	L <sub>РА</sub> =82.7		
Измерено ниво на звукова мощност (дБ(А))	L <sub>WA</sub> =90.7		
Погрешност К (дБ(А))	К=3		
Общите нива на вибрация и погрешността К са определени в съответствие с EN 62841-2-2:			
Ниво на вибрация (м/с <sup>2</sup> )	7.925		
Погрешност К (м/с <sup>2</sup> )	1.5		
Ниво на защита	IP20		
Клас на защита	III		
Тегло ЕРТА (с батерия 4 Ач) (кг)	2.0		
Тегло на инструмента без батерия (кг)	1.4		
Тегло (Вкл. целия комплект към машината) (кг)	1.9		
<b>Батерия</b>			
Напрежение (В, постоянен ток)	20		
Тип на батерията	Li-ion		
Капацитет (Ач)	2.0 / 4.0 / 8.0		
<b>Зарядно устройство</b>			
Модел	Charger 20/1	Industrial C20/4	Industrial C20/6.5
Входящо напрежение (В, променлив ток) Честота (Hz)	220-240/50		
Мощност (Вт)	45	95	135
Исходящо напрежение (В, постоянен ток)	20		
Исходящ ток (А)	2	4	6.5
Клас на защита	II		

Посочените нива на вибрации и шум се основават на общото приложение на инструмента. Въпреки това, ако инструментът се използва за други цели, с различни принадлежности или в лошо състояние, нивата на шум и вибрации може да варира. Това може значително да увеличи нивото на експозиция през целия период на работа. Нивата на шум и вибрация ще варира в зависимост от това как се използва електроинструментът и може да надхвърля нивата, посочени в този информационен лист. Тези нива на шум и вибрации могат да се из-

ползват за сравняване на един инструмент с друг и за извършване на предварителни оценки на въздействието. Точната оценка на натоварването трябва да вземе предвид и времето, когато инструментът е изключен или работи, но не се използва. Това може значително да намали общото натоварване през работния период. Идентифицирайте допълнителни мерки за безопасност за защита на оператора, като например: поддръжка на инструменти и аксесоари, затопляне на ръцете, защита на слуха и управление на работния процес.

#### ОПИСАНИЕ НА ЧАСТИТЕ (РИС. 1)\*

1. Шпиндел	7. Бутон за разблокиране на батерията
2. Контролен панел	8. Работно осветление
3. Превключвател за заден ход	9. Крепеж за колан
4. Дръжка	10. Каишка за китката
5. Батерия	
6. Корпус на двигателя	

#### ОКОМПЛЕКТОВКА\*

1. Ръководство за ползвателя
2. Гайковерт
3. Крепеж за колан (монтиран)
4. Скоба за колан с крепежен винт
5. Ударна глава 22 мм

\* Имайте предвид, че съдържанието на комплекта може да варира в зависимост от държавата на закупуване. За конкретна информация относно съдържанието на вашата пратка, моля, свържете се с вашите местни дистрибутори.

Акумулаторният ударен гайковерт Procraft Industrial IW550A е предназначен за разхлабване и затягане на болтове и гайки с помощта на подходящи ударни глави. Инструментът съчетава високо качество на изработка с широк набор от съвременни функции, което го прави незаменим както за професионалисти, така и за любители от типа „Направи си сам“. Проектиран за надеждна и ефективна работа, той се откроява със своята издръжливост и гъвкавост, позволявайки ви успешно да изпълнявате разнообразни задачи.

Една от ключовите характеристики на Procraft Industrial IW550A е наличието на няколко режима на работа, които позволяват да настроите инструмента фино за различни приложения - от сложни ремонти на автомобили до монтаж на метални конструкции и общи ремонтни дейности. В допълнение, вградената LED подсветка улеснява работата при условия на слаба светлина.

Благодарение на ергономичния дизайн и използването на висококачествени материали, IW550A осигурява висок въртящ момент, като същевременно остава комфортен дори при продължителна употреба. Това е перфектната комбинация от функционалност, прецизност и надеждност, което го прави отличен избор за най-трудните задачи.

#### ПРАВИЛА ЗА БЕЗОПАСНОСТ

**ВНИМАНИЕ!** Прочетете всички предупреждения за безопасност, инструкции, илюстрации и спецификации, предоставени с тази електрическа машина. Неспазването на всички инструкции по-долу може да доведе до токов удар и/или сериозно нараняване.

Запазете всички предупреждения и инструкции за бъдещи справки. Терминът "електрически инструмент" или "електрическа машина" в тези предупреждения се отнася за всяка електрическа инструмент с кабел или безжичен електрически инструмент.

#### УСЛОВНИ ОБОЗНАЧЕНИЯ И СИМВОЛИ



Винаги носете предпазни очила, за да предпазите очите си от частици и отломки.



Носете защитни слушалки – защитават слуха от прекалено висок шум.



Прочетете ръководството за потребителя – Вашия следвайте инструкциите за безопасност, съдържащи се в него.



Общо предупреждение за опасност.



Съответствие с основните стандарти за безопасност на приложимите европейски директиви.



Евразийски знак за съответствие.



Украински знак за съответствие.

#### СПЕЦИАЛНИ ПРАВИЛА ЗА БЕЗОПАСНОСТ ЗА АКУМУЛАТОРНИЯ ГАЙКОВЕРТ

1. Безжичният ударен гайковерт може да попадне на скрити кабели, когато забива крепежни елементи в стени и подове. Винаги дръжте ударния гайковерт за изолираните повърхности на дръжката. Крепежните елементи могат да влязат в контакт с електрически кабели, а металните части на ударния гайковерт могат да станат под напрежение, причинявайки токов удар.
2. Главата, гайката и болтът могат да се нагряят много след продължителна употреба. Избягвайте да докосвате тези части веднага след употреба, за да избегнете изгаряния. Оставете ги да се охладят, преди да ги докоснете или смените.
3. Преди да използвате ударния гайковерт, уверете се, че сте прочели внимателно и сте разбрали всички общи и специфични правила за безопасност. Познанието на работата и инструкциите на инструмента е от съществено значение за безопасната и ефективна употреба.

#### ИНСТРУКЦИИ ЗА БЕЗОПАСНОСТ ЗА ВСИЧКИ ОПЕРАЦИИ

1. Използвайте само правилните вложки (накрайници): Уверете се, че използвате правилния размер и тип вложка, специално проектирана за ударни гайковерти. Неправилният избор може да доведе до използване на вложката или повреда на крепежния елемент, което може да причини нараняване.
2. Контролирайте въртящия момент: Избягвайте претягане на крепежните елементи. Прекомерният въртящ момент може да повреди болтове или гайки, както и самия инструмент. Винаги настройвайте правилния въртящ момент според препоръките на производителя за всеки крепежен елемент.
3. Дръжте инструмента с две ръце: Когато използвате мощни ударни гайковерти, е важно да държите инструмента с две ръце за контрол, особено когато работите с тесни крепежни елементи. Загубата на контрол може да причини нараняване.
4. Работете внимателно с безжичните ударни гайковерти: За безжичните модели се уверете, че батерията е напълно заредена преди употреба и никога не изваждайте батерията, докато инструментът работи. Не оставяйте безжичните инструменти на пряка слънчева светлина или във влажни условия.
5. Проверявайте крепежните елементи преди употреба: Винаги проверявайте гайките и болтовете за повреди, преди да използвате ударния гайковерт. Работата с повредени крепежни елементи може да бъде опасна и може да доведе до повреда на инструмента или нараняване.
6. Не използвайте неправилно: Ударните гайковерти са предназначени за затягане и разхлабване на болтове и гайки. Не се опитвайте да използвате ударния гайковерт за пробиване, рязане или други задачи, за които не е предназначен.
7. Избягвайте продължителна употреба: Правите редовни почивки, за да предотвратите прегряване на инструмента. Дори ако инструментът е проектиран за непрекъсната употреба, оставайте го периодично да се охлажда, за да удължите живота на двигателя и батерията.

#### ЗАХРАНВАНЕ

Уверете се, че инструментът се хранят от батерия Procraft 20V (4Ah или 8Ah). Използването на други батерии може да повреди инструмента и да влоши работата му. Инструментът е предназначен за работа с акумулаторни литиево-йонни батерии Procraft 20V, които осигуряват стабилна и надеждна работа.

#### УПОТРЕБА

**⚠ ВНИМАНИЕ!**

Преди да инсталирате или демонтирате аксесоари, уверете се, че инструментът е изключен и извадете батерията, за да избегнете случайни включвания.

## Изваждане на батерията

За да извадите батерията, натиснете бутона (7) отпред на батерията и едновременно с това издърпайте батерията от инструмента.

## Инструкции за зареждане на батерията

Зарядното има два индикатора: червен и зелен. Червият индикатор показва, че зареждането е в ход, а зеленият индикатор показва, че зареждането е приключило. Самата батерия може да има индикатор за зареждане със светодиоди, показващи нивото на зареждане. За да проверите нивото на заряд, натиснете бутона за проверка на заряда на батерията.

- ♦ 1 светодиод: заредена на 25 %
- ♦ 2 светодиода: заредена на 50 %.
- ♦ 3 светодиода: заредена на 75 %.
- ♦ 4 светодиода: напълно заредена батерия.

## Инструкции стъпка по стъпка:

1. Включете зарядното устройство в електрически контакт.
2. За зарядни устройства с шпелсел, поставете шпелсела в порта на батерията. За плъзгащи зарядни устройства подравнете слотовете и поставете батерията, докато спре.
3. Индикаторът ще светне в червено, което показва, че зареждането е започнало.
4. Когато зареждането приключи, индикаторът ще светне в зелено.
5. Изключете зарядното устройство от батерията и от контакта или извадете батерията от зарядното устройство.
6. По избор: Натиснете бутона за проверка на батерията, за да видите нивото на батерията през LED светлините.

## Инсталиране на батерията

Подравнете батерията с гнездото на инструмента, след което я натиснете на място, докато опре на място и щракне.

## Монтиране на щипката за колан

1. Позиционирайте щипката за колан: Подравнете щипката с обозначеното място на корпуса на ударния гайковерт 10.
2. Поставете винта: Поставете винта в отвора на щипката и го подравнете с резбования отвор на инструмента.
3. Затегнете винта: Използвайте отвертка, за да затегнете внимателно винта, докато щипката е здраво закрепена към инструмента. Не презатягайте, защото може да повредите резбата.
4. Проверете дали е добре закрепена: След като затегнете винта, леко издърпайте щипката, за да се уверите, че е здраво закрепена. Щипката за колан вече е монтирана и готова за употреба.

Щипката за колан вече е монтирана и готова за употреба.

## Монтиране на главата

**⚠ Предупреждение:** Винаги използвайте вложки, специално предназначени за ударни гайковерти. Използването на неподходящи вложки или адаптери може да намали ефективността на инструмента и да компрометира безопасността. Избягвайте използването на адаптери между шпиндела и вложката, тъй като това може да причини значителна загуба на въртящ момент и повреда на крепежния елемент или самия инструмент.

1. Изключете ударния гайковерт: Уверете се, че ударният гайковерт е изключен и извадете батерията, за да избегнете случайно включване.
2. Изберете правилната глава: Изберете правилната глава за размера и вида на крепежния елемент, с който работите.
3. Монтирайте правилната глава върху шпиндела: Подравнете квадратната глава с шпиндела на ударния гайковерт. За глави, съвместими с механизъм за заключване с щифт, поставете щифта в отвора на главата и затегнете гумения пръстен, за да го закрепите. За глави с трикопачна връзка, натиснете здраво главата върху вала, докато се заключи здраво.
4. Проверете заключването на главата: Внимателно издърпайте главата, за да се уверите, че е здраво заключена и няма да се изплъзне по време на работа.
5. Поставете отново батерията: Ако сте извадили батерията, поставете я отново.
6. Свалете главата: За глави със заключващ щифт, издърпайте задържащия пръстен, за да освободите щифта, след което свалете главата. За глави без заключващ щифт, просто издърпайте главата от шпиндела.

## Контролен панел

Контролният панел на ударния гайковерт Procraft Industrial IW550A е проектиран за лесна употреба и прецизен контрол. Той разполага с два бутона и четири LED индикатора.

## Бутон за регулиране на скоростта

Натискането на този бутон променя максималната скорост на празен ход и въртящия момент на ударния гайковерт. Текущото ниво на скорост се показва от светодиоди, които светят отдясно наляво:

- ♦ 1 индикатор (○ ○ ○ ●): Минимална скорост (0-1000 об/мин, 0-1650 уд/мин).
- ♦ 2 индикатора (○ ○ ● ●): Средно-ниска скорост (0-1500 об/мин, 0-2500 уд/мин).
- ♦ 3 индикатора (○ ● ● ●): Средно-висока скорост (0-2150 об/мин, 0-3300 уд/мин).
- ♦ 4 индикатора (● ● ● ●): Максимална скорост (0-2700 об/мин, 0-3900 уд/мин).

## Бутон за режим

Този бутон превключва между интелигентни режими, предназначени за специфични задачи. Когато е активиран интелигентният режим, лявата светлина (●) светва, а една от останалите три светлини (отдясно наляво) показва избрания режим.

## Интелигентни режими

Завиване:

- ♦ Режим 1 (● ○ ○ ●): Затяга, докато ударният механизъм се стартира. След първия удар, ударният гайковерт автоматично спира.
- ♦ Режим 2 (● ○ ● ○): Затяга, докато ударният механизъм се стартира, след което продължава да работи с удари за 0,5 секунди, след което спира.
- ♦ Режим 3 (● ● ○ ○): Затяга, докато ударният механизъм се стартира, след което продължава да работи с удари за 1 секунда, след което спира.

Развиване:

- ♦ Режим 1 (● ○ ○ ●): Разхлабва с удари, докато болтът или гайката се освободят напълно. Веднага щом товарът се отстрани, инструментът автоматично спира.
- ♦ Режим 2 (● ○ ● ○): Развива с удари, докато болтът или гайката се освободят напълно, след което продължава да работи още 0,5 секунди преди да спре.
- ♦ Режим 3 (● ● ○ ○): Развива с удари, докато болтът или гайката се освободят напълно, след което намалява скоростта до минимум и продължава да развива без спиране.

## Включване на инструмента

**⚠ ВНИМАНИЕ!** Винаги проверявайте превключвателя преди да започнете работа. Превключвателят трябва лесно да се връща в положение "Изключено" след освобождаването му.

1. Поставете батерията: Уверете се, че батерията е напълно заредена и я поставете на инструмента.
2. Натиснете спусъка (2): Внимателно натиснете спусъка, за да стартирате инструмента. Скоростта на работа зависи от силата, с която натискате спусъка - колкото по-силно натискате, толкова по-висока е скоростта.
3. Спрете инструмента: За да спрете инструмента, освободете спусъка. Инструментът ще спре да работи веднага щом спусъкът бъде освободен.

## Работа с инструмента

1. Поставете главата: Уверете се, че правилната глава е монтирана на шпиндела.
2. Изберете посоката на въртене: Използвайте превключвателя за обратно въртене (3), за да изберете желаната посока:
  - ♦ Напред (по часовниковата стрелка) за затягане.
  - ♦ Назад (обратно на часовниковата стрелка) за разхлабване.
3. Дръжте инструмента с две ръце: Дръжте здраво ударния гайковерт с две ръце, за да осигурите стабилност по време на работа.
4. Поставете главата върху крепежния елемент: Подравнете главата с гайката или болта, като се уверите, че приляга напълно.

## 5. Затягане или разхлабване:

- ♦ За затягане: Продължете да натискате спусъка, докато крепежният елемент се затегне здраво.
  - ♦ За развиване: Задръжте спусъка, докато крепежният елемент се разхлаби (това може да отнеме до 5-10 секунди). Ако функцията за автоматично спиране е активирана, инструментът ще спре автоматично, след като крепежният елемент се разхлаби.
6. Освободете спусъка: След като операцията по затягане или развиване приключи, освободете спусъка, за да спрете инструментата.
7. Сваляте главата от крепежния елемент: След като инструментът спре, сваляте главата и преминете към следващата задача

**⚠ Внимание:** Главата, гайката и болтът могат да се нагряят много след продължителна употреба. Бъдете внимателни, когато боравите с тези части, за да избегнете изгаряния. Оставете ги да се охладят, преди да ги докоснете или смените.

**Работна светлина**

Ударният гайковерт Procraft Industrial IW550A е оборудван с мощна LED работна светлина (8), която осигурява видимост при условия на слаба светлина.

**Включване и изключване на работната светлина**

- ♦ За да включите или изключите функцията на работната светлина, натиснете и задръжте бутона за управление на скоростта (разположен на контролния панел (2)) за 3 секунди.
- ♦ Когато функцията е включена, работната светлина светва автоматично, когато натиснете превключвателя (4) и остава включена 10 секунди след като го отпуснете

**Активиране на режима на непрекъсната работна светлина**

- ♦ За да активирате режима на непрекъсната работна светлина, натиснете и задръжте бутона за избор на режим (разположен на контролния панел (2)), докато работната светлина (8) започне да мига.
- ♦ След като бъде активирана, работната светлина ще работи непрекъснато в продължение на 20 минути, без да е необходимо да държите превключвателя (4).

Тази удобна функция на работната светлина осигурява комфорт и безопасност при изпълнение на задачи в условия на слаба светлина.

**ГРИЖИ И ПОДДРЪЖКА**

Винаги се уверявайте, че инструментът е изключен и батерията е извадена, преди да извършвате рутинна поддръжка.

За да почистите ударния гайковерт, първо го изключете от захранването или, за акумулаторни модели, извадете батерията. Избършете инструмента с чиста, суха кърпа, за да отстраните прах и замърсявания. Ако е необходимо, използвайте леко влажна кърпа, за да отстраните по-упорити замърсявания, но внимавайте да не допускате влага да попадне в инструментата. Отворите за всмукване на въздух трябва да се почистват внимателно със състен въздух или мека четка, за да се предотврати натрупването на прах. Също така избършете областта на шпиндела и главата, за да отстраните мазнини или замърсявания, и се уверете, че са напълно сухи.

Когато съхранявате ударния гайковерт, изберете хладно и сухо място, далеч от влага и екстремни температури. Избягвайте излагане на пряка слънчева светлина или висока влажност. Ако имате защитен калф, съхранявайте инструментата в него, за да го предпазите от прах и случайни повреди. Препоръчително е да извадите батерията преди съхранение, за да избегнете ненужно разреждане. Съхранявайте аксесоари като гнезда и батерии организирано и отделно, за да избегнете повреди. Правилното почистване и съхранение ще спомогнат за поддържане на производителността и издръжливостта на вашия ударен гайковерт. За безопасна и надеждна работа на инструментата, не забравяйте, че ремонтите, поддръжката и настройките трябва да се извършват в оторизирани сервизни центрове, като се използват само оригинални резервни части и консумативи.

**ЗАЩИТА НА ОКОЛНАТА СРЕДА**

 За да се защити околната среда, електронните инструменти, батериите, аксесоарите и опаковките трябва да се рециклират по екологичен начин. Не изхвърляйте електронните инструменти и батериите в битовите отпадъци!

За да спасим природата, е необходимо да изхвърлим правилно използваната батерия, по-специално литиевата. За правилно изхвърляне, разрежете напълно батерията, когато работите с устройството, извадете я, след това увийте контактите с електрическа лента, за да избегнете къси съединения. Не отваряйте батерията и не я изхвърляйте на части. Изхвърлете на определени места.

**Само за страни от ЕС:**

В съответствие с Европейската директива 2012/19/UE относно отпадъците от електрическо и електронно оборудване и съответното национално законодателство, както и в съответствие с Европейската директива 2006/66/EC, дефектните или излезли от употреба батерии и електронно оборудване трябва да се събират за екологично рециклиране.

Отпадъчното електрическо и електронно оборудване може да бъде вредно за околната среда и човешкото здраве, ако бъде изхвърлено неправилно поради възможното наличие на опасни вещества.

**ТРАНСПОРТ**

Литиево-йонните батерии подлежат на изисквания за превоз на опасни товари. Батериите могат да се транспортират от потребителя по шосе, без да е необходимо да се спазват допълнителни разпоредби. Когато се транспортира с участие от трети страни (напр. по въздух или спедитор), трябва да се спазват специални изисквания за опаковане и етикетироване. В този случай при подготовката на товара за превоз е необходимо участието на експерт по опасни товари.

Изпрайщите батерията само с неговредена обвивка. Запелете откритите контакти и опаковайте батерията, така че да не се движат в опаковката. Моля, спазвайте и евентуални допълнителни национални разпоредби.

**RO | ROMÂNĂ****ȘURBELNIȚĂ CU IMPACT PE ACUMULATORI IW550A****INSTRUCȚIUNI DE OPERARE****SPECIFICAȚII TEHNICE**

Model	IW550A
Tip motor	Brushless
Tensiune nominala (V DC)	20
Turatie la mers in gol (min <sup>-1</sup> )	0-1000   0-1500 0-2150   0-2700
Frecventa de percutie (min <sup>-1</sup> )	0-1650   0- 2500 0-3300   0-3900
Patrat antrenor (") (mm)	1/2 12.7
Cuplu (Nm)	205   305 440   550
Dimensiune maxima surub/puluita	M24
Mod oprire automata la rotatie inversa	+
Valori emisie zgomot determinate conform EN 62841-2-2:	
Nivel presiune acustica (dB(A)) Nivel putere acustica masurat (dB(A)) Incertitudine K (dB(A))	L <sub>pa</sub> =82.7 L <sub>wa</sub> =90.7 K=3
Valori totale vibratii si incertitudine K determinate conform EN 62841-2-2:	
Nivel vibratii (m/s <sup>2</sup> ) Incertitudine K (m/s <sup>2</sup> )	7.925 1.5

Nivel protecție	IP20		
Clasa de protecție	III		
Greutate EPTA (cu acumulator 4 Ah) (kg)	2.0		
Greutate scula fara acumulator (kg)	1.4		
Greutate (inclusiv accesorii) (kg)	1.9		
<b>Acumulator (nu este inclus)</b>			
Tensiune nominala (V DC)	20		
Tip acumulator	Li-ion		
Capacitate (Ah)	2.0 / 4.0 / 8.0		
<b>Incarcator (nu este inclus)</b>			
Model	Charger 20/1	Industrial C20/4	Industrial C20/6.5
Tensiune alimentare (V AC) / Frecventa (Hz)	220-240/50		
Putere nominala (W)	45	95	135
Tensiune iesire (V DC)	20		
Curent iesire (A)	2	4	6.5
Clasa de protecție	II		

ATENȚIE! Nivelurile declarate de vibrații și emisii sonore reprezintă principalele aplicații ale sculei. Totuși, în cazul utilizării sculei pentru alte aplicații, cu accesorii diferite sau în condiții de întreținere necorespunzătoare, valorile emisiilor pot varia. Acest lucru poate conduce la creșterea semnificativă a nivelului de expunere pe întreaga perioadă de lucru. Valorile emisiilor depind de modul de utilizare a sculei electrice și pot depăși nivelurile indicate în prezentul document. Aceste valori pot fi utilizate pentru compararea unei scule cu alta și pentru o evaluare preliminară a expunerii. Pentru o estimare precisă a sarcinii trebuie luate în considerare și perioadele în care scula este oprită sau funcționează în gol, ceea ce poate reduce semnificativ sarcina totală pe perioada de lucru. Identificați măsuri suplimentare de protecție a operatorului, precum întreținerea regulată a sculei și accesoriilor, menținerea mâinilor la cald, utilizarea protecției auditive și organizarea adecvată a modului de lucru.

#### DESCRIERE (DES. 1)\*

- |                            |   |
|----------------------------|---|
| 1. Patrat antrenor (Anvil) | 7. Buton eliberare acumulator             |
| 2. Panou de comanda        | 8. Lumina de lucru (LED)                  |
| 3. Comutator inversare     | 9. Agatoare de curea                      |
| 4. Intrerupator principal  | 10. Curea de siguranta pentru incheietura |
| 5. Acumulator              |   |
| 6. Carcasa motorului       |   |

#### CONTINUTUL PACHETULUI\*

- Manual de utilizare
- Cheie cu impact
- Curea de siguranță pentru incheietura (montată)
- Agatoare de curea cu surub de fixare
- Cheie tubulară de impact 22 mm

Nota: Continutul pachetului poate varia în funcție de țara de achiziție. Pentru detalii exacte, consultați lista furnizată împreună cu produsul sau adresați-vă distribuitorului local.

#### DESCRIEREA PRODUSULUI

Cheia cu impact fara cablu Procraft Industrial IW550A este destinata pentru desfacerea și strângerea suruburilor și piulițelor, utilizând tubulare de impact corespunzătoare. Aceasta scula îmbina o construcție de înaltă calitate cu o gamă largă de funcții moderne, fiind indispensabilă atât pentru profesioniști, cât și pentru utilizatorii hobby.

Proiectată pentru performanță fiabilă și eficientă, scula se evidențiază prin durabilitate și versatilitate, permitând executia eficientă a diferitelor lucrări.

Unul dintre avantajele principale ale modelului IW550A este prezența multor moduri de lucru, care permit ajustarea precisă în funcție de aplicație – de la reparații auto complexe până la montajul structurilor metalice sau lucrări de întreținere generală. În plus, lumina de lucru LED încorporată sporește vizibilitatea în medii slab iluminate.

Prin designul ergonomic și materialele de calitate superioară, IW550A oferă cuplu ridicat și confort chiar și în cazul utilizării prelungite. Combinația ideală de funcționalitate, precizie și fiabilitate o face alegerea optimă pentru cele mai solicitante aplicații.

#### AVERTISMENTE DE SECURITATE

**⚠ ATENȚIE! Citiți toate avertismentele de securitate, instrucțiunile, ilustrațiile și specificațiile furnizate împreună cu aceasta scula electrică.** Nerespectarea instrucțiunilor poate conduce la soc electric, incendiu și/sau accidente grave.

Pastrați toate avertismentele și instrucțiunile pentru referințe viitoare.

Termenul „scula electrică” utilizat în avertismente se referă atât la sculele electrice cu cablu, cât și la cele alimentate cu acumulator.



Purtați întotdeauna ochelari de protecție – Protejează ochii împotriva particulelor.



Utilizați protecție auditivă – Protejează auzul împotriva zgomotului excesiv.



Citiți manualul de instrucțiuni.



Avertizare generală de risc.



În conformitate cu standardele esențiale aplicabile conform directivelor europene.



Marcaj de conformitate eurasiatic.



Marcaj de conformitate Ucraina.

#### REGULI SPECIFICE DE SECURITATE PENTRU CHEIA CU IMPACT FARA CABLU

- Cheia cu impact poate intra în contact cu cablurile electrice ascunse la montarea elementelor de fixare în pereti sau pardoseli. Țineți întotdeauna scula de suprafețele izolate ale manerelor. Contactul cu cabluri sub tensiune poate electrica părțile metalice și provoca soc electric.
- În utilizare prelungită, tubularele, suruburile și piulițele se pot încălzi excesiv. Nu le atingeti imediat după utilizare pentru a preveni arsurile. Lasati-le sa se raceasca.
- Citiți și înțelegeți toate instrucțiunile generale și specifice înainte de a utiliza. Familiarizarea cu operarea sculei este esențială pentru siguranță.

#### INSTRUCȚIUNI DE SECURITATE PENTRU TOATE OPERATIILE

- Folositi doar accesorii corespunzătoare. Tubularele trebuie să fie compatibile cu cheile cu impact. Utilizarea incorectă poate provoca alunecări și accidente.
- Monitorizați cuplul. Evitați strângerea excesivă sau insuficientă. Respectați recomandările producătorului.
- Țineți scula cu ambele mâini. Este esențial pentru control și siguranță.
- Manipulați sculele cu acumulator cu grijă. Nu scoateți acumulatorul în timp ce scula funcționează. Evitați umezeala și soarele direct.
- Inspectați suruburile și piulițele înainte de utilizare. Elementele deteriorate pot conduce la defecțiuni.
- Nu utilizați în alte scopuri. Cheia cu impact este destinată doar pentru strângere/desfacere.
- Evitați utilizarea continuă. Faceți pauze pentru a preveni supraîncălzirea și a prelungi durata de viață a motorului și acumulatorului.

#### ALIMENTARE

Utilizați doar acumulatori Procraft 20V (2 Ah, 4 Ah, 8 Ah) conform etichetei produsului. Folosirea altor acumulatori poate deteriora scula și afecta performanța. Produsul este proiectat pentru acumulatori litiu-ion

reincarcabili Procraft 20V.

## UTILIZAREA SCULEI

⚠ **ATENȚIE!** Înainte de montarea/demontarea accesoriilor, opriți scula și scoateți acumulatorul.

### Demontarea acumulatorului

Apasați butonul (7) și trageți acumulatorul.

### Incarcarea acumulatorului:

Incarcarea are doua indicatoare: rosu si verde. Indicatorul rosu arata ca incarcarea este in curs, iar indicatorul verde arata ca incarcarea este finalizata. Acumulatorul poate avea propriul indicator de incarcare cu LED-uri pentru a afisa nivelul de incarcare. Pentru a verifica nivelul, apasati butonul de verificare a incarcarii de pe acumulator.

- 1 LED: 25% incarcata
- 2 LED-uri: 50% incarcata
- 3 LED-uri: 75% incarcata
- 4 LED-uri: incarcare completa

Instructiuni pas cu pas:

1. Conectati incarcatorul la priza.
2. Pentru incarcatoarele tip plug-in, introduceti mufa de incarcare in portul acumulatorului. Pentru incarcatoarele tip slider, alinaii acumulatorul cu fantele de incarcare si glisati-l in interior.
3. Indicatorul rosu se va aprinde, aratand ca acumulatorul se incarca.
4. Dupa finalizarea incarcarii, se va aprinde indicatorul verde.
5. Deconectati incarcatorul de la acumulator si de la priza, sau scoateti acumulatorul din incarcator.
6. Optional: Apasati butonul de verificare a incarcarii de pe acumulator pentru a vizualiza nivelul de incarcare prin LED-urile acumulatorului.

### Montarea acumulatorului

Alinaii acumulatorul cu ghidajul de pe scula si glisati-l in pozitie pana cand se blocheaza si se aude clicul de fixare.

### Montarea agatatoarei de curea

1. Pozitionarea agatatoarei de curea: Alinaii agatatoarea cu punctul de montaj desemnat (10) de pe corpul cheii cu impact.
2. Introducerea surubului: Introduceti surubul furnizat prin orificiul agatatoarei si alinaii-l cu filetul de pe scula.
3. Strangerea surubului: Cu ajutorul unei surubelnite, strangeti cu grija surubul pana cand agatatoarea este fixata ferm pe scula. Nu suprastrangeti pentru a evita deteriorarea filetelui.
4. Verificarea stabilitatii: Dupa fixare, trageți ușor de agatatoare pentru a va asigura ca este bine prinsa si stabila.

Agatatoarea de curea este acum montata si gata de utilizare.

### Montarea tuburarei

⚠ **Avertizare:** Utilizati intotdeauna tubulare corespunzatoare, concepute special pentru cheile cu impact. Folosirea tubularelor sau adaptorilor nepotriviti poate reduce eficienta sculei si poate compromite siguranta. Evitati utilizarea adaptoarelor intre patratul antrenor si tubulara, deoarece acest lucru poate provoca pierderi semnificative de cuplu si poate deteriora elementele de fixare sau scula insasi.

1. Opriti cheia cu impact: Asigurati-va ca scula este oprita si scoateti acumulatorul pentru a evita pornirea accidentala.
2. Selectati tubulara corecta: Alegeți tubulara potrivita dimensiunii si tipului elementului de fixare cu care lucrati.
3. Montarea tuburarei pe patratul antrenor: Alinaii partea patrata a tuburarei cu patratul (antrenor) al cheii cu impact. Pentru tubulare compatibile cu mecanism de blocare prin pin, introduceti pinul in orificiul tuburarei si intindeti inelul de cauciuc peste tubulara pentru fixare. Pentru tubulare cu sistem de fixare prin inel de frecare, impingeti tubulara ferm pe patrat pana cand se fixeaza bine. Verificati fixarea: Trageți ușor de tubulara pentru a va asigura ca este blocata ferm si nu se va desprinde in timpul utilizarii.
4. Reinstalati acumulatorul: Daca ati indepartat acumulatorul, montati-l din nou in siguranta.
5. Demontarea tuburarei: Pentru tubulare cu pin de blocare: trageți de inelul de fixare pentru a elibera pinul, apoi scoateti tubulara. Pentru tubulare fara pin de blocare: trageți tubulara direct de pe patrat.

### Panou de comanda

Panoul de comanda al cheii cu impact Procraft Industrial IW550A este

conceput pentru o operare intuitiva si un control precis, fiind echipat cu doua butoane si patru indicatori LED.

#### Buton viteza

Apasarea acestui buton regleaza turatia maxima la mers in gol si cuplul cheii cu impact. Nivelul de viteza selectat este indicat prin aprinderea unuia dintre cei patru LED-uri, care se lumineaza secvential de la dreapta la stanga:

- ◊ 1 LED ( ): Viteza minima (0–1000 RPM, 0–1650 IPM).
- ◊ 2 LED-uri ( ◯ ◯ ● ● ): Viteza medie redusa (0–1500 RPM, 0–2500 IPM).
- ◊ 3 LED-uri ( ◯ ● ● ● ): Viteza medie ridicata (0–2150 RPM, 0–3300 IPM).
- ◊ 4 LED-uri ( ● ● ● ● ): Viteza maxima (0–2700 RPM, 0–3900 IPM).

#### Buton mod

Acest buton permite selectarea modurilor inteligente de functionare, adaptate pentru aplicatii specifice. Atunci cand un mod inteligent este activ, LED-ul din stanga (●) se aprinde pentru a indica „Smart Mode”, impreuna cu unul dintre ceilalti trei LED-uri (de la dreapta la stanga), care indica modul selectat.

#### Moduri inteligente (Smart Modes)

##### Strangere (Forward)

- ◊ Mod 1 (● ◯ ◯ ●): Strangere pana cand incepe mecanismul de impact. Dupa primul impact, scula se opreste automat.
- ◊ Mod 2 (● ◯ ● ◯): Strangere pana cand incepe mecanismul de impact, apoi continua sa functioneze cu impact timp de 0,5 secunde inainte de oprire.
- ◊ Mod 3 (● ● ◯ ◯): Strangere pana cand incepe mecanismul de impact, apoi continua sa functioneze cu impact timp de 1 secunda inainte de oprire.

##### Desfacere (Reverse)

- ◊ Mod 1 (● ◯ ◯ ●): Desface cu impact pana cand surubul sau piulita este eliberata. Odata ce sarcina este indepartata, scula se opreste imediat.
- ◊ Mod 2 (● ◯ ● ◯): Desface cu impact pana cand surubul sau piulita este eliberata, apoi continua sa functioneze timp de 0,5 secunde inainte de oprire.
- ◊ Mod 3 (● ● ◯ ◯): Desface cu impact pana cand surubul sau piulita este eliberata. Dupa indepartarea sarcinii, scula reduce turatia la RPM scazut si continua desfacerea fara oprire.

#### Activarea sculei

⚠ **ATENȚIE!** Înainte de utilizare, verificati intotdeauna functionarea intrerupatorului. Dupa eliberare, acesta trebuie sa revina usor in pozitia „Oprit”.

1. Montati acumulatorul: Asigurati-va ca acumulatorul este incarcata complet si montati-l pe scula.
2. Apasati tragaciul (4): Apasati usor tragaciul pentru a porni scula. Viteza de functionare depinde de presiunea exercitata asupra tragaciului – cu cat apasati mai tare, cu atat viteza este mai mare.
3. Oprirea sculei: Pentru a opri scula, eliberati tragaciul. Scula se va opri imediat dupa eliberare.

#### Lucrul cu scula

1. Montati tubulara: Asigurati-va ca tubulara corecta este instalata pe patratul antrenor.
2. Selectati directia de rotatie: Folositi comutatorul de inversare (3) pentru a alege directia dorita:
  - ◊ Dreapta (sens orar): pentru strangere.
  - ◊ Stanga (sens antiorar): pentru desfacere.
3. Tineti scula cu ambele maini: Prindeti cheia cu impact ferm cu ambele maini pentru stabilitate in timpul operarii.
4. Pozitionati tubulara pe elementul de fixare: Alinaii tubulara cu surubul sau piulita, asigurandu-va ca se potriveste perfect.
5. Strangere sau desfacere:
  - ◊ Pentru strangere: Continuiți sa apasati tragaciul pana cand elementul de fixare este bine strans.
  - ◊ Pentru desfacere: Tineti apasat tragaciul pana cand surubul sau piulita se slăbește (aceasta poate dura 5–10 secunde). Daca functia de oprire automata este activata, scula se va opri automat dupa slabire.

6. Eliberati tragaciul: Dupa finalizarea operatiei de strangere sau desfacere, eliberati tragaciul pentru a opri scula.
7. Scoateti tubulara: Dupa oprire, scoateti tubulara si treceti la urmatoarea operatiune.

**⚠ Avertizare:** In timpul utilizarii prelungite, tubulara, surubul si piulita pot deveni extrem de fierbinti. Manipulati aceste parti cu precautie pentru a evita arsurile. Lasati-le sa se raceasca inainte de a le atinge sau inlocui.

#### Lumina de lucru

Cheia cu impact Procraft Industrial IW550A este echipata cu o lumina LED puternica (8), care asigura vizibilitate sporita in conditii de iluminare redusa.

#### Pornirea sau oprirea luminii de lucru

- ♦ Pentru a activa sau dezactiva functia de lumina de lucru, tineti apasat Butonul de viteza (situat pe panoul de comanda (2)) timp de 3 secunde.
- ♦ Cand functia este activata, lumina se va aprinde automat la apasarea tragaciului (4) si va ramane aprinsa timp de 10 secunde dupa eliberarea acestuia.

#### Activarea modului de iluminare continua

- ♦ Pentru a activa modul de iluminare continua, tineti apasat Butonul de mod (situat pe panoul de comanda (2)) pana cand lumina de lucru (8) clipeste.
- ♦ Dupa activare, lumina va ramane aprinsa continuu timp de 20 de minute, oferind iluminare extinsa fara a fi necesara apasarea tragaciului (4).

Aceasta functie versatila de iluminare asigura confort si siguranta in timpul lucrarilor efectuate in medii slab iluminate.

#### Intretinere si depozitare

Inainte de efectuarea oricaror lucrari de intretinere preventiva, asigurati-va intotdeauna ca scula este oprita si acumulatorul este scos.

Pentru curatarea cheii cu impact, deconectati-o mai intai de la sursa de alimentare, iar la modelele fara cablu, scoateti acumulatorul. Stergeti scula cu o carpa curata si uscata pentru a indeparta praful si resturile. Daca este necesar, utilizati o carpa usor umeda pentru murdaria persistenta, avand grija ca umezeala sa nu patrunda in scula. Fantele de aer trebuie curatate delicat cu aer comprimat sau cu o pensula moale pentru a preveni acumularea de praful. Stergeti suplimentar zona patratului antrenor si a tubularei pentru a elimina grasimea sau murdaria, asigurandu-va ca este complet uscata ulterior.

Atunci cand depozitati cheia cu impact, alegeti un loc racoros si uscat, ferit de umezeala si de temperaturi extreme. Evitati expunerea sculei la lumina directa a soarelui sau la umiditate ridicata. Daca dispuneti de o cutie de protectie, pastrati cheia cu impact in aceasta pentru a o proteja impotriva prafului si a deteriorarilor accidentale. Scoateti acumulatorul inainte de depozitare pentru a preveni descarcarea inutila. Pastrati accesoriile, precum tubularele si acumulatorii, organizate si depozitate separat pentru a evita deteriorarile.

Curatarea si depozitarea corespunzatoare contribuie la mentinerea performantelor si la prelungirea duratei de viata a cheii cu impact.

Pentru o functionare sigura si fiabila a sculei, aveti in vedere ca reparatiile, intretinerea si reglajele trebuie efectuate numai in centre de service autorizate, utilizand exclusiv piese de schimb si consumabile originale.

#### PROTECȚIA MEDIULUI ÎNCONJURĂTOR

 Pentru protejarea mediului înconjurător, unelte electrice, acumulatori, accesorii și ambalaje ar trebui să fie predate pentru reciclare ecologică. Nu eliminați unelte electrice și acumulatorii împreună cu gunoii menajer!

Pentru protejarea mediului înconjurător, este necesar să eliminați baterie utilizată, mai ales, baterie cu litiu, în mod corespunzător. Pentru o eliminare corespunzătoare, descărcați baterie complet atunci când lucrați cu dispozitivul, scoateți-o, apoi înfășurați bornele folosind o bandă izolantă pentru a evita scurcircuitul. Nu se poate dezasambla baterie și elimina părțile ei. Eliminați în locuri special destinate acestui lucru.



#### Nu mai pentru țările UE:

În conformitate cu Directiva Europeană 2012/19/EU, despre dispozitivele electrice și electronice utilizate și legislație națională în vigoare, precum și în conformitate cu Directiva Europeană 2006/66/EC, baterii și dispozitivele electronice utilizate sau care au ajuns la sfârșitul ciclului lor de viață sunt supuși colectării pentru reciclarea ecologică.

Dacă sunt eliminate în mod necorespunzător, dispozitivele electrice și electronice pot avea un efect dăunător asupra mediului înconjurător și sănătatea umană datorită prezenței posibile a substanțelor periculoase în ele.

#### TRANSPORTARE

Acumulatorii litiu-ion sunt supuse cerințelor pentru transportarea mărfurilor periculoase. Bateriile pot fi transportate de utilizator prin transport rutier fără de a fi nevoie de respectarea unor reglementări suplimentare. Atunci când se transportă cu implicarea terților (de exemplu: prin avion sau expeditor de transport), trebuie să fie respectate cerințele speciale pentru ambalare și marcare. În acest caz, la pregătirea mărfii pentru trimitere, este necesară participarea unui expert de mărfuri periculoase.

Trimiteti bateria doar cu carcasa intactă. Închideți bornele deschise și împachetați bateria astfel încât să nu se miște în interiorul ambalajului. Vă rugăm să respectați posibilele cerințe naționale suplimentare.

#### HU | MAGYAR

### AKKUMULÁTOROS ÜTVECSAVARÓZ IW550A HASZNÁLATI ÚTMUTATÓ

#### MŰSZAKI JELLEMZŐK

Modell	IW550A
Motor típusa	Kefe nélküli
Feszültség (V, állandó áramú)	20
Üresjárati fordulatszám (perc <sup>-1</sup> )	0-1000   0-1500 0-2150   0-2700
Ütészám (perc <sup>-1</sup> )	0-1650   0-2500 0-3300   0-3900
Négyzet alakú orsó (hüvelyk) (mm)	1/2 12.7
Forgatónyomaték (Nm)	205   305 440   550
Csavarok/anyák maximális átmérője	M24
Autostop üzemmód hátramenetben	+
Az EN 62841-2-2 szabvány szerint meghatározott zajkibocsátási paraméterek:	
Hangnyomásszint (dB (A)) Mért hangteljesítményszint (dB (A)) Mérési bizonytalanság K (dB (A))	$L_{pa}=82.7$ $L_{WA}=90.7$ K=3
Az EN 62841-2-2 szabvány szerint meghatározott általános rezgésszint és K mérési bizonytalanság:	
Rezgésszint (m/s <sup>2</sup> ) Mérési bizonytalanság K (m/s <sup>2</sup> )	7.925 1.5
Védelmi szint	IP20
Érintésvédelmi osztály	III
Súly EPTA (4 Ah akkumulátorral együtt) (kg)	2.0
Szerszám súlya akkumulátor nélkül (kg)	1.4
Súly (tartozékokkal együtt) (kg)	1.9
<b>Akkumulátor</b>	
Feszültség (V, állandó áramú)	20

Akkumulátor típusa	Li-ion		
Kapacitás (Ah)	2.0 / 4.0 / 8.0		
<b>Töltő</b>			
Modell	Charger 20/1	Industrial C20/4	Industrial C20/6.5
Bemeneti feszültség (V, váltakozó áramú) / Frekvencia (Hz)	220-240/50		
Teljesítmény (W)	45	95	135
Kimeneti feszültség (V, állandó áramú)	20		
Kimeneti áram (A)	2	4	6.5
Érintésvédelmi osztály	II		

**FIGYELMEZTETÉS:** A bejelentett rezgés- és zajszintek megfelelnek a szerzőm fő alkalmazási területeinek. Ha azonban a szerzőmöt más célokra, más tartozékokkal vagy rossz műszaki állapotban használják, a zaj és rezgésszintek elérhetnek. Ez jelentősen növelheti a hatásszintet a munka teljes időtartama alatt. A zaj és rezgésszintek az elektromos szerzőm használati módjától függenő változhatnak, és meghaladhatják a jelen használati útmutatóban megadott szinteket. Ezek a zaj és rezgésszintek felhasználhatók az egyik szerzőm másikkal történő összehasonlítására és a hatásszint előzetes értékelésére. A terhelés pontos becsülésénél figyelembe kell venni azokat az időtartamokat is, amikor a szerzőm nem állítva vagy működik, de nincs használatban. Ez jelentősen csökkentheti a teljes terhelést a munkaidő alatt. Határozzon meg a kezelő védelmére irányuló további biztonsági intézkedéseket, mint például a szerzőm és a tartozékok karbantartása, kézmelegítés, a hallásvédelem használata és a munkafolyamatok megszervezése.

#### LEÍRÁS (1. ÁBRA)

- |                         |                               |
|-------------------------|-------------------------------|
| 1. Orsó                 | 7. Akkumulátor feloldó gombja |
| 2. Kezelőpanel          | 8. Munkalámpa                 |
| 3. Hátrameneti kapcsoló | 9. Heveder rögzítőelem        |
| 4. Bekapcsoló           | 10. Csuklópánt                |
| 5. Akkumulátor          |                               |
| 6. Motorház             |                               |

#### SZÁLLÍTÁSI KÉSZLET TARTALMA \*

1. Használati útmutató
2. Útvecsavarozó
3. Csuklópánt (felszerelve)
4. Heveder rögzítőelem, rögzítőcsavarral
5. Útvecsavarozó fej 22 mm

\* Kérjük, figyeljen arra, hogy a szállítási készlet tartalma a vásárlás országotól függenő változhat. A szállítási készlet tartalmával kapcsolatos konkrét információkért forduljon a helyi forgalmazóhoz.

A Procraft Industrial IW550A akkumulátoros útvecsavarozót csavarok és anyák kicsavarására és meghúzására terveztek a megfelelő útvecsavarozó fejek használatával. Ez a szerzőm a kiváló minőségű konstrukciót a modern funkciók széles skálájával ötvözi, ami nélkülözhetetlenné teszi mind a szakemberek, mind a hobbi barkácsolás szerelmesei számára. Megbízható és hatékony munkavégzésre terveztek, és tartósságával és sokoldalúságával tűnik ki, lehetővé téve a különféle feladatok sikeres elvégzését.

A Procraft Industrial IW550A egyike legfontosabb jellemzője, hogy többféle üzemmóddal rendelkezik, amelyek lehetővé teszik a szerzőm finomhangolását a legkülönbözőbb alkalmazásokhoz, az összetett autójavításoktól kezdve az acélszerkezetek összeszerelésén át az általános javítási munkáig. Ezenkívül a beépített LED munkalámpa megkönnyíti a munkát a nem megfelelő fényviszonyok között is.

Ergonomikus kialakításának és a kiváló minőségű anyagok felhasználásának köszönhetően az IW550A nagy forgatónyomatokat biztosít, miközben hosszú használat során is kényelmes marad. Ez a szerzőm a funkcionalitás, a precizitás és a megbízhatóság ideális kombinációja, így kiváló választás a legnagyobb kihívást jelentő feladatokhoz is.

#### BIZTONSÁGI ELŐÍRÁSOK

**⚠ VIGYÁZATI!** Ismerkedjen meg az adott elektromos géphez mellékelt összes biztonsági figyelmeztetéssel, utatással, ábrával és műszaki adattal. Az összes alábbi utasítás be nem tartása áramütéshez és (vagy) súlyos testi sérüléshez vezethet.

Örizzze meg az összes figyelmeztetést és utasítást a későbbi hivatkozás céljából.

**PRO-CRAFT**  
industrial

Az ezekben a figyelmeztetésekből szereplő „elektromos gép” vagy „elektromos szerzőm” kifejezés az Ön vezetékes elektromos gépre vagy akkumulátoros (vezeték nélküli) elektromos gépre vonatkozik.

#### JELKÉPEK ÉS SZIMBÓLUMOK



Mindig viseljen védőszemüveget – ez védi a szemét a részecskéktől



Viseljen fülvédőt - ez védi a hallást a túlzott zajtól.



Olvassa el a használati útmutatót



Általános veszélyjelzés



A vonatkozó Európai irányelvek alapvető biztonsági előírásainak való megfelelés.



Eurázsiai megfelelési jel.



Ukrán megfelelési jel

#### KÜLÖNLEGES BIZTONSÁGI UTASÍTÁSOK AZ AKKUMULÁTOROS ÚTVECSAVAROZÓHOZ

1. Az akkumulátoros útvecsavarozó rejtett vezetékbe ütőkhöz a rögzítőelemek falba és padlóba történő becsavarásakor. Az útvecsavarozót mindig a szigetelt fogantyúfelületéknél fogja meg. A rögzítőelemek érintkezhetnek feszültség alatt álló vezetékkel, és az útvecsavarozó fém részei feszültség alá kerülhetnek, ami áramütéshez vezethet.
2. Hosszú használat esetén a fej, az anya és a csavar nagyon felforrósodhat. Közvetlenül használat után ne érintse meg ezeket az alkatrészeket, hogy elkerülje az égési sérülést. Hagyja kihűlni, mielőtt megérintené vagy kicserélné őket.
3. Az útvecsavarozó használata előtt győződjön meg arról, hogy figyelmesen elolvasta és megértette az összes általános és különleges biztonsági utasítást. A szerzőm műveletek és használati utasítások ismerete kritikusán fontos a biztonságos és hatékony használatához.

#### BIZTONSÁGI UTASÍTÁSOK MINDEN MŰVELETHEZ

1. Csak a megfelelő tartozékokat használja: Győződjön meg arról, hogy megfelelő méretű és típusú fejet használ, amelyet kifejezetten az útvecsavarozóhoz terveztek. A rossz választás a fej megcsúszásához vagy a rögzítőelem károsodásához vezethet, ami sérülést okozhat.
2. Szabályozza a forgatónyomatokat: Kerülje a rögzítőelem túlzott meghúzását vagy meglazítását. A túlzott forgatónyomatok károsíthatja a csavarokat vagy az anyákat, valamint magát a szerzőmöt. Mindig állítsa be a megfelelő forgatónyomatokat a gyártónak a minden rögzítőelemre vonatkozó ajánlásai szerint.
3. Tartsa mindkét kezével a szerzőmöt: Nagy teljesítményű útvecsavarozók használatakor fontos, hogy a szerzőmöt mindkét kezével tartsa az irányítás érdekében, különösen akkor, ha szorosan meghúzott rögzítőelemekkel dolgozik. Az irányíthatóság elvesztése személyi sérülésekhez vezethet.
4. Óvatosan kezelje az akkumulátoros útvecsavarozókat: Az akkumulátoros modellek használat előtt győződjön meg arról, hogy az akkumulátor teljesen fel van töltve, és soha ne távolítsa el azt, amíg a szerzőm működik. Ne hagyja az akkumulátoros szerzőmöt napfényben vagy nedves környezetben.
5. Használat előtt ellenőrizze a rögzítőelemeket: Az útvecsavarozó használata előtt mindig ellenőrizze, hogy az anyák és csavarok nem sérültek-e. A sérült rögzítőelemekkel végzett munka veszélyes lehet, és a szerzőm meghibásodásához vagy személyi sérüléshez vezethet.
6. Ne használja nem rendeltetés szerűen: Az útvecsavarozókat csavarok és anyák meghúzására és lazítására szolgálnak. Ne próbálja az útvecsavarozókat fűrészhöz, vágáshoz vagy más olyan feladathoz használni, amelyre nem szánták.

7. Kerülje a folyamatos működést: Rendszeres szüneteket tartson, hogy elkerülje a szerszám túlmelegedését. Még akkor is, ha a szerszámot hosszú távú használatra tervezték, hagyja időnként lehűlni, hogy meghosszabbítsa a motor és az akkumulátor élettartamát.

## TÁPEGYSÉG

Győződjön meg arról, hogy a szerszámot Procraft 20 V-os akkumulátorok (2 Ah, 4 Ah vagy 8 Ah) táplálják. Bármilyen más akkumulátorok használata károsíthatja a szerszámot és ronthatja a működését. A szerszámot arra szánták, hogy Procraft 20 V-os újratölthető lítium-ion akkumulátorokkal működjön, amelyek stabil és megbízható működést biztosítanak.

## FELHASZNÁLÁS

### ⚠ FIGYELEM!

A tartozékok beszerelése vagy eltávolítása előtt győződjön meg arról, hogy a szerszám van-e kapcsolva, és távolítsa el az akkumulátort a véletlen bekapcsolás elkerülése érdekében.

### Az akkumulátor eltávolítása

Az akkumulátor eltávolításához nyomja meg az akkumulátoregység elején található gombot (7), és ezzel egyidejűleg vegye ki az akkumulátort a szerszámból.

### Az akkumulátor töltésére vonatkozó utasítás

A töltőnek két visszajelzője van: piros és zöld. A piros visszajelző azt jelzi, hogy a töltés folyamatban van, a zöld pedig azt, hogy a töltés befejeződött. Magán az akkumulátoron is lehet LED-ekkel ellátott töltöttségjelző, amely töltöttségi szintet mutat. A töltöttségi szint ellenőrzéséhez nyomja meg az akkumulátoron lévő töltésellenőrző gombot.

- ◊ 1 LED: 25%-os töltöttség
- ◊ 2 LED: 50%-os töltöttség
- ◊ 3 LED: 75%-os töltöttség
- ◊ 4 LED: teljes töltöttség

Lépésről lépésre történő útmutatás:

1. Csatlakoztassa a töltőt a konnektorhoz.
2. A dugaszolható töltők esetén dugja be a töltő dugóját az akkumulátor töltőcsatlakozójába. A slide-in típusú töltők esetén igazítsa a horonyokat, és ütközésig helyezze be az akkumulátort.
3. A piros visszajelző kigyullad, jelezve, hogy a töltés folyamatban van.
4. Amikor az akkumulátor teljesen feltöltődött, a zöld visszajelző kigyullad.
5. Válassza le a töltőt az akkumulátorról és húzza ki a konnektorból, vagy vegye ki az akkumulátort a töltőből.
6. Opcionálisan: Nyomja meg az akkumulátoron lévő töltésellenőrző gombot, hogy az akkumulátor LED-ek segítségével láthassa a töltöttségi szintet.

### Az akkumulátor behelyezése

Igazítsa az akkumulátort a szerszámon lévő horonyhoz, majd csúsztassa a helyére, amíg be nem reteszeli magát és be nem kattant.

### A heveder rögzítőelemének behelyezése

1. Helyezze be a heveder rögzítőelemét: Igazítsa a rögzítőelemet az ütvecsavarozó testén (10) biztosított helyre
2. Helyezze be a csavart: Helyezze be a csavart a rögzítőelem furatába, és igazítsa a szerszámon lévő menetes furathoz.
3. Húzza meg a csavart: A csavarhúzóval óvatosan húzza meg a csavart úgy, hogy a rögzítőelem biztonságosan rögzítve legyen a szerszámhoz. Ne húzza meg túlságosan, hogy elkerülje a menetek károsodását.
4. Ellenőrizze a rögzítést: A csavar meghúzása után kissé húzza a heveder rögzítőelemét, hogy szilárdan megtartsa-e. A heveder rögzítőelemé telepítve van és használatra kész.

A heveder rögzítőeleme most fel van szerelve és használatra kész.

### Fej felszerelése

⚠ **Figyelmeztetés:** Mindig használjon kifejezetten az ütvecsavarozókhoz tervezett fejeket. A nem megfelelő fejek vagy adapterek használata csökkentheti a szerszám hatékonyságát és veszélyeztetheti a biztonságát. Kerülje az adapterek használatát az orsó és a fej között, mivel ez jelentős nyomátévesztést okozhat, és károsíthatja a rögzítőelemet vagy magát a szerszámot.

1. Kapcsolja ki az ütvecsavarozót: Győződjön meg arról, hogy az ütvecsavarozó ki van kapcsolva, és távolítsa el az akkumulátort, hogy elkerülje a véletlen bekapcsolást.
2. Válassza ki a megfelelő fejet: Válasszon ki egy megfelelő fejet, amely megfelel a használatban lévő rögzítőelem méretének és típusának.
3. Szerelje fel a fejet az orsóra: Igazítsa a fej négyzet alakú furatát az ütvecsavarozó orsójával. A csapprógtató mechanizmussal kompatibilis fejek esetében helyezze be a csapot a fejen lévő furatba, és feszítse a gumigyűrűt a fej fölé a rögzítéshez. A sűrűlódgyűrűs csatlakozású fejek esetében csúsztassa a fejet szorosan a tengelyre, ami biztonságosan nem rögzül.
4. Ellenőrizze a fej rögzítését: Könnyen húzza meg a fejet, hogy megbizonyosodjon arról, hogy biztonságosan rögzítve van-e és nem csúszik-e működés közben.
5. Helyezze vissza az akkumulátort: Ha eltávolította az akkumulátort, helyezze azt vissza.
6. A fej eltávolítása: Rögzítőcsappal rendelkező fejeknél húzza meg a gumigyűrűt a csap kioldásához, majd távolítsa el a fejet. Rögzítőcsap nélküli fejeknél egyszerűen vegye le a fejet az orsóról.

### A kezelőpanel

A Procraft Industrial IW550A ütvecsavarozó kezelőpaneljét a könnyű használat és a precíz vezérlés érdekében tervezték. Két gombbal és négy LED kijelzővel rendelkezik.

#### Sebesség szabályozó gomb

Ennek a gombnak a megnyomásával megváltoztatható az ütvecsavarozó maximális üresjáratú fordulatszáma és forgatónyomatéka. A fordulatszám aktuális szintjét a jobbról balra világító LED-ek jelzik:

- ◊ 1 LED (○ ○ ○ ●): Minimális sebesség (0-1000 ford./perc, 0-1650 ütés/perc).
- ◊ 2 LED (○ ○ ● ●): Közepes-alacsony sebesség (0-1500 ford./perc, 0-2500 ütés/perc).
- ◊ 3 LED (○ ● ● ●): Közepes-nagy sebesség (0-2150 ford./perc, 0-3300 ütés/perc).
- ◊ 4 LED (● ● ● ●): Maximális sebesség (0-2700 ford./perc, 0-3900 ütés/perc).

#### Üzem módválasztó gomb

Ez a gomb az adott feladatok elvégzésére szolgáló intelligens üzemmódok között vált. Amikor az Intelligens üzemmód be van kapcsolva, a bal oldali LED (●) világít, és a fennmaradó három LED közül (jobbról balra) az egyik a kiválasztott üzemmódot jelzi.

#### Intelligens üzemmódok

Meghűzés:

- ◊ üzemmód (● ○ ○ ●): Addig folytatódik a meghűzés, amíg az ütőmechanizmus működésbe nem lép. Az első ütés után az ütvecsavarozó automatikusan leáll.
- ◊ üzemmód (● ○ ● ○): Addig folytatódik a meghűzés, amíg az ütőmechanizmus működésbe nem lép, majd 0,5 másodpercig ütésekkel folytatja működését, ezután leáll.
- ◊ üzemmód (● ● ○ ○): Addig folytatódik a meghűzés, amíg az ütőmechanizmus működésbe nem lép, majd 1 másodpercig ütésekkel folytatja működését, ezután leáll.

Kicsavarás:

- ◊ üzemmód (● ○ ○ ●): Ütésekkel csavarja ki a csavart vagy az anyát, amíg az teljesen szabadabbá nem válik. A terhelés megszűntetése után a szerszám azonnal leáll.
- ◊ üzemmód (● ○ ● ○): Ütésekkel csavarja ki a csavart vagy az anyát, amíg az teljesen szabadabbá nem válik, majd 0,5 másodpercig még működik, mielőtt leáll.
- ◊ üzemmód (● ● ○ ○): Ütésekkel csavarja ki a csavart vagy az anyát, amíg az teljesen szabadabbá nem válik, majd a sebességet a minimumra csökkenti, és megállás nélkül folytatja a kicsavarást.

### A szerszám bekapcsolása

⚠ **FIGYELEM!** A munka megkezdése előtt mindig ellenőrizze, hogy a kapcsoló megfelelően működik-e. Elengedés után a kapcsolónak könnyen vissza kell térnie „KI” állásba.

1. Helyezze be az akkumulátort: Győződjön meg arról, hogy az akkumulátor teljesen fel van töltve, és helyezze be a szerszámba.
2. Nyomja meg a kioldót (2): Óvatosan nyomja meg a kioldót a szerszám elindításához. A működési sebesség a kioldó megnyomásának erejétől függ - minél erősebb a nyomás, annál nagyobb a sebesség.
3. Állítsa le a szerszámot: A szerszám leállításához engedje el a

kioldót. A szerszám leáll, amint elengedik a kioldót.

#### A szerszámmal való munka

- Szerelje fel a fejet: Győződjön meg arról, hogy a megfelelő fej van felszerelve az orsróra.
  - Válassza ki a forgásirányt: A hátrameneti kapcsolóval (3) válassza ki a kívánt irányt:
- ◊ Előre (áramutató járásával megegyező irányba) a meghúzáshoz.
  - ◊ Visszafelé (az áramutató járásával ellentétes irányba) a kicsavaráshoz.
- Mindkét kezével fogja meg a szerszámot: Tartsa szorosan mindkét kezével az ütvecsavarozót, hogy biztosítsa a stabilitást működés közben.
  - Helyezze a fejet a rögzítőelemre: Igazítsa a fejet az anyához vagy csavarhoz, ügyelve arra, hogy szorosan illeszkedjen.
  - Meghúzás vagy kicsavarás:
- ◊ Meghúzáshoz: Nyomja meg a kioldót addig, amíg a rögzítőelem biztonságosan meg nem húzódik.
  - ◊ Kicsavaráshoz: Tartsa lenyomva a kioldót, amíg a rögzítőelem ki nem lazul (ez akár 5-10 másodpercet is igénybe vehet). Ha az autostop funkció be van kapcsolva, az ütvecsavarozó automatikusan leáll, amint a rögzítőelem megmozdul.
- Engedje el a kioldót: A meghúzási vagy lazítási művelet befejezése után engedje el a kioldót a szerszám leállításához.
  - Vegye le a fejet a rögzítőelemről: Ha a szerszám leállt, vegye le a fejet, és kezdje el a következő feladatot.

**Figyelem:** Hosszú használat esetén a fej, az anya és a csavar nagyon felforrósodhat. Legyen óvatos, amikor ezeket az alkatrészeket kezeli, hogy elkerülje az égési sérüléseket. Hagyja kihűlni, mielőtt megérintené vagy kicsérelné őket.

#### Munkalámpa

A Procraft Industrial IW550A ütvecsavarozó nagy teljesítményű LED-lámpával (8) van felszerelve, amely gyenge fényviszonyok mellett is biztosítja a láthatóságot.

A munkalámpa be- és kikapcsolása

- ◊ A munkalámpa funkció be- vagy kikapcsolásához nyomja meg és tartsa lenyomva a sebességszabályozó gombot (a kezelőpanelen (2) található) 3 másodpercig.
- ◊ A funkció aktiválása esetén a munkalámpa a kapcsoló (4) megnyomásakor automatikusan kigyullad, és a kapcsoló felengedése után még 10 másodpercig világít.

Folyamatosan működő munkalámpa üzemmód aktiválása

- ◊ A folyamatosan működő munkalámpa üzemmód aktiválásához nyomja meg és tartsa lenyomva az üzemmódválasztó gombot (a kezelőpanelen (2) található), amíg a munkalámpa (8) villogni nem kezd.
- ◊ Aktiválás után a munkalámpa 20 percig folyamatosan működik, anélkül hogy a kapcsolót (4) nyomva kellene tartani.

Ez a praktikus világitási funkció kényelmet és biztonságot nyújt a nem megfelelő fényviszonyok között végzett feladatok elvégzésekor.

#### GONDOZÁS ÉS KARBANTARTÁS

A karbantartás elvégzése előtt mindig győződjön meg arról, hogy a szerszám ki van kapcsolva, és az akkumulátor el van távolítva.

Az ütvecsavarozó tisztításához először hűzza ki azt az áramforrásból, az akkumulátoros modellek esetén pedig távolítsa el az akkumulátort. Törölje le a szerszámot egy tiszta, száraz ruhával, hogy eltávolítsa a port és a szennyeződések. Ha szükséges, használjon enyhén nedves ruhát a tartósabb szennyeződések eltávolításához, de ügyeljen arra, hogy ne kerüljön nedvesség a szerszámba. A levegőbemeneti nyílásokat gondosan meg kell tisztítani sűrített levegővel vagy puha kefével a por felhalmozódásának megakadályozása érdekében. Törölje le az orsót és a fejet is, hogy eltávolítson kenőzsírt vagy szennyeződést, és győződjön meg arról, hogy ezek az alkatrészek teljesen szárazak-e.

Az ütvecsavarozó tárolásához hűvös, száraz helyet válasszon, távol a nedvességtől és a szélsőséges hőmérsékletektől. Kerülje a közvetlen napfényt vagy magas páratartalommal való kitettséget. Ha van védőtokja, abban tárolja a szerszámot, hogy megvédje a portól és a véletlen sérülésektől. Tárolás előtt ajánlatos eltávolítani az akkumulátort, hogy elkerülje a szükségtelen lemerülést. A tartozékokat, például a fejeket és az akkumulátorokat, tárolja rendezve és külön-külön a sérülések elkerülése érdekében. A megfelelő tisztítás és tárolás elősegíti az ütvecsavarozó

teljesítményének és tartósságának fenntartását.

A szerszám biztonságos és megbízható működése érdekében ne feledje, hogy a javításokat, karbantartásokat és beállításokat csak hivatalos szervizközpontokban, kizárólag eredeti pótalkatrészek és fogyóeszközök felhasználásával szabad elvégezni.

#### KÖRNYEZETVÉDELEM

 Pentru protejarea mediului înconjurător, unelte electrice, acumulatori, accesorii și ambalaje ar trebui să fie preluate pentru reciclare ecologică. Nu eliminați unelte electrice și acumulatorii împreună cu guniul menajer!

Pentru protejarea mediului înconjurător, este necesar să eliminați baterie utilizate, mai ales, baterie cu litiu, în mod corespunzător. Pentru o eliminare corespunzătoare, descărcați baterie complet atunci când lucrați cu dispozitivul, scoateți-o, apoi înfășurați bornele folosind o bandă izolantă pentru a evita scurcircuitul. Nu se poate dezambla baterie și elimina părțile ei. Eliminați în locuri special destinate acestui lucru.



#### Nu mai pentru țările UE:

În conformitate cu Directiva Europeană 2012/19/EU, despre dispozitivele electrice și electronice utilizate și legislație națională în vigoare, precum și în conformitate cu Directiva Europeană 2006/66/EC, baterii și dispozitivele electronice utilizate sau care au ajuns la sfârșitul ciclului lor de viață sunt supuși colectării pentru reciclarea ecologică.

Dacă sunt eliminate în mod necorespunzător, dispozitivele electrice și electronice pot avea un efect dăunător asupra mediului înconjurător și sănătății umane datorită prezenței posibile a substanțelor periculoase în ele.

#### SZÁLLÍTÁS

A lítium-ion akkumulátorokra a veszélyes áruk szállítására vonatkozó követelmények vonatkoznak. Az akkumulátorcsomagokat a felhasználó maga is szállíthatja közúti szállítással anélkül, hogy kiegészítő előírásokat kellene betartania. Harmadik fél bevonásával történő szállításkor (pl.: repülővel vagy szállítmányozóval) a csomagolásra és a jelölésre vonatkozó speciális előírásokat kell betartani. Ebben az esetben a rakomány szállításra való előkészítéséhez veszélyes árukkal foglalkozó szakértőt kell bevonni.

Az akkumulátort csak sértetlen burkolattal szállítsa. Zárja le a nyitott érintkezőket, és csomagolja be az akkumulátort úgy, hogy az ne mozduljon el a csomagolásban. Kérjük, tartsa be az esetleges kiegészítő nemzeti előírásokat is

#### RU | РУССКИЙ

### АККУМУЛЯТОРНЫЙ УДАРНЫЙ ГАЙКОВЕРТ IW550A ИНСТРУКЦИЯ

#### ТЕХНИЧЕСКИЕ ХАРАКТЕРИСТИКИ

Модель	IW550A
Тип двигателя	Бесщеточный
Напряжение (В, постоянное)	20
Скорость холостого хода (мин <sup>-1</sup> )	0-1000   0-1500 0-2150   0-2700
Частота ударов (мин <sup>-1</sup> )	0-1650   0-2500 0-3300   0-3900
Квадратный шпиндель (дюймы) (мм)	1/2 12.7
Крутящий момент (Нм)	205   305 440   550
Максимальный диаметр болтов/гаек	M24
Режим автостопа в реверсе	+
Значения уровня шума определены в соответствии с EN 62841-2-2:	

Уровень звукового давления (дБ(A))	L <sub>PA</sub> =82.7 L <sub>WA</sub> =90.7 K=3
Измеренный уровень звуковой мощности (дБ(A))	
Погрешность K (дБ(A))	
Общие значения вибрации и погрешность K определены в соответствии с EN 62841-2-2:	
Уровень вибрации (м/с <sup>2</sup> )	7.925
Погрешность K (м/с <sup>2</sup> )	1.5
Уровень защиты	IP20
Класс защиты	III
Вес ЕРТА (с батарей 4 Ач) (кг)	2.0
Вес инструмента без аккумулятора (кг)	1.4
Вес (включая весь комплект поставки) (кг)	1.9
<b>Аккумулятор</b>	
Напряжение (В, постоянное)	20
Тип батареи	Li-ion
Емкость (Ач)	2.0 / 4.0 / 8.0
<b>Зарядное устройство</b>	
Модель	Charger 20/1 Industrial C20/4 Industrial C20/6.5
Входное напряжение (В, переменное) / Частота (Гц)	220-240/50
Мощность (Вт)	45 95 135
Выходное напряжение (В, постоянное)	20
Выходной ток (А)	2 4 6.5
Класс защиты	II

**ПРЕДУПРЕЖДЕНИЕ:** Заявленные уровни вибрации и шума соответствуют основным областям применения инструмента. Однако, если инструмент используется для других целей, с другими принадлежностями или в плохом техническом состоянии, уровни шума и вибраций могут отличаться. Это может значительно увеличить уровень воздействия в течение всего рабочего периода. Уровни шума и вибрации будут варьироваться в зависимости от способов использования электроинструмента и могут превышать уровни, указанные в этом информационном листе. Эти уровни шума и вибрации могут использоваться для сравнения одного инструмента с другим и для предварительной оценки воздействия. Точная оценка нагрузки также должна учитывать время, когда инструмент выключен или работает, но не используется. Это может значительно снизить общую нагрузку в течение рабочего периода. Определите дополнительные меры безопасности для защиты оператора, такие как: обслуживание инструмента и принадлежностей, согревание рук, использование защиты слуха и организация рабочего процесса.

#### ОПИСАНИЕ ЧАСТЕЙ РИСУНОК (РИС. 1)\*

- |                          |                                      |
|--------------------------|--------------------------------------|
| 1. Шпиндель              | 7. Кнопка разблокировки аккумулятора |
| 2. Панель управления     | 8. Рабочая подсветка                 |
| 3. Переключатель реверса | 9. Крепление на ремень               |
| 4. Включатель            | 10. Ремешок на запястье              |
| 5. Аккумулятор           |                                      |
| 6. Корпус двигателя      |                                      |

#### СОДЕРЖИМОЕ ПОСТАВКИ \*

1. Руководство пользователя
2. Гайковерт
3. Ремешок на запястье (установлен)
4. Клипса для ремня с крепёжным винтом
5. Ударная торцевая головка 22 мм

\* Пожалуйста, обратите внимание, что содержимое упаковки может отличаться в зависимости от страны покупки. Для получения конкретной информации о содержимом вашей поставки обратитесь к вашему местному дистрибьютору.

Аккумуляторный ударный гайковерт Procraft Industrial IW550A пред-

назначен для откручивания и закручивания болтов и гаек с использованием соответствующих ударных торцевых головок. Инструмент сочетает высокое качество сборки с широким набором современных функций, что делает его незаменимым как для профессионалов, так и для любителей DIY. Разработанный для надёжной и эффективной работы, он выделяется своей прочностью и универсальностью, позволяя успешно выполнять различные задачи.

Одной из ключевых особенностей Procraft Industrial IW550A является наличие нескольких режимов работы, которые позволяют точно настроить инструмент для различных применений – от сложного ремонта автомобилей до монтажа металлических конструкций и выполнения общих ремонтных работ. Кроме того, встроенная светодиодная подсветка облегчает работу в условиях недостаточного освещения.

Благодаря эргономичному дизайну и использованию высококачественных материалов, IW550A обеспечивает высокий крутящий момент, оставаясь при этом комфортным даже при длительном использовании. Это идеальное сочетание функциональности, точности и надёжности, что делает его отличным выбором для самых сложных задач.

#### ПРАВИЛА ТЕХНИКИ БЕЗОПАСНОСТИ

**⚠ ОСТОРОЖНО!** Ознакомьтесь со всеми предупреждениями по безопасности, указаниями, иллюстрациями и техническими характеристиками, представленными вместе с данной электрической машиной. Невыполнение всех приведенных ниже указаний может привести к поражению электрическим током и (или) к тяжелому телесному повреждению.

Сохраните все предупреждения и инструкции для справки.

Термин «электрическая машина» или «электроинструмент» в этих предупреждениях относится к вашей работающей от сети электрической машине или к аккумуляторной (беспроводной) электрической машине.

#### УСЛОВНЫЕ ОБОЗНАЧЕНИЯ И СИМВОЛЫ



Всегда надевайте защитные очки – защищают глаза от частиц.



Носите защитные наушники – защищают слух от чрезмерного шума.



Прочтите инструкции



Общее предупреждение об опасности



Соответствие с основными стандартами по безопасности применимых Европейских директив.



Евразийский знак соответствия.



Украинский знак соответствия

#### ОСОБЫЕ ПРАВИЛА БЕЗОПАСНОСТИ ДЛЯ АККУМУЛЯТОРНОГО ГАЙКОВЕРТА

1. Аккумуляторный гайковерт может столкнуться с скрытой проводкой при закручивании крепежных элементов в стены и полы. Всегда держите гайковерт за изолированные поверхности рукоятки. Крепеж может контактировать с проводкой под напряжением, и металлические части гайковерта могут окисляться под напряжением, что приведет к поражению электрическим током.
2. При длительном использовании головка, гайка и болт могут сильно нагреваться. Избегайте прикосновения к этим частям сразу после использования, чтобы не получить ожог. Дайте им остыть перед тем, как прикасаться или заменять их.
3. Перед использованием гайковерта убедитесь, что вы внимательно прочли и поняли все общие и специфические правила безопасности. Знание операций с инструментом и его инструкций критически важно для безопасного и эффективного использования.

## ИНСТРУКЦИИ ПО БЕЗОПАСНОСТИ ДЛЯ ВСЕХ ОПЕРАЦИЙ

- Используйте только правильные насадки: Убедитесь, что вы используете подходящие по размеру и типу головки, специально предназначенные для гайковертов. Неправильный выбор может привести к соскальзыванию головки или повреждению крепежа, что может вызвать травму.
- Контролируйте крутящий момент: Избегайте чрезмерного затягивания или ослабления крепежа. Избыточный крутящий момент может повредить болты или гайки, а также сам инструмент. Всегда устанавливайте правильный момент в соответствии с рекомендациями производителя для каждого крепежа.
- Держите инструмент обеими руками: При использовании мощных гайковертов важно держать инструмент обеими руками для контроля, особенно при работе с туго затянутыми крепежами. Потеря контроля может привести к травмам.
- Осторожное обращение с аккумуляторными гайковертами: Для моделей с аккумулятором убедитесь, что батарея полностью заряжена перед использованием, и никогда не извлекайте её во время работы инструмента. Не оставляйте аккумуляторные инструменты на солнце или во влажной среде.
- Проверяйте крепеж перед использованием: Всегда осматривайте гайки и болты на наличие повреждений перед использованием гайковерта. Работа с поврежденным крепежом может быть опасной и привести к поломке инструмента или травмам.
- Не используйте не по назначению: Гайковерты предназначены для закручивания и откручивания болтов и гаек. Не пытайтесь использовать гайковерт для сверления, резки или других задач, для которых он не предназначен.
- Избегайте непрерывной работы: Делайте регулярные перерывы, чтобы предотвратить перегрев инструмента. Даже если инструмент рассчитан на длительное использование, позволяйте ему периодически остывать, чтобы продлить срок службы мотора и аккумулятора.

## ИСТОЧНИК ПИТАНИЯ

Убедитесь, что инструмент питается от аккумуляторов Procraft 20 В (2 Аг, 4 Аг или 8 Аг). Использование других аккумуляторов может повредить инструмент и ухудшить его работу. Инструмент предназначен для работы с перезаряжаемыми литий-ионными аккумуляторами Procraft 20V, которые обеспечивают стабильную и надёжную работу.

## ИСПОЛЬЗОВАНИЕ

### ⚠️ ВНИМАНИЕ!

Перед установкой или снятием аксессуаров убедитесь, что инструмент выключен, и извлеките аккумулятор, чтобы избежать случайного включения.

### Снятие аккумулятора

Чтобы извлечь аккумулятор, нажмите кнопку (7) на передней стороне аккумуляторного блока и одновременно извлеките аккумулятор из инструмента.

### Инструкции по зарядке аккумулятора

Зарядное устройство имеет два индикатора: красный и зеленый. Красный индикатор показывает, что идет зарядка, а зеленый индикатор указывает, что зарядка завершена. Сам аккумулятор может иметь индикатор заряда со светодиодами, показывающими уровень заряда. Чтобы проверить уровень заряда, нажмите кнопку проверки заряда на аккумуляторе.

- ♦ 1 светодиод: заряжено 25 %
- ♦ 2 светодиода: заряжено 50 %
- ♦ 3 светодиода: заряд заряжен 75 %
- ♦ 4 светодиода: полностью заряжен

### Пошаговые инструкции:

- Подключите зарядное устройство к розетке.
- Для штекерных зарядных устройств вставьте штекер в порт аккумулятора. Для слайдерных зарядных совместите пазы и вставьте аккумулятор до упора.
- Индикатор загорится красным, показывая, что зарядка началась.
- Когда зарядка завершится, индикатор загорится зеленым.
- Отключите зарядное устройство от аккумулятора и розетки или извлеките аккумулятор из зарядного устройства.
- Опционально: Нажмите кнопку проверки заряда на аккумуляторе, чтобы увидеть уровень заряда с помощью светодиодов.

## Установка аккумулятора

Совместите аккумуляторную батарею с пазом на инструменте, а затем вставьте ее на место до фиксации и щелчка.

### Установка крепления на ремень

- Разместите крепление для ремня: Совместите крепление с предусмотренным местом на корпусе гайковерта 10.
- Вставьте винт: Вставьте винт в отверстие крепления и совместите его с резьбовым отверстием на инструменте.
- Затяните винт: С помощью отвертки аккуратно затяните винт, чтобы крепление надежно закрепилось на инструменте. Не затягивайте слишком сильно, чтобы не повредить резьбу.
- Проверьте фиксацию: После затяжки винта слегка потяните за крепление, чтобы убедиться, что оно прочно держится. Крепление на ремень установлено и готово к использованию.

Теперь крепление для ремня установлено и готово к использованию.

### Установка головки

**⚠️ Предупреждение:** Всегда используйте головки, специально разработанные для гайковертов. Использование неподходящих головок или адаптеров может снизить эффективность инструмента и поставить под угрозу безопасность. Избегайте использования адаптеров между шпинделем и головкой, так как это может привести к значительной потере крутящего момента и повредить крепеж или сам инструмент.

- Выключите гайковерт: Убедитесь, что гайковерт выключен, извлеките аккумулятор, чтобы избежать случайного включения.
- Выберите правильную головку: Выберите подходящую головку, соответствующую размеру и типу крепежа, с которым вы работаете.
- Установите головку на шпindel: Совместите квадратное гнездо торцевой головки с шпинделем гайковерта. Для головок, совместимых с механизмом фиксации шпилькой, вставьте шпильку в отверстие на головке и натяните резиновое кольцо для фиксации. Для головок с соединением через фрикционное кольцо, плотно наденьте головку на вал, чтобы она надёжно села.
- Проверьте фиксацию головки: Легко потяните головку, чтобы убедиться, что она надёжно зафиксирована и не соскользнет во время работы.
- Установите аккумулятор обратно: Если вы извлекли аккумулятор, установите его обратно.
- Снятие головки: Для головок с фиксирующей шпилькой потяните удерживающее кольцо, чтобы освободить шпильку, затем снимите головку. Для головок без фиксирующего шпильки просто снимите головку со шпинделя.

## Панель управления

Панель управления гайковерта Procraft Industrial IW550A разработана для удобного использования и точного контроля. Она оснащена двумя кнопками и четырьмя светодиодными индикаторами.

### Кнопка регулировки скорости

Нажатие этой кнопки изменяет максимальные обороты холостого хода и крутящий момент гайковерта. Текущий уровень скорости отображается с помощью светодиодов, которые загораются справа налево:

- ♦ 1 индикатор (○ ○ ○ ●): Минимальная скорость (0-1000 об/мин, 0-1650 уд/мин).
- ♦ 2 индикатора (○ ○ ● ●): Средне-низкая скорость (0-1500 об/мин, 0-2500 уд/мин).
- ♦ 3 индикатора (○ ● ● ●): Средне-высокая скорость (0-2150 об/мин, 0-3300 уд/мин).
- ♦ 4 индикатора (● ● ● ●): Максимальная скорость (0-2700 об/мин, 0-3900 уд/мин).

### Кнопка выбора режима

Эта кнопка переключает интеллектуальные режимы работы, предназначенные для выполнения конкретных задач. При включении "Умного режима" загорается левый индикатор (●), а один из оставшихся трёх индикаторов (справа налево) отображает выбранный режим.

### Интеллектуальные режимы

#### Закручивание:

- ♦ Режим 1 (● ○ ○ ●): Закручивает до начала работы ударного механизма. После первого удара гайковерт автоматически останавливается.
- ♦ Режим 2 (● ○ ● ○): Закручивает до начала работы ударного

механизма, затем продолжает работать с ударами в течение 0,5 секунды, после чего останавливается.

- ◊ Режим 3 (● ● ○): Закручивает до начала работы ударного механизма, затем продолжает работать с ударами в течение 1 секунды, после чего останавливается.

#### Откручивание:

- ◊ Режим 1 (● ○ ○ ●): Откручивает с ударами до полного освобождения болта или гайки. Как только нагрузка исчезает, инструмент автоматически останавливается.
- ◊ Режим 2 (● ○ ● ●): Откручивает с ударами до полного освобождения болта или гайки, затем продолжает работать ещё 0,5 секунды перед остановкой.
- ◊ Режим 3 (● ● ○ ○): Откручивает с ударами до полного освобождения болта или гайки, после чего снижает скорость до минимальной и продолжает откручивание без остановки.

#### Включение инструмента

**⚠ ВНИМАНИЕ!** Перед началом работы всегда проверяйте исправность выключателя. После его отключения выключатель должен легко вернуться в положение "Выкл".

1. Установите аккумулятор: Убедитесь, что аккумулятор полностью заряжен, и установите его на инструмент.
2. Нажмите на курок (2): Осторожно нажмите на курок, чтобы запустить инструмент. Скорость работы зависит от силы нажатия на курок – чем сильнее нажатие, тем выше скорость.
3. Остановите инструмент: Для остановки инструмента отпустите курок. Инструмент прекратит работу, как только курок будет отпущен.

#### Работа с инструментом

1. Установите головку: Убедитесь, что правильная головка установлена на шпиндель.
2. Выберите направление вращения: Используйте переключатель реверса (3), чтобы выбрать нужное направление:
  - ◊ Вперед (по часовой стрелке) для закручивания.
  - ◊ Назад (против часовой стрелки) для откручивания.
3. Возьмите инструмент обеими руками: Держите гайковерт крепко обеими руками для обеспечения устойчивости во время работы.
4. Разместите головку на крепеже: Совместите головку с гайкой или болтом, убедившись, что она плотно прилегает.
5. Закручивание или откручивание:
  - ◊ Для закручивания: Продолжайте нажимать на курок, пока крепеж не будет надежно затянут.
  - ◊ Для откручивания: Удерживайте курок, пока крепеж не ослабнет (это может занять до 5-10 секунд). Если функция автостопа включена, инструмент остановится автоматически после ослабления крепежа.
6. Отпустите курок: После завершения операции закручивания или откручивания отпустите курок, чтобы остановить инструмент.
7. Снимите головку с крепежа: После остановки инструмента снимите головку и переходите к следующей задаче.

**⚠ Внимание:** При длительном использовании головка, гайка и болт могут сильно нагреваться. Будьте осторожны при обращении с этими деталями, чтобы избежать ожогов. Дайте им остыть перед тем, как прикасаться или заменять их.

#### Рабочая подсветка

Гайковерт Procraft Industrial IW550A оснащён мощной светодиодной подсветкой (8), которая обеспечивает видимость в условиях низкой освещённости.

#### Включение и выключение подсветки

- ◊ Чтобы включить или выключить функцию подсветки, нажмите и удерживайте кнопку регулировки скорости (расположена на панели управления (2)) в течение 3 секунд.
- ◊ При включенной функции подсветка автоматически загорается при нажатии на выключатель (4) и остаётся включённой ещё 10 секунд после его отпускания.

#### Активация режима непрерывной подсветки

- ◊ Чтобы включить режим непрерывной работы подсветки, нажмите и удерживайте кнопку выбора режима (расположена на панели управления (2)), пока подсветка (8) не мигнёт.

- ◊ После активации подсветка будет работать непрерывно в течение 20 минут, не требуя удержания выключателя (4).

Эта удобная функция освещения обеспечивает комфорт и безопасность при выполнении задач в условиях недостаточного освещения.

#### УХОД И ОБСЛУЖИВАНИЕ

Перед проведением профилактического обслуживания всегда убедитесь, что инструмент выключен и аккумулятор извлечён.

Чтобы очистить гайковерт, сначала отключите его от источника питания, а для аккумуляторных моделей извлеките аккумулятор. Протрите инструмент чистой сухой тканью, чтобы удалить пыль и грязь. При необходимости можно использовать слегка влажную ткань для удаления более стойких загрязнений, но следите за тем, чтобы в инструмент не попала влага. Воздухозаборные отверстия следует аккуратно чистить сжатым воздухом или мягкой щёткой, чтобы предотвратить накопление пыли. Также протрите шпиндель и область головки, удаляя смазку или грязь, и убедитесь, что они полностью сухие.

При хранении гайковерта выбирайте прохладное, сухое место, подальше от влаги и экстремальных температур. Избегайте воздействия прямых солнечных лучей или высокой влажности. Если у вас есть защитный кейс, храните инструмент в нем, чтобы защитить от пыли и случайных повреждений. Рекомендуется снять аккумулятор перед хранением, чтобы избежать ненужного разряда. Держите аксессуары, такие как головки и аккумуляторы, организованными и храните их отдельно, чтобы избежать повреждений. Правильная очистка и хранение помогут поддерживать производительность и долговечность вашего гайковерта.

Для безопасной и надёжной работы инструмента помните, что ремонт, техническое обслуживание и регулировка должны производиться в авторизованных сервисных центрах с использованием только оригинальных запасных частей и расходных материалов.

#### ЗАЩИТА ОКРУЖАЮЩЕЙ СРЕДЫ

 Заботясь о природе, электроинструменты, аккумуляторные батареи, принадлежности и упаковку нужно сдавать на экологически чистую переработку. Не выбрасывайте электроинструменты и аккумуляторные батареи в бытовой мусор!

Чтобы сберечь природу, необходимо правильно утилизировать использованную батарею, в частности, литиевую. Для правильной утилизации окончательно разрядите батарею при работе с прибором, извлеките, потом замотайте контакты изоляцией, чтобы избежать короткого замыкания. Нельзя вскрывать батарею и утилизировать по частям. Утилизируйте в предназначенных для этого местах.



 **Только для стран ЕС:**

В соответствии с европейской директивой 2012/19/EU об отработанных электрических и электронных приборах и соответствующему национальному законодательству, а также в соответствии с европейской директивой 2006/66/EC, дефектные или отслужившие свой срок аккумуляторные батареи и электронные приборы подлежат сбору с целью их последующей экологически безопасной переработки.

При неправильной утилизации отработанные электрические и электронные приборы могут оказать вредное воздействие на окружающую среду и здоровье человека из-за возможного присутствия в них опасных веществ.

#### ТРАНСПОРТИРОВКА

На литий-ионные аккумуляторные батареи распространяются требования в отношении транспортировки опасных грузов. Аккумуляторные батареи могут перевозиться самим пользователем автомобильным транспортом без необходимости соблюдения дополнительных норм. При перевозке с привлечением третьих лиц (напр.: самолетом или транспортным экспедитором) необходимо соблюдать особые требования к упаковке и маркировке. В этом случае при подготовке груза к отправке необходимо участие эксперта по опасным грузам.

Отправляйте аккумуляторную батарею только с неповрежденным корпусом. Заклейте открытые контакты и упакуйте аккумуляторную батарею так, чтобы она не перемещалась внутри упаковки. Пожалуйста, соблюдайте также возможные дополнительные национальные предписания.

**UA | УКРАЇНЬСЬКА**  
**АКУМУЛЯТОРНИЙ УДАРНИЙ ГАЙКОВЕРТ**  
**IW550A**  
**ІНСТРУКЦІЯ**

**ТЕХНІЧНІ ХАРАКТЕРИСТИКИ**

Модель	IW550A		
Тип двигуна	Безщітковий		
Напруга (В, постійна)	20		
Швидкість холостого ходу (хв <sup>-1</sup> )	0-1000   0-1500 0-2150   0-2700		
Частота ударів (хв <sup>-1</sup> )	0-1650   0- 2500 0-3300   0-3900		
Квадратний шпindelь (дюйми) (мм)	1/2		
	12.7		
Крутний момент (Нм)	205   305 440   550		
Максимальний діаметр гайок/болтів	M24		
Режим автостопу у реверсі	+		
Значення рівня шуму визначені відповідно до EN 62841-2-2:			
Рівень звукового тиску (дБ(A)) Вимірний рівень звукової потужності (дБ(A)) Похибка К (дБ(A))	L <sub>ра</sub> =82.7 L <sub>мв</sub> =90.7 K=3		
Загальні значення вібрації та похибка К визначені відповідно до EN 62841-2-2:			
Рівень вібрації (м/с <sup>2</sup> ) Похибка К (м/с <sup>2</sup> )	7.925 1.5		
Клас захисту	IP20		
Вага ЕРТА (з батареєю 4 Аг) (кг)	2.0		
Вага інструменту без акумулятора (кг)	1.4		
Вага (включаючи весь комплект поставки) (кг)	1.9		
<b>Акумулятор</b>			
Напруга (В, постійна)	20		
Тип батареї	Li-Ion		
Ємність (Аг)	2.0 / 4.0 / 8.0		
<b>Зарядний пристрій</b>			
Модель	Charger 20/1	Industrial C20/4	Industrial C20/6.5
Вхідна напруга (В, змінна) Частота (Гц)	220-240/50		
Потужність (Вт)	45	95	135
Вихідна напруга (В, постійна)	20		
Вихідний струм (А)	2	4	6.5
Клас захисту	II		

**ПОПЕРЕДЖЕННЯ:** Заявлені рівні вібрації та шуму відповідають основним галузям застосування інструменту. Однак, якщо інструмент використовується для інших цілей, з іншими приладами або в поганому технічному стані, рівні шуму та вібрації можуть відрізнятись. Це може значно збільшити рівень впливу протягом усього робочого періоду. Рівні шуму та вібрації будуть варіюватись залежно від способів використання електроінструменту і можуть перевищувати рівні, вказані в цьому інформаційному аркуші. Ці рівні звуку та вібрації можуть використовуватись для порівняння одного інструменту з іншим і для попередньої оцінки впливу. Точна оцінка навантаження також повинна враховувати час, коли інструмент вимкнений або працює, але не використовується. Це може значно знизити загальне навантаження протягом робочого періоду. Визначте додаткові заходи безпеки для захисту

**PRO** industrial

оператора, такі як: обслуговування інструменту та приладдя, згірвання рук, використання захисту слуху та організація робочого процесу.

**ОПИС ЧАСТИН (МАЛ. 1)\***

- |                      |                                     |
|----------------------|-------------------------------------|
| 1. Шпindelь          | 7. Кнопка розблокування акумулятора |
| 2. Панель управління | 8. Робоче підсвічування             |
| 3. Перемикач реверсу | 9. Кріплення для ремня              |
| 4. Вимикач           | 10. Кріплення для руки              |
| 5. Акумулятор        |                                     |
| 6. Корпус двигуна    |                                     |

**КОМПЛЕКТ ПОСТАЧАННЯ \***

1. Посібник користувача
2. Гайковерт
3. Ремінець на зап'ястя (встановлений)
4. Кліпса для ремня з кріпильним гвинтом
5. Ударна торцева головка 22 мм

\*Будь ласка, зверніть увагу, що вміст упаковки може відрізнятись залежно від країни покупки. Для отримання конкретної інформації про вміст вашої поставки зверніться до місцевих дистриб'юторів.

Акумуляторний ударний гайковерт Procraft Industrial IW550A призначений для відкручування та закручування болтів і гайок із використанням відповідних ударних торцевих головок. Інструмент поєднує високу якість виготовлення з широким набором сучасних функцій, що робить його незамінним як для професіоналів, так і для любителів DIY. Розроблений для надійної та ефективної роботи, він вирізняється міцністю та універсальністю, дозволяючи ефективно виконувати різноманітні завдання.

Однією з ключових особливостей Procraft Industrial IW550A є кілька режимів роботи, що дозволяють точно налаштувати інструмент для різних застосувань – від складного ремонту автомобілів до монтажу металевих конструкцій і виконання загальних ремонтних робіт. Крім того, вбудоване світлодіодне підсвічування покращує видимість у слабо освітлених умовах.

Завдяки ергономічному дизайну та використанню високоякісних матеріалів, IW550A забезпечує високий крутний момент, водночас залишаючись комфортним навіть при тривалій роботі. Це ідеальне поєднання функціональності, точності та надійності, що робить його чудовим вибором для найскладніших завдань.

**ПРАВИЛА ТЕХНІКИ БЕЗПЕКИ**

**ОБЕРЕЖНО!** Ознайомтеся з усіма попередженнями щодо безпеки, вказівками, ілюстраціями та технічними характеристиками, наданими разом із цією електричною машиною. Невиконання всіх наведених нижче вказівок може призвести до ураження електричним струмом та (або) важкого тілесного uszkodження.

Збережіть усі попередження та інструкції для довідки.

Термін "електрична машина" або "електроінструмент" у цих попередженнях стосується вашої електричної машини, що працює від мережі, або до акумуляторної (бездротової) електричної машини.

**УМОВНІ ЗНАКИ ТА СИМВОЛИ**

Завжди надягайте захисні окуляри – захищають очі від часток.



Носіть захисні навушники - захищають слух від надмірного шуму.



Прочитайте інструкції



Загальне попередження про небезпеку



Відповідність основним стандартам безпеки, застосованим Європейським директивам.



Євразійський знак відповідності.



Український знак відповідності.

## ОСОБЛИВІ ПРАВИЛА БЕЗПЕКИ ДЛЯ АКУМУЛЯТОРНОГО ГАЙКОВЕРТУ

1. Акумуляторний гайковерт може зіткнутися з прихованою проводкою під час закручування кріпильних елементів у стіни та підлогу. Завжди тримайте гайковерт за ізольовані поверхні рукояток. Кріплення може стикнутися з проводкою під напругою, і металеві частини гайковерта можуть виявитися під напругою, що призведе до ураження електричним струмом.
2. При тривалому використанні головка, гайка і болт можуть сильно нагріватися. Уникайте доторкання до цих частин одразу після використання, щоб не отримати опік. Дайте їм охолонути перед тим, як торкатися або замінювати їх.
3. Перед використанням гайковерта переконайтеся, що ви уважно прочитали й зрозуміли всі загальні та специфічні правила безпеки. Знання принципів роботи з інструментом і його інструкції критично важливі для безпечного й ефективного використання.

### ІНСТРУКЦІЇ З БЕЗПЕКИ ДЛЯ ВСІХ ОПЕРАЦІЙ

1. Використовуйте тільки правильні насадки: Переконайтеся, що ви використовуєте відповідні за розміром та типом головки, спеціально призначені для гайковертів. Неправильний вибір може призвести до зісковзування головки або пошкодження кріплення, що може спричинити травму.
2. Контролюйте крутний момент: Уникайте надмірного затягування або послаблення кріплення. Надмірний крутний момент може пошкодити болти чи гайки, а також сам інструмент. Завжди встановлюйте правильний момент відповідно до рекомендацій виробника для кожного кріплення.
3. Тримайте інструмент обома руками: Під час використання потужних гайковертів важливо тримати інструмент обома руками для кращого контролю, особливо при роботі з туго затягнутими кріпленнями. Втрата контролю може призвести до травм.
4. Обережне поводження з акумуляторними гайковертами: Для моделей з акумулятором переконайтеся, що батарея повністю заряджена перед використанням, і ніколи не виймайте її під час роботи інструмента. Не залишайте акумуляторні інструменти на сонці або у вологому середовищі.
5. Перевіряйте кріплення перед використанням: Завжди оглядайте гайки та болти на наявність пошкоджень перед використанням гайковерта. Робота з пошкодженим кріпленням може бути небезпечною і призвести до поломки інструмента або травм.
6. Не використовуйте не за призначенням: Гайковерти призначені для затягування та відкручування болтів і гайок. Не намагайтеся використовувати гайковерт для свердління, різання або інших завдань, для яких він не призначений.
7. Уникайте безперервної роботи: Робіть регулярні перерви, щоб запобігти перегріванню інструмента. Навіть якщо інструмент розрахований на тривале використання, дайте йому періодично охолоджуватися, щоб продовжити термін служби двигуна й акумулятора.

### ДЖЕРЕЛО ЖИВЛЕННЯ

Переконайтеся, що інструмент живиться від акумуляторів Procraft 20 B (2 Аг, 4 Аг або 8 Аг). Використання інших акумуляторів може пошкодити інструмент та погіршити його роботу. Інструмент призначений для роботи з літій-іонними акумуляторами Procraft 20V, що перезаряджаються, які забезпечують стабільну і надійну роботу.

### ВИКОРИСТАННЯ

#### УВАГА!

Перед встановленням або зняттям аксесуарів переконайтеся, що інструмент вимкнено, та вийміть акумулятор, щоб уникнути випадкового увімкнення.

#### Видалення акумулятора

Щоб видалити акумулятор, натисніть кнопку блокування акумулятора (7) і витягніть акумулятор з інструментом.

#### Інструкції з зарядки акумулятора

Зарядний пристрій має два індикатори: червоний та зелений. Червоний індикатор показує, що відбувається зарядка, а зелений індикатор вказує на те, що зарядка завершена. Сам акумулятор може мати індикатор заряду зі світлодіодами, які показують рівень заряду. Щоб

перевірити рівень заряду, натисніть кнопку перевірки заряду на акумуляторі.

- ◊ 1 світлодіод: заряджено 25 %
- ◊ 2 світлодіоди: заряджено 50 %
- ◊ 3 світлодіоди: заряджено 75 %
- ◊ 4 світлодіоди: повністю заряджено

#### Покрокові інструкції:

1. Підключіть зарядний пристрій до розетки.
2. Для штекерних зарядних пристроїв вставте штекер у порт акумулятора. Для слайдерних зарядних пристроїв сумістіть пази і вставте акумулятор до упору.
3. Індикатор загориться червоним, показуючи, що зарядка розпочалася.
4. Коли зарядка завершиться, індикатор загориться зеленим.
5. Вимкніть зарядний пристрій від акумулятора та розетки або вийміть акумулятор із зарядного пристрою.
6. Опційно: Натисніть кнопку перевірки заряду на акумуляторі, щоб побачити рівень заряду за допомогою світлодіодів.

#### Встановлення акумулятора

Сумістіть акумулятор з пазом на інструменті, а потім вставте його на місце до фіксації і характерного клацання.

#### Встановлення кріплення для ремня

1. Розмістіть кріплення для ремня: Співставте кріплення з призначеним місцем на корпусі гайковерта 10.
2. Вставте гвинт: Вставте гвинт у отвір кріплення та співставте його з різьбовим отвором на інструменті.
3. Затягніть гвинт: За допомогою викруткі обережно затягніть гвинт, щоб кріплення було надійно зафіксовано на інструменті. Не затягуйте занадто сильно, щоб не пошкодити різьбу.
4. Перевірте фіксацію: Після затягування гвинта трохи потягніть за кріплення, щоб переконаватися, що воно надійно тримається.

Тепер кріплення для ремня встановлено і готове до використання.

#### Встановлення головки

Попередження: Завжди використовуйте головки, спеціально розроблені для гайковертів. Використання невідповідних головок або адаптерів може знизити ефективність інструмента та поставити під загрозу безпеку. Уникайте використання адаптерів між шпindelем і головкою, оскільки це може призвести до значної втрати крутного моменту та пошкодження кріплення або самого інструмента.

1. Вимкніть гайковерт: Переконайтеся, що гайковерт вимкнено, і вийміть акумулятор, щоб уникнути випадкового увімкнення.
2. Виберіть правильну головку: Оберіть відповідну головку, що відповідає розміру та типу кріплення, з яким ви працюєте.
3. Встановіть головку на шпindel: Сумістіть квадратний отвір торцевої головки з шпindelем гайковерта. Для головок, сумісних із механізмом фіксації шпилькою, вставте шпильку в отвір на головці та натягніть гумове кільце для фіксації. Для головок із з'єднанням через фрикційне кільце шильно надягніть головку на вал, щоб вона надійно зафіксувалася.
4. Перевірте фіксацію головки: Легко потягніть головку, щоб переконаватися, що вона надійно зафіксована і не зісковзує під час роботи.
5. Встановіть акумулятор назад: Якщо ви вийняли акумулятор, встановіть його назад.
6. Зняття головки: Для головок із фіксуючою шпилькою потягніть утримуюче кільце, щоб збільшити шпильку, і потім зніміть головку. Для головок без фіксуючої шпильки просто зніміть головку зі шпинделя.

#### Панель керування

Панель керування гайковерта Procraft Industrial IW550A розроблена для зручного використання та точного контролю. Вона оснащена двома кнопками та чотирма світлодіодними індикаторами.

#### Кнопка регулювання швидкості

Натисканням цієї кнопки змінюється максимальна швидкість обертів на холостому ходу та крутний момент гайковерта. Поточний рівень швидкості відображається за допомогою індикаторів, які загоряються справа наліво:

- ◇ 1 індикатор (○ ○ ○ ●): Мінімальна швидкість (0-1000 об/хв, 0-1650 уд/хв).
- ◇ 2 індикатори (○ ○ ● ●): Середньо-низька швидкість (0-1500 об/хв, 0-2500 уд/хв).
- ◇ 3 індикатори (○ ● ● ●): Середньо-висока швидкість (0-2150 об/хв, 0-3300 уд/хв).
- ◇ 4 індикатори (● ● ● ●): Максимальна швидкість (0-2700 об/хв, 0-3900 уд/хв).

#### Кнопка вибору режиму

Ця кнопка перемикає інтелектуальні режими роботи, призначені для виконання певних завдань. Під час увімкнення "Розумного режиму" згоряє лівий індикатор (●), а один із трьох інших індикаторів (справа наліво) відображає обраний режим.

#### Інтелектуальні режими

##### Закручування:

- ◇ Режим 1 (● ○ ○ ○): Закручує до моменту запуску ударного механізму. Після першого удару гайковерт автоматично зупиняється.
- ◇ Режим 2 (● ○ ● ○): Закручує до моменту запуску ударного механізму, після чого продовжує працювати з ударами протягом 0,5 секунди, а потім зупиняється.
- ◇ Режим 3 (● ● ○ ○): Закручує до моменту запуску ударного механізму, після чого продовжує працювати з ударами протягом 1 секунди, а потім зупиняється.

##### Відкручування:

- ◇ Режим 1 (● ○ ○ ●): Відкручує з ударами до повного збільнення болта чи гайки. Щойно навантаження зникає, інструмент автоматично зупиняється.
- ◇ Режим 2 (● ○ ● ○): Відкручує з ударами до повного збільнення болта чи гайки, після чого продовжує працювати ще 0,5 секунди перед зупинкою.
- ◇ Режим 3 (● ● ○ ○): Відкручує з ударами до повного збільнення болта чи гайки, після чого знижує швидкість до мінімальної та продовжує відкручування без зупинки.

#### Виключення інструменту

**УВАГА!** Перед початком роботи завжди перевіряйте справність вимикача. Після його відпускання вимикач повинен легко повернутися в положення "Вимк."

1. Встановіть акумулятор: Переконайтеся, що акумулятор повністю заряджений, і встановіть його на інструмент.
2. Натисніть на курок (2): Обережно натисніть на курок, щоб запустити інструмент. Швидкість роботи залежить від сили натискання на курок – чим сильніше натискання, тим вища швидкість.
3. Зупиніть інструмент: Для зупинки інструмента відпустіть курок. Інструмент припинить роботу, як тільки курок буде відпущений.

#### Робота з інструментом

1. Встановіть голову: Переконайтеся, що правильна головка встановлена на шпindel.
2. Виберіть напрям обертання: Використовуйте перемикач реверсу (3), щоб вибрати потрібний напрямок.
- ◇ Вперед (за годинникову стрілку) для закручування.
- ◇ Назад (проти годинникової стрілки) для відкручування.
3. Тримайте інструмент обома руками: Тримайте гайковерт міцно обома руками для забезпечення стійкості під час роботи.
4. Розмістіть голову на кріпленні: Співставте голову з гайкою або болтом, переконавшись, що вона щільно прилягає.
5. Закручування або відкручування:
  - ◇ Для закручування: Продовжуйте натискати на курок, доки кріплення не буде надійно затягнуто.
  - ◇ Для відкручування: Утримуйте курок, доки кріплення не ослабне (це може зайняти до 5-10 секунд). Якщо функція автозупинки увімкнена, інструмент автоматично зупиниться після ослаблення кріплення.
6. Відпустіть курок: Після завершення операції закручування або відкручування відпустіть курок, щоб зупинити інструмент.
7. Зніміть голову з кріплення: Після зупинки інструмента зніміть голову та переходьте до наступного завдання.

**Попередження:** Під час тривалого використання головки, гайка та болт можуть сильно нагрітись. Будьте обережні під час роботи з цими деталями, щоб уникнути опіків. Дайте їм охолонути перед тим, як торкатися або замінювати їх.

#### Робоче підсвічування

Гайковерт Procraft Industrial IW550A оснащений потужним світлодіодним підсвічуванням (8), яке забезпечує видимість в умовах недостатнього освітлення.

#### Увімкнення та вимкнення підсвічування

- ◇ Щоб увімкнути або вимкнути функцію підсвічування, натисніть і утримуйте кнопку регулювання швидкості (розташована на панелі керування (2)) протягом 3 секунд.
- ◇ При увімкненій функції підсвічування автоматично вмикається при натисканні на вимикач (4) і залишається увімкненим ще 10 секунд після його відпускання.

#### Активізація режиму безперервного підсвічування

- ◇ Щоб увімкнути режим безперервної роботи підсвічування, натисніть і утримуйте кнопку вибору режиму (розташована на панелі керування (2)), доки підсвічування (8) не блимає.
- ◇ Після активації підсвічування працюватиме безперервно протягом 20 хвилин, без потреби натискання на вимикач (4).

Ця зручна функція освітлення забезпечує комфорт і безпеку під час виконання завдань в умовах недостатнього освітлення.

#### ДОГЛЯД І ОБСЛУГОВУВАННЯ

Перед проведенням профілактичного обслуговування завжди переконайтеся, що інструмент вимкнено та вимкнено акумулятор.

Щоб очистити гайковерт, спочатку відключіть його від джерела живлення, а для акумуляторних моделей вийміть акумулятор. Протріть інструмент чистою сухою тканиною, щоб видалити пил і бруд. За необхідності можна використовувати злегка вологу тканину для видалення стійких забруднень, але стежте, щоб волога не потрапила всередину інструмента. Вентиляційні отвори слід акуратно очистити стисненим повітрям або м'якою щіткою, щоб запобігти накопиченню пилу. Також протріть шпindel і область головки, видалюючи мастило або бруд, і переконайтеся, що вони повністю сухі.

При зберіганні гайковерта вибирайте прохолодне, сухе місце, подальше від вологи та екстремальних температур. Уникайте впливу прямих сонячних променів або високої вологості. Якщо у вас є захисний кейс, зберігайте інструмент у ньому, щоб захистити від пилу та випадкових пошкоджень. Рекомендується знімати акумулятор перед зберіганням, щоб уникнути зайвого розряду. Тримайте аксесуари, такі як головки та акумулятори, організовано і зберігайте їх окремо, щоб уникнути пошкоджень. Правильне очищення і зберігання допоможуть підтримувати продуктивність і довговічність вашого гайковерта.

Для безпечної та надійної роботи інструмента пам'ятайте, що ремонт, технічне обслуговування та регулювання повинні проводитись у авторизованих сервісних центрах з використанням тільки оригінальних запасних частин та витратних матеріалів.

#### ЗАХИСТ НАВКОЛИШНЬОГО СЕРЕДОВИЩА

 Дбаючи про природу, електроінструменти, акумуляторні батареї, приладдя та упакунок потрібно здавати на екологічно чисту переробку. Не викидайте електроінструменти та акумулятори в побутове сміття!

Щоб зберегти природу, необхідно правильно утилізувати використану батарею, зокрема, літєву. Для правильної утилізації остаточно розрядіть батарею під час роботи з приладом, вийміть, потім замотайте контакти ізолянтно, щоб уникнути короткого замикання. Не можна розкривати батарею та утилізувати частини. Утилізуйте у спеціально визначених місцях.

#### Тільки для країн ЄС:

 Відповідно до європейської директиви 2012/19/EU про відпрацьовані електричні та електронні прилади та відповідних національних правових актів, а також відповідно до європейської директиви 2006/66/EC, дефектні або такі, які відслужили свій термін акумуляторні батареї та електронні прилади підлягають збору з ціллю подальшої екологічно безпечної переробки.

При неправильній утилізації відпрацьованих електричних та електронних приладів можуть мати шкідливий вплив на навколишнє середовище та здоров'я людини через можливу присутність у них небезпечних речовин.

## ТРАНСПОРТУВАННЯ

На літій-іонні акумулятори поширюються вимоги щодо транспортування небезпечних вантажів. Акумуляторні батареї можуть перевозитись самим користувачем автомобільним транспортом без дотримання додаткових норм. При перевезенні із залученням третіх осіб (напр.: літаком або транспортним експедитором) необхідно дотримуватись особливих вимог до упаковки та маркування. У цьому випадку при підготовці вантажу до відправки потрібна участь експерта з небезпечних вантажів.

Відправляйте акумулятор лише з неушкодженим корпусом. Заклейте відкриті контакти та запакуйте акумуляторну батарею так, щоб вона не переміщалася всередині упаковки. Будь ласка, дотримуйтесь також можливих додаткових національних приписів.

**EN CE DECLARATION OF CONFORMITY**

We, Vega Trade Company Limited, as the responsible manufacturer declare Cordless impact wrench

**TM Procraft Industrial: IW550A**

Are of series production<sup>1</sup> and confirm to the following European Directives and are manufactured in accordance with the following standards or standardized documents: <sup>2</sup>

Technical documentation has been supported by: VEGA TRADE COMPANY LIMITED, add. Room 212, 2nd F., Building 11, No. 898 Lingshan Road, Shanghai, PRC. MADE IN PRC. E-mail: vegatools@163.com

<sup>3</sup> Authorized representative able to compile the technical documentation

**CZ PROHLÁŠENÍ O SHODĚ ES**

My, Vega Trade Company Limited, jakožto zodpovědný výrobce prohlašujeme, že Akumulátorový rázový uťahovák

**TM Procraft Industrial: IW550A**

Jsou ze sériové výroby<sup>1</sup> a v souladu s těmito evropskými směrnici, a vyrobeny v souladu s následujícími normami nebo standardizovanými dokumenty: <sup>2</sup>

Technická dokumentace byla podpořena: VEGA TRADE COMPANY LIMITED, add. Room 212, 2nd F., Building 11, No. 898 Lingshan Road, Shanghai, PRC. VYROBENO V PRC. E-mail: vegatools@163.com

CZECH REPUBLIC, IMPORTER VEGA TOOLS s.r.o.

IČO: 07594470 DIČ: CZ07594470

Sídlo firmy: Křižovnická 86/6, Staré Město, 110 00 Praha.

Sklad a prodejna: Klejnarská 92, 280 02 Kolín IV

Tel: +420 778 752 534 E-mail: info@procraft.cz Web: www.procraft.cz

<sup>3</sup> Autorizovaná osoba pověřena schvalováním technické dokumentace

**SK VYHLÁŠENIE O ZHODE ES**

My, Vega Trade Company Limited, ako zodpovedný výrobca vyhlasujeme, že Akumulátorový rázový uťahovák

**TM Procraft Industrial: IW550A**

Sú zo sériovej výroby<sup>1</sup> a v súlade s týmito európskymi smernicami, a vyrobené v súlade s nasledujúcimi normami alebo standardizovanými dokumentmi: <sup>2</sup>

Technická dokumentácia bola podoporená: VEGA TRADE COMPANY LIMITED, add. Room 212, 2nd F., Building 11, No. 898 Lingshan Road, Shanghai, PRC. VYROBENO V CLR. E-mail: vegatools@163.com

<sup>3</sup> Autorizovaný zástupca schopný predložiť technickú dokumentáciu

**PL DEKLARACJA ZGODNOŚCI WE**

My, Vega Trade Company Limited, jako odpowiedzialny producent oświadczamy, że Akumulatorowy klucz udarowy

**TM Procraft Industrial: IW550A**

Są produkowane seryjnie<sup>1</sup> i są zgodne z następującymi dyrektywami europejskimi, wyprodukowano zgodnie z następującymi normami lub znormalizowanymi dokumentami: <sup>2</sup>

Dokumentację techniczną dostarcza firma: VEGA TRADE COMPANY LIMITED, add. Room 212, 2nd F., Building 11, No. 898 Lingshan Road, Shanghai, PRC. WYPRODUKOWANO W PRC. E-mail: vegatools@163.com

<sup>3</sup> Upoważniony przedstawiciel posiadający dostęp do dokumentacji technicznej

**BG ДЕКЛАРАЦИЯ ЗА СЪОТВЕТВИЕ**

Ние, Vega Trade Company Limited, декларираме на своя лична отговорност, че Аккумуляторен ударен гайковерт

**TM Procraft Industrial: IW550A**

Съгласно даденото техническо описание отговаря на всички приложими изисквания на следните директиви и хармонизирани стандарти, продукта<sup>1</sup> отговаря на стандартите: <sup>2</sup>

Техническа документация: VEGA TRADE COMPANY LIMITED, add. Room 212, 2nd F., Building 11, No. 898 Lingshan Road, Shanghai, PRC. ПРОИЗВЕДЕНО В КИТАЙ. E-mail: vegatools@163.com

ВНОСИТЕЛ: Елефант Тулс ООД. Адрес по регистрация: България, 1799 София, Младост 2, бл. 261А, вх. 2, ет. 4, ап. 12. Адрес на склад и сервиз: Гр. Божурище, бул. „Европа“ 10, 2227, склад №15.

<sup>3</sup> Торизиран представител, който може да съставя техническата документация

**RO DECLARAȚIA CE DE CONFORMITATE**

Noi, Vega Trade Company Limited, în calitate de producător, declarăm Impact pe acumulatori

**TM Procraft Industrial: IW550A**

Sunt fabricate in serie<sup>1</sup> și confirmă următoarele directive europene, sunt fabricate în conformitate cu următoarele standarde sau documente standardizate: <sup>2</sup>

Documentația tehnică a fost susținută de: VEGA TRADE COMPANY LIMITED, add. Room 212, 2nd F., Building 11, No. 898 Lingshan Road, Shanghai, PRC. FABRICATE ÎN PRC. E-mail: vegatools@163.com

<sup>3</sup> Reprezentantul autorizat în masura sa întocmească documentația tehnică

**HU CE MEGFELELŐSÉGI NYILATKOZAT**

Mi, Vega Trade Company Limited, mint felelős gyártó, ezennel kijelentjük, hogy az Akkus ütvecsavarozó

**TM Procraft Industrial: IW550A**

Sorozatgyártásban kerül<sup>1</sup> gyártásra és megfelel a következő EK direktívák előírásainak: Következő szabványoknak vagy szabványosított dokumentumoknak megfelelően kerül gyártásra: <sup>2</sup>

Műszaki dokumentáció VEGA TRADE COMPANY LIMITED, add. Room 212, 2nd F., Building 11, No. 898 Lingshan Road, Shanghai, PRC. FABRICATE ÎN PRC. E-mail: vegatools@163.com

<sup>3</sup> Műszaki dokumentáció összeállítására jogosult képviselő

**RU CE ДЕКЛАРАЦИЯ СООТВЕТСТВИЯ**

Мы, Vega Trade Company Limited, как ответственный производитель заявляем, что Аккумуляторный ударный гайковерт

**TM Procraft Industrial: IW550A**

Производятся серийно<sup>1</sup> и соответствуют следующим европейским директивам, и изготавливаются в соответствии со следующими стандартами или стандартизированными документами: <sup>2</sup>

Техническая документация предоставляется компанией: VEGA TRADE COMPANY LIMITED, адрес: Оф. 212, 2-й этаж, зд. 11, № 898, Лингшан Род, Шанхай, КНР. ПРОИЗВЕДЕНО В КИТАЕ E-mail: vegatools@163.com

<sup>3</sup> Авторизованный представитель, способный предоставить техническую документацию

**UA CE ДЕКЛАРАЦІЯ ВІДПОВІДНОСТІ**

Ми, Vega Trade Company Limited, як відповідальний виробник заявляємо, що Аккумуляторний ударний гайковерт

**TM Procraft Industrial: IW550A**

Виробляється серійно<sup>1</sup> і відповідає наступним європейським директивам та виробляється відповідно до таких стандартів або стандартизованих документах: <sup>2</sup>

Технічна документація надається компанією: VEGA TRADE COMPANY LIMITED, адреса: Оф. 212, 2-й поверх, буд. 11, № 898, Лингшан Род, Шанхай, КНР. ВИРОБЛЕНО В КНР. E-mail: vegatools@163.com

<sup>3</sup> Авторизований представник, який здатний надати технічну документацію

<sup>1</sup>: 00000001-99999999

<sup>2</sup>: 2006/42/EC

EN 62841-1:2015  
EN 62841-2:2014

Mr Bao Junhua  
Production Line Manager

<sup>2</sup>: Jan Paluchnik  
VEGA TOOLS s.r.o.,  
Křižovnická 86/6,  
Staré Město,  
110 00 Prague,  
Czech Republic

2014/30/EU

EN IEC 55014-1:2021  
EN IEC 55014-2:2021

(and its amendment 2015/863/EU)

EN IEC 63000:2018

Shanghai, 15.03.2024