

EN ENGLISH	5
CZ ČESKÝ	6
SK SLOVENKÝ	7
PL POLSKI	8
BG БЪЛГАРСКИ	10
RO ROMÂNĂ	11
RU РУССКИЙ	12
UA УКРАЇНСЬКА	14

CE	16
-----------------	----

EN Translation of the original operating manual
CZ Překlad původního návodu k použití
SK Preklad pôvodného návodu na použitie
PL Tłumaczenie oryginalnej instrukcji obsługi
BG Превод на оригиналните инструкции за употреба
RO Traducere manual de utilizare
HU Az eredeti használati utasítás fordítása
RU Перевод оригинальной инструкции по эксплуатации
UA Переклад оригінальної інструкції з експлуатації

EN | Caution!

It is essential that you read the instructions in this manual before assembling, operating, and maintaining the product.

CZ | Upozornění!

Neinstalujte, neprovádějte údržbu ani nepoužívejte tento výrobek dříve, než si přečtete pokyny uvedené v tomto návodu.

SK | Upozornenie!

Je dôležité, aby ste si pred montážou, údržbou a obsluhou produktu prečítali pokyny v tomto návode.

PL | Uwaga!

Należy koniecznie przeczytać instrukcje oraz wskazówki zawarte w niniejszym podręczniku przed montażem, obsługą oraz konserwacją produktu.

BG | Важно!

Изключително важно е да прочетете инструкциите в настоящото ръководство, преди да преминете към сглобяване, поддръжка или работа с продукта.

RO | Atenție!

Este esențial să citiți instrucțiunile din acest manual înainte de asamblare, efectuarea întreținerii și operarea produsului.

HU | Figyelem!

Fontos, hogy a termék összeszerelése, karbantartása és használata előtt elolvassa a kézikönyvben található utasításokat.

RU | Внимание!

Необходимо прочитать инструкции в данном руководстве перед сборкой, обслуживанием и эксплуатацией данного изделия.

UA | Увага!

Дуже важливо, щоб ви прочитали інструкції в цьому керівництві перед складанням, обслуговуванням та експлуатацією цієї машини.



Рис. А / Výkres / Kreslenie / Obrazek / Рисуване / Desen / Кép / Рис. / Мал.



Рис. 1-9 / Výkres / Kreslenie / Obrazek / Рисуване / Desen / Кép / Рис. / Мал.

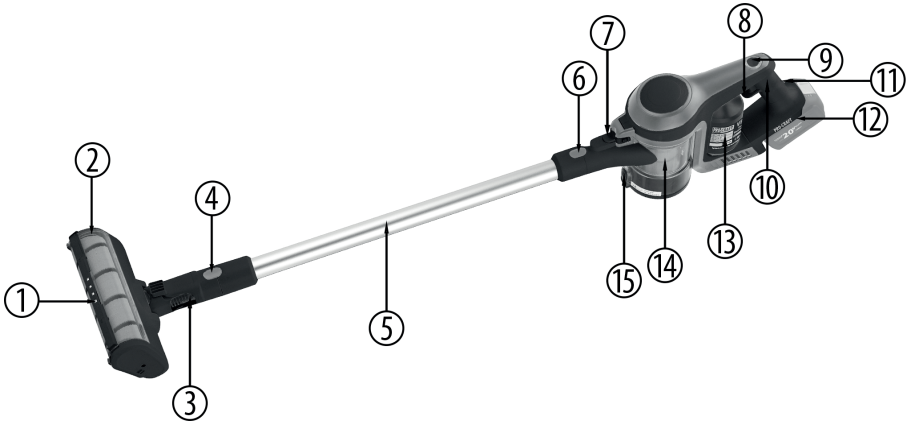

Рис. 10-16 / Výkres / Kreslenie / Obrazek / Рисуване / Desen / Kép / Рис. / Мал.

EN|ENGLISH
VP30
CORDLESS VACUUM CLEANER
MANUAL

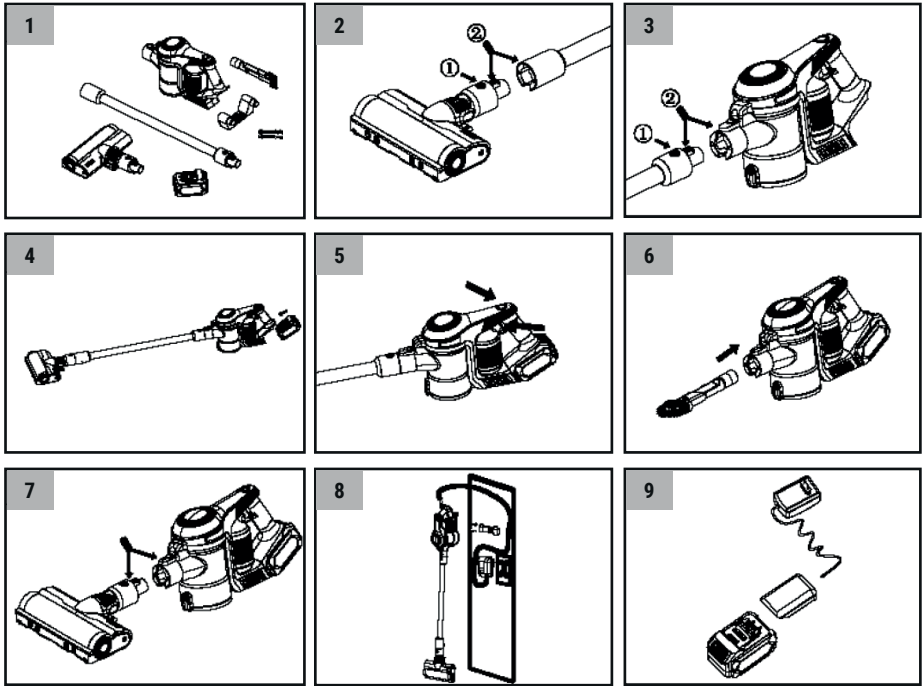
TECHNICAL SPECIFICATIONS

Model	VP30
Rated voltage (V)	20
Power (W)	230
Vacuity (KPa)	16±1
Sound pressure level (dB(A)) Sound power level (dB(A))	70 dB K=±3
Vibration level (m/s ²)	3K=±1.5
Weight (kg)	3
Bare Tool (kg)	2,25

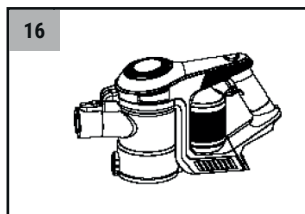
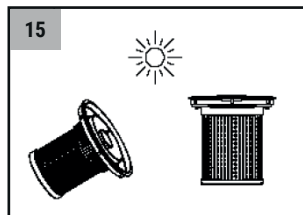
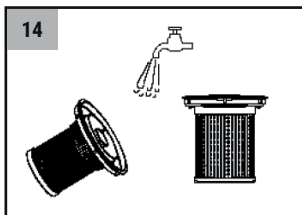
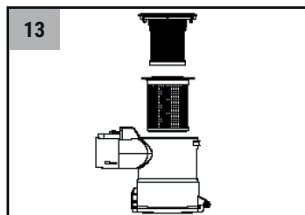
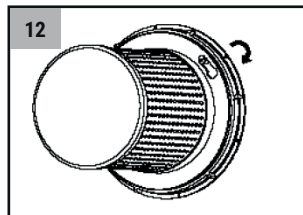
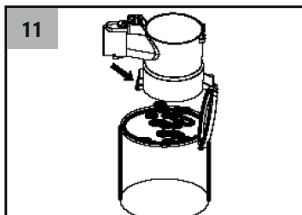
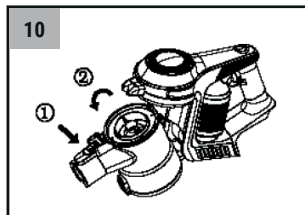
The technical parameters are subject to the standard test environment.

DESCRIPTION (*PIC. A)

1. Floodlight	9. Speed control button
2. Floor brush head	10. Grip
3. Floor brush hose	11. Charging port
4. Floor brush button	12. Battery pack socket
5. Conducting rod	13. Motor box
6. Conductive rod button	14. Dust cup
7. Dust cup button	15. Bottom cover release button
8. Switch button	

ACCESSORY LIST

1. Vacuum cleaner	3. Conducting tube
2. Scrubbing brush	4. Flat suction nozzle

SAFETY INSTRUCTIONS & WARNINGS

- ⊠ For your safety: carefully read and understand all instructions, this appliance complies with mandatory safety regulations for electrical equipment. However, improper use will harm personal and property, please read these instructions carefully, and then open the electrical.
- ⊠ When using electrical appliances, you must follow basic precautions.
- ⊠ Do not allow other uses and unattended operation.
- ⊠ Do not use the air outlet directly against people or animals when using this product.
- ⊠ The manufacturer cannot be liable for damages due to improper use or improper operation.
- ⊠ Do not inhale flammable, toxic liquids, such as gasoline, oil, acids or other volatile substance, to avoid dangerous hazards.
- ⊠ Only relevant professionals can repair electrical equipment.
- ⊠ Improper repairs in considerable risk.
- ⊠ Do not store the appliance directly at high temperatures such as hotstoves or heat sinks.
- ⊠ Do not use a cleaning agent or detergent containing solvent.
- ⊠ Unauthorized parts or third-party accessories may be dangerous to make the warranty invalid.
- ⊠ If you notice that the liquid leaks from your equipment, immediately turn it off.
- ⊠ Do not use the appliance in a damp room.
- ⊠ Do not inhale hot dust ash or sharp objects.
- ⊠ Wear safety goggles.
- ⊠ Do not reverse the vacuum cleaner, causing damage to the motor.
- ⊠ The hose cannot be overly bent and forced to elongate, otherwise the hose will be deformed or damaged.
- ⊠ Do not allow the lid part to penetrate into the water or rinse with water to prevent water from entering the electronic parts. Leakage, proper operation: gently wipe the surface with a rag.
- ⊠ The vacuum cleaner can only use the specified battery pack. If other

battery packs are used, it will not be covered by the warranty if an accident occurs.

- ⊠ This appliance can be used by children aged from 8 years and above and persons with reduced physical, sensory or mental capabilities or lack of experience and knowledge if they have been given supervision or instruction concerning use of the appliance in a safe way and understand the hazards involved. Children shall not play with the appliance. Cleaning and user maintenance shall not be made by children without supervision.
- ⊠ Exhausted batteries are to be removed from the appliance and safely disposed of.
- ⊠ If the appliance is to be stored unused for a long period, the batteries should be removed.
- ⊠ The supply terminals are not to be short-circuited.
- ⊠ Li-ion battery should be charged under an ambient temperature specified by the battery user instruction, an environment with a low (e.g., below 0 °C) or high (e.g., above 45 °C) temperature could cause serious battery safety problem.
- ⊠ Remove the battery and dispose of it according to local regulations when disposing of this product.

PRODUCT OPERATING INSTRUCTIONS

According to pictures 1-9

1. Remove all parts from the shipping box.
2. Press the floor brush button first, and then insert it into the air duct hole. When you hear a click, it will be in place. In order to check if it is in place, you can try to pull it out with a little effort.
3. Insert the hose rack into the socket of the top cap.
4. Open the battery cover. Insert the battery pack into place.
5. Press the switch. Direction H is maximum power, direction L is low power.
6. Pull out the flat suction nozzle and brush as needed.
7. If necessary, connect the flat nozzle without hose.
8. After use, connect the vacuum cleaner to the charger.
9. It is possible to charge the battery pack separately from the vacuum cleaner.

CLEANING METHODS

According to pictures 10-16

10. Open the buckle outward and lift the top cap.
11. Cleaning the barrel.
12. Turn the four locking button anticlockwise and pull it out.
13. Take out the HEPA.
14. Clean HEPA with water
15. Dry it by airing.
16. Assemble the machine.

MAINTENANCE

- ⊠ In order to lengthen the life time, clean the body and filter after use.
- ⊠ Clean the garbage after use.
- ⊠ Clean the surface of vacuum cleaner with dry cloth to prevent water into vacuum cleaner caused short circuit even vacuum cleaner burning.

COMMON FAULT GUIDES

Fault	Possible reason	Handling method
Motor does not start	No battery	Insert the battery
	No power for the battery	Charge battery
	Vacuum is not connected to power	Power on the vacuum
Poor suction power	Unit is clogged	Remove the blockage
	Filter is clogged	Clean or change the filter
	Top cap is not fixed well	Fix well the top cap

ENVIRONMENTAL PROTECTION

Out of concern for the environment, power tools, batteries, accessories and packaging should be recycled in accordance with applicable environmental protection regulations. Power tools and batteries must not be disposed into household waste!

For proper disposal, fully discharge the battery while using the instrument, remove it, and then wrap the contacts with insulating tape to avoid short circuits.

Do not open the battery and do not dispose of it in parts. Dispose in designated places.

**EU countries only:**

In accordance with the European Directive 2012/19/ EU on waste electrical and electronic equipment and its implementation in national legislation, as well as in accordance with the European Directive 2006/66/EC, damaged or used batteries and electrical equipment must be separated and recycled in accordance with environmental regulations.

If disposed incorrectly, waste electrical and electronic equipment may have harmful effects on the environment and human health due to the potential presence of hazardous substances.

TRANSPORT

The lithium-ion batteries are subject to legislation on the transport of dangerous goods. The user can transport the batteries by road without further requirements. When shipping by third parties (e.g.: by air transport or forwarding agency), special requirements on packaging and labelling must be observed. For preparation of the item being shipped, consulting an expert for hazardous material is required. Dispatch battery packs only when the housing is undamaged. Tape or mask off open contacts and pack up the battery in such a manner that it cannot move around in the packaging. Please also observe the possibility of more detailed national regulations.

CZ|ČESKÝ

**AKUMULÁTOROVÉ VYSAVAČE
VP30
MANUÁL**

TECHNICKÉ SPECIFIKACE

Model	VP30
Jmenovité napětí (V)	20
Příkon (W)	230
Vakuum (kPa)	16±1
Hodnota akustického tlaku (dB(A)) Hodnota akustického výkonu (dB(A))	70 dB K=±3
Úroveň vibrací (m/s ²)	3K=±1.5
Hmotnost,(kg)	3
Holý nástroj (kg)	2,25

Technické parametry podléhají standardnímu testovacímu prostředí.

POPIS (*VÝKRES. A)

- | | |
|--------------------------------|--------------------------------------|
| 1. Podsvícení | 9. Tlačítko ovládání rychlosti |
| 2. Kartáč na podlahu | 10. Rukojeť |
| 3. Hadice podlahového kartáče | 11. Nabíjecí port |
| 4. Tlačítko kartáče na podlahu | 12. Zásuvka baterie |
| 5. Potrubí | 13. Skříň motoru |
| 6. Tlačítko výstupu vzduchu | 14. Sběrač prachu |
| 7. Tlačítko prachového boxu | 15. Tlačítko otevření spodního krytu |
| 8. Přepínací tlačítko | |

SEZNAM PŘÍSLUŠENSTVÍ

- | | |
|------------|-------------------|
| 1. Vysavač | 2. Čisticí kartáč |
|------------|-------------------|

3. Vzduchové potrubí

4. Plochá sací hubice

BEZPEČNOSTNÍ POKYNY A VAROVÁNÍ

- ♦ Pro vaši bezpečnost: Přečtěte si prosím pozorně všechny pokyny a pochopte je, tento spotřebič odpovídá povinným bezpečnostním předpisům pro elektrická zařízení. Nesprávné použití však způsobí poškození osob a majetku, přečtěte si prosím pozorně tyto pokyny.
- ♦ Při používání elektrických spotřebičů je třeba dodržovat základní bezpečnostní opatření.
- ♦ Vyvarujte se nesprávnému použití a obsluze a nenechávejte spotřebič bez dozoru.
- ♦ Při používání tohoto produktu nesměřujte výstup vzduchu přímo na lidi nebo zvířata.
- ♦ Výrobce nenese odpovědnost za škody způsobené nesprávným použitím nebo nesprávným použitím.
- ♦ Nevdechujte hořlavé toxické kapaliny, jako je benzín, olej, kyseliny nebo jiné těkavé látky, abyste předešli nebezpečí.
- ♦ Opravy elektrického zařízení smí provádět pouze kvalifikovaný personál. Nesprávné opravy s sebou nesou značná rizika.
- ♦ Neskladujte přístroj přímo při vysokých teplotách, například v blízkosti horkých kamen nebo radiátorů.
- ♦ Nepoužívejte čisticí prostředky nebo čisticí prostředky obsahující rozpouštědla.
- ♦ Neautorizované náhradní díly nebo příslušenství třetích stran mohou být nebezpečné a mohou způsobit ztrátu záruky.
- ♦ Pokud si všimnete úniku kapaliny z vašeho zařízení, okamžitě jej vypněte.
- ♦ Nepoužívejte zařízení ve vlhkém prostředí.
- ♦ Nevyšávejte horký prach, uhlíky nebo ostré předměty.
- ♦ Používejte ochranné brýle.
- ♦ Nepřevracejte vysavač, jinak může dojít k poškození motoru.
- ♦ Hadice nesmí být nadměrně ohnutá nebo natažená, jinak se zdeformuje nebo poškodí.
- ♦ Zabraňte vniknutí vody do pouzdra a neoplachujte jej vodou, aby se voda nedostala na elektronické součásti. V případě úniku: Jemně otřete povrch hadičkem.
- ♦ Vysavač může používat pouze specifikovanou baterii. Pokud jsou použity jiné baterie, záruka v případě nehody zaniká.
- ♦ Tento spotřebič mohou používat děti ve věku 8 let a starší a osoby se sníženými fyzickými, smyslovými nebo duševními schopnostmi nebo s nedostatkem zkušeností a znalostí za předpokladu, že jsou pod dozorem nebo jsou poučeny o bezpečném používání spotřebiče a rozumí nebezpečí. Děti si se spotřebičem nesmí hrát. Čištění a údržbu nesmějí provádět děti bez dozoru.
- ♦ Vybíté baterie je nutné z přístroje vyjmout a bezpečně zlikvidovat.
- ♦ Pokud zařízení nebudete delší dobu používat, vyjměte baterie.
- ♦ Napájecí svorky nesmí být zkratovány.
- ♦ Lithium-iontovou baterii je třeba nabíjet při okolní teplotě specifikované v návodu k obsluze baterie. Nizkotepelní prostředí (např. pod 0 °C) nebo vysoké teploty (např. nad 45 °C) mohou způsobit vážné problémy s bezpečností baterie.
- ♦ Vyjměte baterii a zlikvidujte ji v souladu s místními předpisy pro likvidaci tohoto produktu na konci jeho životnosti.

NÁVOD K POUŽITÍ VÝROBKU OBR. 1-9

1. Vyjměte všechny díly z přepravní krabice.
2. Nejprve stiskněte tlačítko podlahového kartáče a poté jej zasunete do otvoru vzduchového potrubí. Když uslyšíte cvaknutí, bude na místě. Chcete-li zkontrolovat, zda je na svém místě, můžete jej zkusit s trochou úsilí vytáhnout.
3. Vložte hadicovou armaturu do hrdla na horním krytu.
4. Otevřete kryt baterie. Vložte baterii na místo.
5. Stiskněte spínač. Směr H je maximální výkon, směr L je nízký výkon.
6. Vytáhněte plochou sací hubici a podle potřeby vykartáčujte.
7. V případě potřeby připojte plochou trysku bez hadice.
8. Po použití připojte vysavač k nabíječce.
9. Baterii je možné nabíjet odděleně od vysavače.

METODY ČIŠTĚNÍ OBR. 10-16

10. Otevřete západku a zvedněte horní kryt.
11. Vyčistěte nádrž.

12. Otočte čtyri zajišťovací tlačítka proti směru hodinových ručiček a vytáhněte je.
13. Vyměňte HEPA filtr.
14. Vyčistěte HEPA filtr vodou.
15. Sušení na vzduchu.
16. Sestavte auto.

SERVIS

- ♦ Pro prodloužení životnosti vyčistěte po použití kryt a filtr.
- ♦ Po použití očistěte nečistoty.
- ♦ Povrch vysavače čistěte suchým hadříkem, aby se do vysavače nedostala voda, která by způsobila zkrat nebo požár vysavače.

OBECNÉ POKYNY PRO ODSTRANOVÁNÍ PROBLÉMŮ

Problém	Možný důvod	Metoda eliminace
Motor se nespustí.	Bez baterie.	Vložte baterii.
	Bez napájení z baterie.	Nabijte baterii.
	Vysavač není součástí dodávky.	Zapněte vysavač.
Sací výkon je slabý.	Zařízení je ucpané.	Odstraňte ucpaní.
	Filtr je ucpaný.	Vyčistěte nebo vyměňte filtr.
	Horní kryt je uvolněný.	Dobře upevněte horní kryt.

OCHRANA ŽIVOTNÍHO PROSTŘEDÍ



Elektrické nářadí, baterie, příslušenství a obaly by měly být recyklovány způsobem šetrným k životnímu prostředí. Nevyhazujte elektrické nářadí a baterie do domovního odpadu!

V zájmu ochrany životního prostředí je nutné použít baterii, zejména lithiovou, správně zlikvidovat. Pro správnou likvidaci baterii při používání spotřebiče definitivně vybijte, vymějte ji a poté zakryjte kontakty elektrickou páskou, abyste zabránili zkratu. Baterii neotvírejte a nelikvidujte ji po částech. Likvidujte na místě k tomu určeném.



Pouze pro země EU:



V souladu s evropskou směrnicí 2012/19/EU o odpadních elektrických a elektronických zařízeních a příslušnými vnitrostátními právními předpisy a v souladu s evropskou směrnicí 2006/66/EC musí být vadné nebo vyřazené baterie a elektronická zařízení shromažďovány za účelem ekologicky bezpečné recyklace.

Při nesprávné likvidaci mohou mít použítá elektrická a elektronická zařízení škodlivé účinky na životní prostředí a lidské zdraví v důsledku možné přítomnosti nebezpečných látek.

PŘEPRAVA

Na lithium-iontové baterie se vztahují požadavky týkající se přepravy nebezpečných věcí. Baterie mohou být přepravovány samotným uživatelem po silnici bez nutnosti dodržovat další předpisy. Při přípravě pomoci třetích stran (např. letadlem nebo specií) je třeba dodržovat zvláštní požadavky na balení a označování. V takovém případě musí být do přípravy zásilky k přepravě zapojen odborník na nebezpečné zboží.

Akumulátor balte pouze s nepoškozeným krytem. Uzavřete otevřené kontakty a zabalte baterii tak, aby se nemohla uvnitř obalu pohybovat. Dodržujte také případné další národní předpisy.

SK|SLOVENSKÝ AKUMULÁTOROVÝ VYSÁVAČ VP30 POUŽIVATELSKÁ PŘÍRUČKA

TECHNICKÉ ŠPECIFIKÁCIE

Modelka	VP30
Menovitý napätie (V)	20

Menovitý príkon (W)	230
Vákuum (kPa)	16±1
Hodnota akustického tlaku (dB(A)) Hodnota akustického výkonu (dB(A))	70 dB K=±3
Úroveň vibrácií (m/s ²)	3 K=±1.5
Hmotnosť (kg)	3
Holý nástroj (kg)	2,25

Technické parametre závisia od štandardného testovacieho prostredia.

POPIS ZARIADENIA (*KRESLENIE. A)

1. Podsvietenie
2. Kefa na podlahu
3. Hadica podlahovej kefy
4. Tlačidlo podlahovej kefy
5. Potrubie
6. Tlačidlo výstupu vzduchu
7. Tlačidlo prachového boxu
8. Prepínacie tlačidlo
9. Tlačidlo na ovládanie rýchlosti
10. Rukoväť
11. Nabíjací port
12. Zásuvka batérie
13. Skrínka motora
14. Zberač prachu
15. Tlačidlo na otvorenie spodného krytu

ZOZNAM PRÍSLUŠENSTVA

1. Vysávač
2. Čistiaca kefka
3. Vzduchové potrubie
4. Plochá sacia hubica

BEZPEČNOSTNÉ POKYNY A UPOZORNENIA

- ♦ Pre vašu bezpečnosť: Pozorne si prečítajte a pochopte všetky pokyny, tento spotrebič spĺňa povinné bezpečnostné predpisy pre elektrické zariadenia. Nesprávne použitie však spôsobí ujmu na zdraví a majetku, preto si pozorne prečítajte tento návod.
- ♦ Pri používaní elektrických spotrebičov je potrebné dodržiavať základné bezpečnostné opatrenia.
- ♦ Vyarujte sa nesprávnemu používaniu a prevádzke a nenechávajte spotrebič bez dozoru.
- ♦ Pri používaní tohto produktu nesmerujte výstup vzduchu priamo na ľudí alebo zvieratá.
- ♦ Výrobca nezodpovedá za škody spôsobené nesprávnym použitím alebo nesprávnym použitím.
- ♦ Nevychudzte horľavé toxické kvapaliny, ako je benzín, olej, kyseliny alebo iné prchavé látky, aby ste sa vyhli nebezpečenstvu.
- ♦ Opravy elektrického zariadenia môžu vykonávať iba kvalifikovaní pracovníci. Nesprávne opravy prinášajú značné riziká.
- ♦ Neskladujte prístroj priamo pri vysokých teplotách, napríklad v blízkosti horúcich kachlí alebo radiátorov.
- ♦ Nepoužívajte čistiace prostriedky alebo saponáty obsahujúce rozpúšťadlá.
- ♦ Neautorizované náhradné diely alebo príslušenstvo tretích strán môžu byť nebezpečné a môžu spôsobiť stratu záruky.
- ♦ Ak z vášho zariadenia sponzorujete únik kvapaliny, okamžite ho vypnite.
- ♦ Zariadenie nepoužívajte vo vlhkom prostredí.
- ♦ Nevysávajte horúci prach, uhľiky alebo ostré predmety.
- ♦ Noste ochranné okuliare.
- ♦ Neprevracajte vysávač, inak môže dôjsť k poškodeniu motora.
- ♦ Hadica nesmie byť nadmerne ohnutá alebo natiahnutá, inak sa deformuje alebo poškodí.
- ♦ Zabráňte vniknutiu vody do puzdra a neoplachujte ho vodou, aby sa voda nedostala na elektronické komponenty. V prípade úniku: Jemne utrite povrch handrou.
- ♦ Vysávač môže používať iba špecifikovanú batériu. Ak sa použijú iné batérie, záruka v prípade nehody zanikne.
- ♦ Tento spotrebič môžu používať deti vo veku 8 rokov a staršie a osoby so zníženými fyzickými, zmyslovými alebo duševnými schopnosťami alebo s nedostatkom skúseností a znalostí za predpokladu, že sú pod dozorom alebo sú poučené o bezpečnom používaní spotrebiča a rozumnej nebezpečnosťam. . Deti sa so spotrebičom nesmú hrať.
- ♦ Čistenie a údržbu nesmú vykonávať deti bez dozoru.
- ♦ Vybítie batérie sa musia z prístroja vybrať a bezpečne zlikvidovať.
- ♦ Ak zariadenie nebudete dlhší čas používať, vyberte batérie.

- ◊ Silové svorky nesmú byť skratované.
- ◊ Litium-iónová batéria by sa mala nabíjať pri teplote okolia špecifikovanej v návode na obsluhu batérie. Nízokoteplotné prostredie (napr. pod 0 °C) alebo vysoké teploty (napr. nad 45 °C) môžu spôsobiť vážne problémy s bezpečnosťou batérie.
- ◊ Vyberte batériu a zlikvidujte ju v súlade s miestnymi predpismi pre likvidáciu tohto produktu po skončení jeho životnosti.

NÁVOD NA POUŽITIE VÝROBKU OBR. 1-9

1. Vyberte všetky diely z prepravnej krabice.
2. Najprv stlačte tlačidlo podlahovej kefy a potom ju vložte do otvoru vzduchového potrubia. Keď budete počuť kliknutie, bude na mieste. Aby ste skontrolovali, či je na svojom mieste, môžete ho skúsiť s trochuou úsilím vytiahnuť.
3. Vložte hadicovú armatúru do zásuvky na hornom kryte.
4. Otvorte kryt batérie. Vložte batériu na miesto.
5. Stlačte spínač. Smer H je maximálny výkon, smer L je nízky výkon.
6. Vytiahnite plochú saciu hubicu a podľa potreby ju vykefujte.
7. V prípade potreby pripojte plochú trysku bez hadice.
8. Po použití pripojte vysávač k nabíjačke.
9. Batériu je možné nabíjať oddelene od vysávača.

METÓDY ČISTENIA OBR. 10-16

10. Otvorte západku a zdvihnite horný kryt.
11. Vyčistite nádrž.
12. Otočte štyri blokovacie tlačidlá proti smeru hodinových ručičiek a vytiahnite ich.
13. Vyberte HEPA filter.
14. Vyčistite HEPA filter vodou.
15. Sušenie na vzduchu.
16. Zložte auto.

SERVIS

- ◊ Aby ste predĺžili životnosť, po použití vyčistite kryt a filter.
- ◊ Po použití vyčistite nečistoty.
- ◊ Povrch vysávača čistite suchou handričkou, aby sa do vysávača nedostala voda, ktorá by spôsobila skrat alebo požiar vysávača.

VŠEOBECNÉ PRÍRUČKY NA ODSTRÁŇOVANIE PROBLÉMOV

Problém	Možný dôvod	Spôsob eliminácie
Motor sa nespustí.	Bez batérie.	Vložte batériu.
	Bez napájania z batérie.	Nabite batériu.
	Vysávač nie je súčasťou dodávky.	Zapnite vysávač.
Sací výkon je slabý.	Zariadenie je zanesené.	Odstráňte upchatie.
	Filter je upchatý.	Vyčistite alebo vymeňte filter.
	Horný kryt je uvoľnený.	Dobre upevnite horný kryt.

OCHRANA ŽIVOTNÉHO PROSTREDIA



Elektrické náradie, batérie, príslušenstvo a obaly by mali byť recyklované spôsobom šetrným k životnému prostrediu. Nevyhadzujte elektrické náradie a batérie do domového odpadu!

V záujme ochrany životného prostredia je nutné použiť batériu, najmä lítiovú, správne zlikvidovať. Pre správnu likvidáciu batériu pri používaní spotrebiča definitívne vybite, vyberte ju a potom zakryte kontakty elektrickou páskou, aby ste zabránili skratu. Batériu neotvárajte a nelikvidujte ju po častiach. Likvidujte na mieste na to určenom.



Len pre krajiny EÚ:

V súlade s európskou smernicou 2012/19/EÚ o odpadových elektrických a elektronických zariadeniach a príslušnými vnútroštátnymi právnymi predpismi av súlade s európskou smernicou 2006/66/EC musia byť chybné alebo vyradené batérie a elektronické zariadenia zhromažďované za účelom ekologicky bezpečnej recykliácie.

Pri nesprávnej likvidácii môžu mať použité elektrické a elektronické zariadenia škodlivé účinky na životné prostredie a ľudské zdravie v dôsledku možnej prítomnosti nebezpečných látok.

PREPRAVA

Na lítium-iónové batérie sa vzťahujú požiadavky týkajúce sa prepravy nebezpečných vecí. Batérie môžu byť prepravované samotným užívateľom po ceste bez nutnosti dodržiavať ďalšie predpisy. Pri preprave pomocou tretích strán (napr. lietadlom alebo špediou) je potrebné dodržiavať zvláštne požiadavky na balenie a označovanie. V takom prípade musí byť do prípravy zasielky na prepravu zapojený odborník na nebezpečný tovar.

Akumulátor baťba ís s nepoškodeným krytom. Uzavrte otvorené kontakty a zabaľte batériu tak, aby sa nemohla vo vnútri obalu pohybovať. Dodržujte tiež prípadné ďalšie národné predpisy.

PL|POLSKI

ODKURZACZ BEZPRZEWODOWY VP30

INSTRUKCJA OBSŁUGI

DANE TECHNICZNE

Model	VP30
Napięcie znamionowe (V DC)	20
Moc odkurzacza (W)	230
Siła ssania (kPa)	16±1
Poziom ciśnienia akustycznego (dB(A)) Poziom mocy akustycznej (dB(A))	70 dB K±3
Całkowity poziom vibracji i niepewność K:	
Poziom vibracji (m/s ²)	3K±1.5
Waga urządzenia (kg)	3
Waga (z akcesoriami) ok. (kg)	2,25

Parametry techniczne są uzależnione od środowiska, w którym są przeprowadzane pomiary.

OPIS (*OBRAZEK. A)

1. Podświetlenie
2. Szczotka do podłóg
3. Wąż szczotki do podłóg
4. Przycisk zwalniający szczotkę
5. Rura
6. Przycisk zwalniający rurę
7. Przycisk ryglujący zasobnik na kurz
8. Przycisk włącznika
9. Przycisk TURBO
10. Rękojeść
11. Piny baterii
12. Uchwyt na baterię
13. Obudowa silnika
14. Zasobnik na kurz
15. Przycisk otwierania pokrywy zasobnika na kurz

WYPOSAŻENIE

1. Odkurzacz
2. Szczotka do podłóg
3. Rura
4. Końcówka płaska

WAŻNE WSKAZÓWKI BEZPIECZEŃSTWA

- ◊ Dla własnego bezpieczeństwa należy uważnie przeczytać, zrozumieć i postępować zgodnie ze wszystkimi wskazówkami i zaleceniami zawartymi w niniejszej instrukcji obsługi, to urządzenie jest zgodne z obowiązującymi przepisami bezpieczeństwa dotyczącymi sprzętu elektrycznego. Jednakże, niewłaściwe użycie może stwarzać zagrożenie ludziom i mieniu, dlatego prosimy o uważne zapoznanie się z niniejszą instrukcją.

- ◊ Podczas korzystania z urządzeń elektrycznych należy przestrzegać środków ostrożności.
- ◊ Unikaj niewłaściwego użytkowania i obsługi oraz nie pozostawiaj urządzenia bez nadzoru.
- ◊ Nie kieruj bezpośrednio wylotów powietrza na ludzi lub zwierzęta podczas korzystania z tego produktu.
- ◊ Producent nie odpowiada za powstałe szkody w wyniku niewłaściwego lub nieprawidłowego użycia produktu.
- ◊ Nie odkurzac i nie wdychać łatwopalnych, toksycznych cieczy oraz ich oparów takich jak benzyna, olej, kwasy lub inne substancje lotne, aby uniknąć niebezpieczeństw.
- ◊ Tylko wykwalifikowani specjaliści mogą naprawiać urządzenia elektryczne. Nieprawidłowe naprawy niosą ze sobą znaczne ryzyko.
- ◊ Nie przechowuj urządzenia bezpośrednio w wysokich temperaturach, np. w pobliżu gorących pieców lub grzejników.
- ◊ Nie używaj środków czyszczących ani detergentów zawierających rozpuszczalniki.
- ◊ Nieoryginalne części lub akcesoria mogą stwarzać niebezpieczeństwo i spowodować unieważnienie gwarancji.
- ◊ Jeśli zauważysz wyciek płynu ze urządzenia, natychmiast go wyłącz.
- ◊ Nie używaj urządzenia w wilgotnym miejscu.
- ◊ Nie zasysać gorącego pyłu, węgla ani ostrych przedmiotów.
- ◊ Nosić okulary ochronne.
- ◊ Nie przewracaj odkurzacza, gdyż może to spowodować uszkodzenie silnika.
- ◊ Wąż nie może być nadmiernie zgięty lub rozciągnięty, w przeciwnym razie może dojść do jego odszczelnienia lub uszkodzenia.
- ◊ Nie dopuszczać do kontaktu wody z obudową, a tym bardziej nie oplukiwać urządzenia wodą, aby zapobiec przedostawaniu się wody do elementów elektronicznych. W przypadku zachlapania: delikatnie przetrzeć powierzchnię suchą szmatką.
- ◊ W odkurzaczu można używać wyłącznie akumulatorów określonych przez producenta. Jeżeli stosowane są inne akumulatory, będzie to skutkowało utratą gwarancji w razie usterki.
- ◊ Z urządzenia mogą korzystać dzieci w wieku powyżej 8 lat, osoby z niepełnosprawnością ruchową, z ograniczonymi zdolnościami sensorycznymi lub umysłowymi, a także osoby niedoświadczone lub nieprzeszkolone, jedynie pod nadzorem lub gdy zostały we właściwy sposób poustrouane o bezpiecznym użytkowaniu urządzenia oraz potencjalnymi zagrożeniami. Dzieci nie powinny bawić się urządzeniem. Czyszczenie i konserwacja nie powinny być wykonywane przez dzieci bez nadzoru.
- ◊ Baterie, które uległy awarii lub zużyciu należy wyjąć z urządzenia i w bezpieczny sposób przekazać do recyklingu.
- ◊ Jeśli urządzenie nie będzie używane przez dłuższy okres czasu, odłącz baterie.
- ◊ Nie należy zwierzać styków baterii.
- ◊ Akumulator Li-ion należy ładować w temperaturze i środowisku określonym w instrukcji obsługi akumulatora. Niekorzystne warunki, tj. za niska temperatura (np. poniżej 0°C) lub za wysoka (np. powyżej 45°C) temperatura może spowodować poważne ryzyka związane z bezpieczeństwem baterii.
- ◊ Zużyty akumulator należy bezpiecznie wyjąć i zutylizować zgodnie z przepisami i wymaganiami krajowymi, przekazując do odpowiednich jednostek zajmujących się utylizacją odpadów niebezpiecznych.

UŻYTKOWANIE I OBSŁUGA URZĄDZENIA RYS. 1-9

1. Wyjmij wszystkie elementy z opakowania transportowego.
2. Najpierw naciśnij przycisk szczotki do podłóg, a następnie włoż ją do otworu rury. Gdy usłyszysz kliknięcie, będzie to oznaczać, że jest zamontowana we właściwy sposób. Aby sprawdzić, czy jest właściwie zainstalowana, można spróbować delikatnie ją pociągnąć.
3. Włóż łącznik węża do złącza pokrywy górnej.
4. Włóż akumulator i zablokuj na swoim miejscu.
5. Wciśnij przycisk włącznika umieszczony na rękojeści, aby uruchomić urządzenie. Wciśnij przycisk TURBO, aby włączyć tryb maksymalnej mocy ssania.
6. Wyciągnij płaską dyszę ssącą i wyczyść ją szczoteczką w razie potrzeby.
7. W razie potrzeby podłączyć dyszę płaską bez węża.
8. Po użyciu podłączyć akumulator do ładowarki w celu naładowania.
9. Akumulator należy ładować po odłączeniu od odkurzacza.

CZYSZCZENIE I OPRÓŻNIANIE ZASOBNIKA RYS.10-16

10. Otwórz zatrzask i podnieś pokrywę.
11. Opróżnij zbiornik.
12. Obróć cztery przyciski blokujące w kierunku przeciwnym do ruchu wskazówek zegara i wyciągnij kosz.
13. Wyjmij filtr HEPA.
14. Przemyj filtr HEPA wodą.
15. Wysuszyc filtr HEPA na powietrzu.
16. Założyć filtr HEPA i zmontować urządzenie.

KONSERWACJA

- ◊ Aby przedłużyć żywotność urządzenia, po użyciu należy opróżnić zasobnik, wyczyścić obudowę i filtr.
- ◊ Po użyciu usuń wszelkie zanieczyszczenia.
- ◊ Powierzchnie odkurzacza należy czyścić suchą szmatką, aby zapobiec przedostawaniu się wody do odkurzacza, powodując zwarcie lub zapłon odkurzacza.

MOŻLIWE USTERKI I SPOSOBY ICH USUWANIA

Usterka	Możliwa przyczyna	Rozwiązanie
Silnik nie uruchamia się	Brak akumulatora	Zamontować akumulator
	Akumulator nie jest naładowany	Naładować akumulator
	Odkurzacze nie został włączony	Włączyć odkurzacze
Siła ssania spada	Urządzenie jest zapchane	Oczyścić urządzenie
	Filtr jest zapchany	Oczyścić lub wymienić filtr
	Pokrywa jest niedomknięta	Domknąć pokrywę

OCHRONA ŚRODOWISKA

 W trosce o przyrodę, elektronarzędzia, akumulatory, osprzęt i opakowania należy oddać do powtórnego przetworzenia zgodnie z obowiązującymi przepisami w zakresie ochrony środowiska. Elektronarzędzia i akumulatora nie wolno wyrzucać do odpadów komunalnych!

W celu prawidłowej utylizacji należy całkowicie rozładować baterię podczas pracy z przyrządem, wyjąć ją, a następnie owinąć styki taśmą izolacyjną, aby uniknąć zwarcia.

Nie otwieraj baterii i nie utylizuj jej w częściach. Utylizować w wyznaczonych dla tego miejscach.



 Tyko państwa UE:

Zgodnie z europejską dyrektywą 2012/19/UE w sprawie zużytego sprzętu elektrycznego i elektronicznego oraz jej implementacją w prawodawstwie krajowym, a także zgodnie z europejską dyrektywą 2006/66/WE uszkodzone lub zużyte akumulatory oraz sprzęt elektryczny należy segregować i poddawać odzyskowi surowców wtórnych zgodnie z przepisami o ochronie środowiska.

W przypadku nieprawidłowej utylizacji zużyty sprzęt elektryczny i elektroniczny może mieć szkodliwe skutki dla środowiska i zdrowia ludzkiego, wynikające z potencjalnej obecności substancji niebezpiecznych.

TRANSPORT

Akumulatory litowo-jonowe podlegają wymaganiom przepisów dotyczących towarów niebezpiecznych. Akumulatory mogą być transportowane drogą lądową przez użytkownika bez konieczności spełniania jakichkolwiek dalszych warunków. W przypadku przesyłki przez osobę trzecią (np. transport drogą powietrzną lub za pośrednictwem spedycji) należy dostosować się do szczególnych wymogów dotyczących opakowania i znaczenia towaru. W takim wypadku podczas przygotowania towaru do wysyłki należy skonsultować się z ekspertem ds. towarów niebezpiecznych. Akumulatory można wysłać tylko wówczas, gdy ich obudowa nie jest uszkodzona. Odsłonięte styki należy zakleić, a akumulator zapakować w taki sposób, aby nie mógł on się poruszać (przesuwać) w opakowaniu. Należy wziąć też pod uwagę ewentualne przepisy prawa krajowego oraz regulamin przewoźnika lub linii lotniczych, z usług, których zamierza się skorzystać.

ВГ|БЪЛГАРСКИЙ
АКУМУЛАТОРНА ПРАХОСМУКАЧКА
VP30
РЪКОВОДСТВО ЗА ЕКСПЛОАТАЦИЯ

ТЕХНИЧЕСКИ ХАРАКТЕРИСТИКИ

Модел	VP30
Номинално напрежение (V)	20
Мощност (Вт)	230
Образуване на вакуум	16±1
Ниво на звуково налягане (dB(A)) Ниво на звукова мощност (dB(A))	70 dB K=±3
Ниво на вибрации (m/s ²)	3K±1.5
Тегло, (кг)	3
Инструмент без батерия (кг)	2,25

Техническите параметри са предмет на стандартната тестова среда.

ОПИСАНИЕ НА ЧАСТИТЕ (*РИСУВАНЕ. А)

- | | |
|--------------------------------|--|
| 1. Прожектор | 9. Бутон за контрол на скоростта |
| 2. Глава на четката за под | 10. Ръкохватка |
| 3. Маркуч за четката за под | 11. Порт за зареждане |
| 4. Бутон за четката за под | 12. Гнездо за батерията |
| 5. Проводящ прът | 13. Моторна кутия |
| 6. Бутон на проводящия прът | 14. Контейнер за прах |
| 7. Бутон на контейнера за прах | 15. Бутон за освобождаване на долния капак |
| 8. Бутон за превключване | |

ОКОМПЛЕКТОВКА НА ПРОДУКТА

- | | |
|---------------------|---------------------------|
| 1. Прахосмукачка | 3. Проводяща тръба |
| 2. Почистваща четка | 4. Плоска смукателна дюза |

ВАЖНИ ИНСТРУКЦИИ ЗА БЕЗОПАСНОСТ

- ♦ За Вашата безопасност: внимателно прочетете и разберете всички инструкции; този уред отговаря на задължителните разпоредби за безопасност за електрическо оборудване.
- ♦ Неправилната му употреба обаче може да навреди на хора и имущество. Прочетете внимателно тези инструкции и след това ползвайте електрическото устройство.
- ♦ Когато използвате електрически уреди, трябва да спазвате основни предпазни мерки.
- ♦ Не позволявайте употреба не по предназначение и работа на уреда без надзор.
- ♦ Не използвайте изхода за въздух директно срещу хора или животни, когато използвате този продукт.
- ♦ Производителят не носи отговорност за щети поради неправилна употреба или неправилна работа с продукта.
- ♦ Не вдъшвайте запалими, токсични течности, като бензин, масло, киселини или други летливи вещества, за да избегнете опасни последиствия.
- ♦ Само обучени професионалисти могат да ремонтират електрическо оборудване. Нерегламентирани ремонти представляват значителен риск.
- ♦ Не съхранявайте уреда директно при високи температури, като до горещи печки или радиатори.
- ♦ Не използвайте почистващ препарат или препарат, съдържащ разтворител.
- ♦ Много от неотризираните части или аксесоари на трети страни могат да направят гаранцията невалидна.
- ♦ Ако забележите, че течност изтича от вашето оборудване, незабавно го изключете.
- ♦ Не използвайте уреда във влажна стая.
- ♦ Не вдъшвайте горещ прах, пепел или остри предмети.
- ♦ Носете предпазни очила.

- ♦ Не обръщайте прахосмукачката, причинявайки повреда на двигателя.
- ♦ Маркучът не може да бъде прекалено огъван и удължаван, в противен случай маркучът ще се деформира или повреди.
- ♦ Не позволявайте вода да проникне през капака; Изплакнете внимателно с вода, за да предотвратите навлизането на вода в електронните части. При наличие на вода по корпуса: внимателно избършете повърхността с парцал.
- ♦ Прахосмукачката може да използва само предоставения блок батерии. Ако се използват други батерии, това няма да бъде покрито от гаранцията, ако се случи злополука.
- ♦ Този уред може да се използва от деца на възраст над 8 години и лица с намалени физически, сетивни или умствени способности или липса на опит и познания, ако са под наблюдение или са инструктирани относно използването на уреда по безопасен начин и разбират опасностите. Децата не трябва да си играят с уреда. Почистването и потребителската поддръжка не трябва да се извършват от деца без надзор.
- ♦ Изтощените батерии трябва да се извадят от уреда и да се изхвърлят по безопасен начин.
- ♦ Ако уредът ще бъде съхраняван неизползван за дълъг период от време, батериите трябва да бъдат извадени.
- ♦ Захранващите клеми не трябва да се свързват накъсо.
- ♦ Литиево-йонната батерия трябва да се зарежда при температура на околната среда, посочена в инструкцията за потребителя на батерията, среда с ниска (напр. под 0 °C) или висока (напр. над 45 °C) температура може да причини сериозен проблем с безопасността на батерията.
- ♦ Отстранете батерията и я изхвърлете в съответствие с местните разпоредби, когато изхвърляте този продукт.

ИНСТРУКЦИИ ЗА РАБОТА НА ПРОДУКТА ФИГ. 1-9

1. Отстранете всички части от кутията за транспортиране.
2. Първо натиснете бутоната на четката за под и след това я поставете в отвората на въздуховода. Когато чуete щракване, тя ще бъде на мястото си. За да проверите дали е на място, можете да опитате да я издърпате с малко усилие.
3. Поставете стойката за маркуча в гнездото на горната капачка.
4. Отворете капака на батерията. Поставете батерията на място.
5. Натиснете превключвателя. Посока H е максимална мощност, посока L е ниска мощност.
6. Издърпайте плоската смукателна дюза и изчеткайте, ако е необходимо.
7. Ако е необходимо, свържете плоската дюза без маркуч.
8. След употреба свържете прахосмукачката към зарядното устройство.
9. Възможно е да зареждате батерията отделно от прахосмукачката.

МЕТОДИ ЗА ПОЧИСТВАНЕ ФИГ. 10-16

10. Отворете заключващия механизъм навън и повдигнете горния капак.
11. Почистете отворите.
12. Завъртете четирите фиксиращи бутоната обратно на часовникова стрелка и издърпайте филтъра.
13. Извечете НЕРА филтъра.
14. Почистете НЕРА филтъра с вода
15. Изсушете го чрез проветряване.
16. Сгложете машината.

ПОДДРЪЖКА

- ♦ За да удължите живота на уреда, почиствайте корпуса и филтъра след употреба.
- ♦ Почистете боклука след употреба.
- ♦ Почистете повърхността на прахосмукачката със суха кърпа, за да предотвратите проникването на вода в прахосмукачката, което да причини късо съединение, дори запалване на прахосмукачката.

ОТСТРАНЯВАНЕ НА НЕИЗПРАВНОСТИ

Неизправност	Възможна причина	Решение
Моторът не стартира.	Няма поставена батерия.	Поставете батерията.
	Няма захранване в батерията.	Заредете батерията.
	Уредът не е включен.	Включете уреда.
Всмукателната мощност е слаба.	Устройството е запушено.	Премахнете запушването.
	Филтърът е запушен.	Почистете или сменете филтъра.
	Горният капак не е закрепен.	Закрепете добре капака.

ЗАЩИТА НА ОКОЛНАТА СРЕДА

 За да се защити околната среда, електроинструментите, батериите, аксесоарите и опаковките трябва да се рециклират по екологичен начин. Не изхвърляйте електроинструментите и батериите в битовите отпадъци!

За да спасим природата, е необходимо да изхвърлим правилно използваната батерия, по-специално литиевата. За правилно изхвърляне, разредете напълно батерията, когато работите с устройството, извадете я, след това увийте контактите с електрическа лента, за да избегнете късо съединение. Не отваряйте батерията и не я изхвърляйте на части. Изхвърлете на определени места.



Само за страни от ЕС:



В съответствие с Европейската директива 2012/19/UE относно отпадъците от електрическо и електронно оборудване и съответното национално законодателство, както и в съответствие с Европейската директива 2006/66/EC, дефектните или излезли от употреба батерии и електронно оборудване трябва да да се събират за екологично рециклиране.

Отпадъчното електрическо и електронно оборудване може да бъде вредно за околната среда и човешкото здраве, ако бъде изхвърлено неправилно поради възможното наличие на опасни вещества.

ТРАНСПОРТ

Литиево-йонните батерии подлежат на изисквания за превоз на опасни товари. Батериите могат да се транспортират от потребителя по шосе, без да е необходимо да се спазват допълнителни разпоредби. Когато се транспортира с участието на трети страни (напр. по въздух или спедитор), трябва да се спазват специални изисквания за опаковане и етикетироване. В този случай при подготвянето на товара за превоз е необходимо участието на експерт по опасни товари.

Изправете батерията само с неповредена обвивка. Залепете откритите контакти и опаковайте батерията, така че да не се движи в опаковката. Моля, спазвайте и евентуални допълнителни национални разпоредби.

RO|ROMÂNĂ

АСПИРАТОР CU ACUMULATOR

VP30

INSTRUCȚIUNI DE OPERARE

SPECIFICAȚII TEHNICE

Model	VP30
Тензионе номиналă (V)	20
Путере номиналă (W)	230
Vid (kPa)	16±1
Нивелу де пресиуне акустикă (dB(A)) Нивелу де путере акустикă (dB(A))	70 dB K=±3
Нивелу де вибраții (m/s ²)	3K±1.5
Weight (kg)	3

Унеалă голăă (kg)	2,25
-------------------	------

Parametrii tehnici depind de mediul standard de testare.

DESCRIERE (*DES. A)

- | | |
|---------------------------------|--|
| 1. Iluminare | 9. Butonul de reglarea vitezei |
| 2. Perie pentru podea | 10. Măner |
| 3. Furtunul periei de podea | 11. Port de încărcare |
| 4. Butonul periei de podea | 12. Priză acumulatorului |
| 5. Conducta de aer | 13. Cutia motorului |
| 6. Butonul conductei de aer | 14. Colector de praf |
| 7. Butonul colectorului de praf | 15. Buton de deschidere a capacului inferior |
| 8. Butonul comutatorului | |

LISTA ACCESORIILOR

- | | |
|----------------------|---------------------------|
| 1. Aspirator | 3. Conducta de aer |
| 2. Perie de curățare | 4. Duză plată de aspirare |

INSTRUCȚIUNI DE SIGURANȚĂ IMPORTANTE

- ♦ Pentru siguranța Dumneavoastră: vă rugăm să citiți și să înțelegeți cu atenție toate instrucțiunile, acest aparat respectă reglementările obligatorii de siguranță pentru echipamentele electrice. Cu toate acestea, utilizarea necorespunzătoare va provoca daune persoanelor și proprietății, vă rugăm să citiți cu atenție aceste instrucțiuni.
- ♦ Când utilizați aparate electrice, trebuie să respectați măsurile de siguranță de bază.
- ♦ Evitați utilizarea și funcționarea dispozitivului necorespunzătoare.
- ♦ Nu lăsați dispozitivul nesupravegheat.
- ♦ Nu îndreptați orificiul de evacuare a aerului direct către oameni sau animale, atunci când utilizați acest produs.
- ♦ Producătorul nu este responsabil pentru daunele cauzate de utilizarea necorespunzătoare.
- ♦ Nu inhalați lichide toxice inflamabile, cum ar fi benzina, uleiul, acizii sau alte substanțe volatile pentru a evita pericolul.
- ♦ Reparațiile echipamentelor electrice pot fi efectuate numai de personal calificat. Reparațiile necorespunzătoare implică riscuri semnificative.
- ♦ Nu depozitați dispozitivul lângă sursele de temperatură ridicată, cum ar fi lângă sobe sau calorifere.
- ♦ Nu utilizați agenți de curățare sau detergenți care conțin solvenți.
- ♦ Piesele de schimb sau accesoriile necorespunzătoare de la terți pot fi periculoase și vă pot anula garanția.
- ♦ Dacă observați scurgeri de lichid din echipamentul Dumneavoastră, opriți-l imediat.
- ♦ Nu utilizați dispozitivul într-o încăpere cu umiditate ridicată.
- ♦ Nu aspirați praf fierbinte, cărbuni sau obiecte ascuțite.
- ♦ Purtați ochelari de protecție.
- ♦ Nu răsturnați aspiratorul, altfel motorul poate fi deteriorat.
- ♦ Furtunul nu trebuie să fie îndoit sau întins excesiv, altfel se va deforma sau se va deteriora.
- ♦ Feriți carcasa dispozitivului de apă și nu o clătiți cu apă pentru a preveni pătrunderea apei în componentele electronice. În caz de scurgere: ștergeți ușor suprafața cu o cârpă.
- ♦ Aspiratorul poate folosi numai bateria specificată. Dacă se utilizează alte acumulatori, garanția va fi anulată în cazul unui accident.
- ♦ Acest aparat poate fi utilizat de către copii cu vârsta de peste 8 ani de către persoane cu capacități fizice, senzoriale sau mentale reduse sau cu lipsă de experiență și cunoștințe, cu condiția ca acestea vor fi supravegheate sau instruite cu privire la utilizarea în siguranță a dispozitivului și să înțeleagă pericolele implicate. Copiii nu trebuie să se joace cu dispozitivul. Curățarea și întreținerea nu trebuie efectuate de copii fără supraveghere.
- ♦ Acumulatorii epuizate trebuie scoase din dispozitiv și eliminate în mod sigur.
- ♦ Dacă dispozitivul nu va fi folosit o perioadă lungă de timp, scoateți acumulatorii.
- ♦ Bornele de alimentare nu trebuie să fie scurtcircuitate.
- ♦ Acumulatorul litiu-ion trebuie să fie încărcat la temperatura ambiantă specificată în manualul de instrucțiuni al acumulatorului. Mediile cu temperaturi scăzute (de exemplu, sub 0°C) sau temperaturile

ridicate (de exemplu, peste 45°C) pot cauza probleme serioase de siguranță a acumulatorului.

- ♦ Scoateți acumulatorul și eliminați-l în conformitate cu reglementările locale pentru eliminarea acestui produs la sfârșitul duratei sale de viață.

INSTRUCȚIUNI DE UTILIZARE A PRODUSULUI FIG. 1-9

1. Scoateți toate piesele din cutia de transportare.
2. Apăsăți mai întâi butonul periei pentru podea, apoi introduceți în orificiul ei conducta de aer. Când auziți un clic, aceasta va fi instalată pe loc. Pentru a verifica dacă este în poziție, puteți încerca să-o scoateți cu puțin efort.
3. Introduceți fixarea furtunului în priză capacului superior.
4. Deschideți capacul compartimentului pentru acumulator. Introduceți acumulatorul la loc.
5. Apăsăți comutatorul. Direcția H – este puterea maximă, direcția L – este puterea mică.
6. Scoateți duza de aspirație plată și curățați folosind perie, dacă este necesar.
7. Dacă este necesar, conectați duza plată fără furtun.
8. După utilizare, conectați aspiratorul la dispozitiv de încărcare.
9. Este posibil să încărcăți acumulatorul separat de aspirator.

METÓDY ČISTENÍ FIG. 10-16

10. Deschideți închizătoare și ridicați capacul superior.
11. Curățați rezervorul.
12. Rotiți cele patru butoane de blocare în sens invers acelor de ceasornic și trageți afară.
13. Scoateți filtrul HEPA.
14. Curățați filtrul HEPA cu apă.
15. Uscați la aer.
16. Asamblați mașina.

ÎNȚREȚINERE

- ♦ Pentru a prelungi durata de viață, curățați carcasa și filtrul după utilizare.
- ♦ Curățați resturile după utilizare.
- ♦ Curățați suprafața aspiratorului cu o cârpă uscată pentru a preveni pătrunderea apei în aspirator, ceea ce poate provoca un scurtcircuit sau arderea aspiratorului.

GHIDUL GENERAL DE DEPARANER

Problemă	Cauză posibilă	Remediere
Motor sa nespuști.	Acumulatorul nu este la loc.	Introduceți acumulatorul.
	Acumulatorul este descărcat.	Încărcați acumulatorul.
	Aspiratorul este oprit.	Porniți aspiratorul.
Puterea de aspirare este redusă.	Dispozitivul este înfundat.	Îndepărtați murdăria din zonele înfundate.
	Filtrul este înfundat.	Curățați sau înlocuiți filtrul.
	Capacul superior nu este bine fixat.	Fixați bine capacul superior.

PROTECȚIA MEDIULUI ÎNCONJURĂTOR

 Pentru protejarea mediului înconjurător, unelte electrice, acumulatori, accesoriilor și ambalaje ar trebui să fie predate pentru reciclare ecologică. Nu eliminați unelte electrice și acumulatorii împreună cu gunoii menajeri!

Pentru protejarea mediului înconjurător, este necesar să eliminați baterie utilizată, mai ales, baterie cu litiu, în mod corespunzător. Pentru o eliminare corespunzătoare, descărcați baterie complet atunci când lucrați cu dispozitivul, scoateți-o, apoi înfășurați bornele folosind o bandă izolantă pentru a evita scurtcircuitul. Nu se poate dezambla baterie și elimina părțile ei. Eliminați în locuri special destinate acestui lucru.



Nu numai pentru țările UE:

În conformitate cu Directiva Europeană 2012/19/UE, despre dispozitivele electrice și electronice utilizate și legislație națională în vigoare, precum și în conformitate cu Directiva Europeană 2006/66/EC, baterii și dispozitivele electronice utilizate sau care au ajuns la sfârșitul ciclului lor de viață sunt supuse colectării pentru reciclarea ecologică.

Dacă sunt eliminate în mod necorespunzător, dispozitivele electrice și electronice pot avea un efect dăunător asupra mediului înconjurător și sănătății umane datorită prezenței posibile a substanțelor periculoase în ele.

TRANSPORTARE

Acumulatori litiu-ion sunt supuse cerințelor pentru transportarea mărfurilor periculoase. Bateriile pot fi transportate de utilizator prin transport rutier fără de a fi nevoie de respectarea unor reglementări suplimentare. Atunci când se transportă cu implicarea terților (de exemplu: prin avion sau expeditor de transport), trebuie să fie respectate cerințele speciale pentru ambalare și marcare. În acest caz, la pregătirea mărfii pentru trimitere, este necesară participarea unui expert de mărfuri periculoase.

Trimiteți bateria doar cu carcasa intactă. Închideți bornele deschise și împachetați bateria astfel încât să nu se miște în interiorul ambalajului. Vă rugăm să respectați posibile cerințe naționale suplimentare.

RU | РУССКИЙ

БЕСПРОВОДНОЙ ПЫЛЕСОС VP30 ИНСТРУКЦИЯ

ТЕХНИЧЕСКИЕ ХАРАКТЕРИСТИКИ

Модель	VP30
Номинальное напряжение (В)	230
Мощность (Вт)	230
Вакуум (кПа)	16±1
Уровень звукового давления (дБ(A)) Уровень звуковой мощности (дБ(A)) Погрешность (дБ(A))	70 dB K±3
Уровень вибрации (м/с ²)	3K±1.5
Вес (кг)	3
Инструмент без аккумулятора (кг)	2,25

Технические параметры зависят от стандартной тестовой среды.

ОПИСАНИЕ ЧАСТЕЙ (*РИС. А)*

- | | |
|--------------------------|-----------------------------------|
| 1. Подсветка | 9. Кнопка управления скоростью |
| 2. Щетка для пола | 10. Рукоять |
| 3. Шланг щетки для пола | 11. Порт зарядки |
| 4. Кнопка щетки для пола | 12. Гнездо аккумуляторной батареи |
| 5. Воздуховод | 13. Моторная коробка |
| 6. Кнопка воздуховода | 14. Пылесборник |
| 7. Кнопка пылесборника | 15. Кнопка открытия нижней крышки |
| 8. Кнопка включателя | |

СПИСОК АКСЕССУАРОВ

- | | |
|-------------------|------------------------------|
| 1. Пылесос | 3. Воздуховод |
| 2. Чистящая щетка | 4. Плоское всасывающее сопло |

ВАЖНЫЕ ИНСТРУКЦИИ ПО БЕЗОПАСНОСТИ

- ♦ Для вашей безопасности: внимательно прочтите и усвойте все инструкции, этот прибор соответствует обязательным правилам техники безопасности для электрооборудования. Тем не менее, неправильное использование нанесет вред людям и имуществу, пожалуйста, внимательно прочитайте эти инструкции.

- ♦ При использовании электроприборов необходимо соблюдать основные меры предосторожности.
- ♦ Не допускайте небезопасных видов использования и работы, а так же не оставляйте прибор без присмотра. Не направляйте воздуховывпускное отверстие непосредственно на людей или животных при использовании этого изделия.
- ♦ Изготовитель не несет ответственности за ущерб, возникший в результате неправильного использования или неправильной эксплуатации.
- ♦ Не вдыхайте легко воспламеняющиеся токсичные жидкости, такие как бензин, масло, кислоты или другие летучие вещества, чтобы избежать опасностей.
- ♦ Ремонтировать электрооборудование могут только соответствующие специалисты. Неправильный ремонт сопряжен со значительным риском.
- ♦ Не храните прибор непосредственно при высоких температурах, например, у горячих плит или радиаторов.
- ♦ Не используйте чистящие средства или моющие средства, содержащие растворитель.
- ♦ Несанкционированные запасные части или аксессуары сторонних производителей могут быть опасны и могут привести к аннулированию гарантии.
- ♦ Если вы заметили, что из вашего оборудования вытекает жидкость, немедленно выключите его.
- ♦ Не используйте прибор во влажном помещении.
- ♦ Не всасывайте горячую пыль, угли или острые предметы.
- ♦ Наденьте защитные очки.
- ♦ Не переворачивайте пылесос, это может привести к повреждению двигателя.
- ♦ Шланг нельзя чрезмерно сгибать и растягивать, иначе он будет деформирован или поврежден.
- ♦ Не допускайте попадания воды на корпус и не споласкивайте его водой, чтобы предотвратить попадание воды на электронные компоненты. В случае утечки: аккуратно протрите поверхность ветошью.
- ♦ Пылесос может использовать только указанный аккумулятор.
- ♦ Если используются другие аккумуляторные блоки, гарантия будет аннулирована в случае аварии.
- ♦ Этот прибор может использоваться детьми в возрасте от 8 лет и старше, а также лицами с ограниченными физическими, сенсорными или умственными способностями или с недостатком опыта и знаний, если они находятся под присмотром или инструктированы о безопасном использовании прибора и понимают опасности. Дети не должны играть с прибором.
- ♦ Очистка и обслуживание не должны производиться детьми без присмотра.
- ♦ Разряженные батареи следует вынуть из прибора и безопасно утилизировать.
- ♦ Если прибор не будет использоваться в течение длительного времени, извлеките батареи.
- ♦ Клеммы питания не должны замыкаться накоротко.
- ♦ Литий-ионный аккумулятор следует заряжать при температуре окружающей среды, указанной в инструкции по эксплуатации аккумулятора. Окружающая среда с низкой (например, ниже 0 °C) или высокой (например, выше 45 °C) температурой может вызвать серьезные проблемы с безопасностью аккумулятора.
- ♦ Извлеките аккумулятор и утилизируйте его в соответствии с местными правилами утилизации этого продукта по истечению его срока службы.

- 8. После использования подключите пылесос к зарядному устройству.
- 9. Возможно зарядка аккумуляторного блока отдельно от пылесоса.

МЕТОДЫ ОЧИСТКИ РИС. 10-16

10. Откройте защелку и поднимите верхнюю крышку.
11. Очистите бак.
12. Поверните четыре кнопки блокировки против часовой стрелки и вытащите.
13. Выньте HEPA фильтр.
14. Очистите HEPA фильтр водой.
15. Просушить на воздухе.
16. Соберите машину

ОБСЛУЖИВАНИЕ

- ♦ Чтобы продлить срок службы, очищайте корпус и фильтр после использования.
- ♦ Очистите от мусора после использования.
- ♦ Очистите поверхность пылесоса сухой тканью, чтобы вода не попала в пылесос, что вызовет короткое замыкание или возгорание пылесоса.

РУКОВОДСТВА ПО ОБЩИМ НЕИСПРАВНОСТЯМ

Проблема	Возможная причина	Метод устранения
Мотор не запускается.	Нет батареи.	Вставьте аккумулятор.
	Нет питания для батареи.	Зарядите аккумулятор.
	Пылесос не включен.	Включите пылесос.
Мощность всасывания ослабла.	Устройство засорено.	Устранить засор.
	Фильтр засорен.	Очистить или заменить фильтр.
	Верхняя крышка плохо закреплена.	Хорошо закрепить верхнюю крышку.

ЗАЩИТА ОКРУЖАЮЩЕЙ СРЕДЫ



Забывая о природе, электронные инструменты, аккумуляторные батареи, принадлежности и упаковку нужно сдавать на экологически чистую переработку. Не выбрасывайте электронные инструменты и аккумуляторные батареи в бытовой мусор!

Чтобы сберечь природу, необходимо правильно утилизировать использованную батарею, в частности, литиевую. Для правильной утилизации окончательно разрядите батарею при работе с прибором, извлеките, потом замотайте контакты изолянтной лентой, чтобы избежать короткого замыкания. Нельзя вскрывать батарею и утилизировать по частям. Утилизируйте в предназначенных для этого местах.



Только для стран ЕС:

В соответствии с европейской директивой 2012/19/EU об отработанных электрических и электронных приборах и соответствующему национальному законодательству, а также в соответствии с европейской директивой 2006/66/EC, дефектные или отслужившие свой срок аккумуляторные батареи и электронные приборы подлежат сбору с целью их последующей экологически безопасной переработки.

При неправильной утилизации отработанные электрические и электронные приборы могут оказать вредное воздействие на окружающую среду и здоровье человека из-за возможного присутствия в них опасных веществ.

ТРАНСПОРТИРОВКА

На литий-ионные аккумуляторные батареи распространяются требования в отношении транспортировки опасных грузов. Аккумуляторные батареи могут перевозиться самим пользователем автомобильным транспортом без необходимости соблюдения дополнительных норм. При перевозке с привлечением третьих лиц (напр.: самолетом или транспортным экспедитором) необходимо соблюдать особые требования к упаковке и маркировке. В этом случае при подготовке груза к отправке необходимо участие эксперта по опасным грузам.

Отправляйте аккумуляторную батарею только с неповрежденным

ИНСТРУКЦИИ ПО ЭКСПЛУАТАЦИИ ИЗДЕЛИЯ РИС. 1-9

1. Извлеките все детали из упаковочной коробки.
2. Сначала нажмите кнопку щетки для пола, а затем вставьте ее в отверстие воздуховода. Когда вы услышите щелчок, он будет установлен на место. Для того, чтобы проверить, установлен ли он на место, можно попытаться вытащить его с небольшим усилием.
3. Вставьте крепление шланга в гнездо верхней крышки.
4. Откройте крышку батарейного отсека. Вставьте батарейный блок на место.
5. Нажмите переключатель. Направление H – максимальная мощность, направление L – низкая мощность.
6. Вытащите плоскую всасывающую насадку и почистите щеткой по мере необходимости.
7. При необходимости подключите плоскую насадку без шланга.

корпусом. Заклейте открытые контакты и упакуйте аккумуляторную батарею так, чтобы она не перемещалась внутри упаковки. Пожалуйста, соблюдайте также возможные дополнительные национальные предписания.

UA | УКРАЇНЬСЬКА БЕЗДРОТОВИЙ ПИЛОСОС VP30 ІНСТРУКЦІЯ

ТЕХНІЧНІ ХАРАКТЕРИСТИКИ

Модель	VP30
Номинальна напруга (В)	20
Потужність (Вт)	230
Вакуум (кПа)	16±1
Звуковий тиск (дБ(А)) Рівень потужності (дБ(А)) Похибка (дБ(А))	70 dB K±3
Рівень вібрації (м/с ²)	3K±1.5
Вага (кг)	3
Інструмент без акумулятору (кг)	2,25

Технічні параметри залежать від стандартного тестового середовища.

ОПИС ЧАСТИН (*МАЛ. А)*

- | | |
|-----------------------------|-------------------------------------|
| 1. Підсвічування | 9. Кнопка керування швидкістю |
| 2. Щітка для підлоги | 10. Руківля |
| 3. Шланг щітки для підлоги | 11. Порт зарядки |
| 4. Кнопка щітки для підлоги | 12. Гніздо акумуляторної батареї |
| 5. Повітропровід | 13. Моторна коробка |
| 6. Кнопка повітроводу | 14. Пилосбірник |
| 7. Кнопка пилосбірника | 15. Кнопка відкриття нижньої кришки |
| 8. Кнопка вмикача | |

СПИСОК АКСЕСУАРІВ

- | | |
|------------------|----------------------------|
| 1. Пилосос | 3. Повітропровід |
| 2. Чистяча щітка | 4. Плоске всмоктуюче сопло |

ВАЖЛИВІ ІНСТРУКЦІЇ З БЕЗПЕКИ

- ♦ Для вашої безпеки: уважно прочитайте та засвойте всі інструкції, цей прилад відповідає обов'язковим правилам техніки безпеки для електроустаткування. Тим не менш, неправильне використання завдасть шкоди людям та майну, будь ласка, уважно прочитайте ці інструкції.
- ♦ При використанні електроприладів необхідно дотримуватись основних запобіжних заходів.
- ♦ Не допускайте недоцільних видів використання та роботи, а також не залишайте прилад без нагляду.
- ♦ Не спрямовуйте отвір з якого виходить повітря безпосередньо на людей або тварин під час використання цього виробу. Виробник не несе відповідальності за шкоду, яка виникла внаслідок неправильного використання або неправильної експлуатації.
- ♦ Не вдихайте легкозаймисті токсичні рідини, такі як бензин, олія, кислоти або інші летючі речовини, щоб уникнути небезпек.
- ♦ Ремонтувати обладнання можуть тільки відповідні фахівці. Неправильний ремонт пов'язаний із значним ризиком.
- ♦ Не зберігайте пристрій безпосередньо при високих температурах, наприклад, у гарячих плитках або радіаторах.
- ♦ Не використовуйте миючі засоби або миючі засоби, які містять розчинник.
- ♦ Несанкціоновані запасні частини або аксесуари сторонніх виробників можуть бути небезпечними і можуть спричинити анулювання гарантії.

- ♦ Якщо ви помітили, що з обладнання витікає рідина, негайно вимкніть його.
- ♦ Не використовуйте пристрій у вологому приміщенні.
- ♦ Не всмоктуйте гарячий пил, вуглі або гострі предмети.
- ♦ Надягніть захисні окуляри.
- ♦ Не перевертайте пилосос, це може призвести до пошкодження двигуна.
- ♦ Шланг не можна надмірно згинати та розтягувати, інакше його буде деформовано або пошкоджено.
- ♦ Не допускайте потрапляння води на корпус і не споліскуйте його водою, щоб запобігти потраплянню води на електронні компоненти. У разі витoku: акуратно протріть поверхню ганчіркою.
- ♦ Пилосос може використовувати лише вказаний акумулятор.
- ♦ Якщо використовуються інші акумуляторні блоки, гарантія буде анульована у разі аварії.
- ♦ Цей прилад може використовуватися дітьми віком від 8 років і старше, а також особами з обмеженими фізичними, сенсорними чи розумовими здібностями або з нестачею досвіду та знань, якщо вони знаходяться під наглядом або проінструктовані про безпечне використання приладу та розуміють небезпеку. Діти не повинні грати із приладом. Очищення та обслуговування не повинні проводитись дітьми без нагляду.
- ♦ Розряджені батареї слід вийняти з приладу та безпечно утилізувати.
- ♦ Якщо прилад не використовувався протягом тривалого часу, вийміть батареї.
- ♦ Клеми живлення не повинні замикатися коротко.
- ♦ Літій-іонний акумулятор слід заряджати при температурі навколишнього середовища, вказаній в інструкції з експлуатації акумулятора. Навколишнє середовище з низькою (наприклад, нижче 0 °C) або високою (наприклад, вище 45 °C) температурою може спричинити серйозні проблеми з безпекою акумулятора.
- ♦ Вийміть акумулятор і утилізуйте його відповідно до місцевих правил утилізації цього продукту після закінчення терміну служби.

ІНСТРУКЦІЇ З ЕКСПЛУАТАЦІЇ ВИРОБУ МАЛ. 1-9

1. Вийміть усі деталі з упаковки.
2. Спочатку натисніть кнопку щітки для підлоги, а потім вставте її в отвір повітропроводу. Коли він почує клацання, він буде встановлений на місце. Для того, щоб перевірити, чи він встановлений на місце, можна спробувати витягнути його з невеликим зусиллям.
3. Вставте кріплення шлангу до гнізда верхньої кришки.
4. Відкрийте кришку відсіку для батарей. Вставте елемент живлення на місце.
5. Натисніть перемикач. Напрямок Н - максимальна потужність, напрямком L - низька потужність.
6. Витягніть плоску всмоктувальну насадку та почистіть щіткою за потреби.
7. За потреби підключіть плоску насадку без шлангу.
8. Після використання під'єднайте пилосос до зарядного пристрою.
9. Можливе зарядження акумулятора окремо від пилососа.

МЕТОДИ ОЧИЩЕННЯ МАЛ. 10-16

10. Відкрийте клямку та підніміть верхню кришку.
11. Очистіть бак.
12. Поверніть чотири кнопки блокування проти годинникової стрілки та витягніть.
13. Вийміть фільтр HEPA.
14. Очистіть фільтр HEPA водою.
15. Просушити у повітрі.
16. Зберіть машину.

ОБСЛУГОВУВАННЯ

- ♦ Щоб продовжити термін служби, очищайте корпус та фільтр після використання.
- ♦ Очистіть від сміття після використання.
- ♦ Очистіть поверхню пилососа сухою тканиною, щоб вода не потрапила в пилосос, що спричинить коротке замикання або загоряння пилососа.

ПОСІБНИКИ ІЗ ЗАГАЛЬНИХ НЕСПРАВНОСТЕЙ

Проблема	Можлива причина	Метод усунення
Мотор не запускається.	Немає батареї.	Вставте акумулятор
	Немає живлення для батареї.	Зарядіть акумулятор.
	Пилосос не увімкнений.	Увімкніть пилосос.
Потужність всмоктування ослабла.	Пристрій засмічений.	Усунути засмічення.
	Фільтр засмічений.	Очистити або замінити фільтр.
	Верхня кришка погано закріплена.	Добре закріпити верхню кришку.

ЗАХИСТ НАВКОЛИШНЬОГО СЕРЕДОВИЩА



Дбаючи про природу, електроінструменти, акумуляторні батареї, приладдя та упаковку потрібно здавати на екологічно чисту переробку. Не викидайте електроінструменти та акумулятори в побутове сміття!

Щоб зберегти природу, необхідно правильно утилізувати використану батарею, зокрема, літєву. Для правильної утилізації остаточно розрядіть батарею під час роботи з приладом, вийміть, потім замотайте контакти ізоляцією, щоб уникнути короткого замикання. Не можна розкривати батарею та утилізувати частинами. Утилізуйте у спеціально визначених місцях.



Тільки для країн ЄС:

Відповідно до європейської директиви 2012/19/UE про відпрацьовані електричні та електронні прилади та відповідних національних правових актів, а також відповідно до європейської директиви 2006/66/EC, дефектні або такі, які відслужили свій термін акумуляторні батареї та електронні прилади підлягають збору з ціллю подальшої екологічно безпечної переробки.

При неправильній утилізації відпрацьовані електричні та електронні прилади можуть мати шкідливий вплив на навколишнє середовище та здоров'я людини через можливу присутність у них небезпечних речовин.

ТРАНСПОРТУВАННЯ

На літій-іонні акумулятори поширюються вимоги щодо транспортування небезпечних вантажів. Акумуляторні батареї можуть перевозитись самим користувачем автомобільним транспортом без дотримання додаткових норм. При перевезенні із залученням третіх осіб (напр.: літаком або транспортним експедитором) необхідно дотримуватись особливих вимог до упаковки та маркування. У цьому випадку при підготовці вантажу до відправки потрібна участь експерта з небезпечних вантажів.

Відправляйте акумулятор лише з неушкодженим корпусом. Заклейте відкриті контакти та запакуйте акумуляторну батарею так, щоб вона не переміщалася всередині упаковки. Будь ласка, дотримуйтесь також можливих додаткових національних приписів.

EN CE DECLARATION OF CONFORMITY

We, Vega Trade Company Limited, as the responsible manufacturer declare Cordless Vacuum Cleaner

TM Procraft: VP30

Are of series production¹ and confirm to the following European Directives and are manufactured in accordance with the following standards or standardized documents:²

Technical documentation has been supported by: VEGA TRADE COMPANY LIMITED, add. Room 212, 2nd F., Building 11, No. 898 Lingshan Road, Shanghai, PRC. MADE IN PRC. E-mail: vegatools@163.com

³ Authorized representative able to compile the technical documentation

CZ PROHLÁŠENÍ O SHODĚ S

My, Vega Trade Company Limited, jakožto zodpovědný výrobce prohlašujeme, že Akumulátorový vysavač

TM Procraft: VP30

Jsou ze sériové výroby¹ a v souladu s těmito evropskými směrnici, a vyrobeny v souladu s následujícími normami nebo standardizovanými dokumenty:²

Technická dokumentace byla podpořena: VEGA TRADE COMPANY LIMITED, add. Room 212, 2nd F., Building 11, No. 898 Lingshan Road, Shanghai, PRC. VYROBENO V PRC. E-mail: vegatools@163.com

CZECH REPUBLIC, IMPORTER VEGA TOOLS s.r.o.

IČO: 07594470 DIČ: CZ07594470

Sídlo firmy: Křižovnická 86/6, Staré Město, 110 00 Praha.

Sklad a prodejna: Klejnarská 92, 280 02 Kolín IV

Tel: +420 778 752 534 E-mail: info@procraft.cz Web: www.procraft.cz

³ Autorizovaná osoba pověřena schvalováním technické dokumentace

SK VYHLÁŠENIE O ZHODE ES

My, Vega Trade Company Limited, ako zodpovedný výrobca vyhlasujeme, že Akumulátorový vysavač

TM Procraft: VP30

Sú zo sériovej výroby¹ a v súlade s týmito európskymi smernicami, a vyrobené v súlade s nasledujúcimi normami alebo standardizovanými dokumentmi:²

Technická dokumentácia bola podporená: VEGA TRADE COMPANY LIMITED, add. Room 212, 2nd F., Building 11, No. 898 Lingshan Road, Shanghai, PRC. VYROBENO V CLR. E-mail: vegatools@163.com

³ Autorizovaný zástupca schopný predložiť technickú dokumentáciu

PL DEKLARACJA ZGODNOŚCI WE

My, Vega Trade Company Limited, jako odpowiedzialny producent oświadczamy, że Odkurzacz bezprzewodowy

TM Procraft: VP30

Są produkowane seryjnie¹ i są zgodne z następującymi dyrektywami europejskimi, wyprodukowano zgodnie z następującymi normami lub znormalizowanymi dokumentami:²

Dokumentację techniczną dostarcza firma: VEGA TRADE COMPANY LIMITED, add. Room 212, 2nd F., Building 11, No. 898 Lingshan Road, Shanghai, PRC. WYPRODUKOWANO W PRC. E-mail: vegatools@163.com

³ Upoważniony przedstawiciel posiadający dostęp do dokumentacji technicznej

BG ДЕКЛАРАЦИЯ ЗА СЪОТВЕТСТВИЕ

Ние, Vega Trade Company Limited, декларираме на своя лична отговорност, че Акумулаторна прахосмукачка

TM Procraft: VP30

Съгласно даденото техническо описание отговаря на всички приложими изисквания на следните директиви и хармонизирани стандарти, продукта¹ отговаря на стандартите:²

Техническа документация: VEGA TRADE COMPANY LIMITED, add. Room 212, 2nd F., Building 11, No. 898 Lingshan Road, Shanghai, PRC. ПРОИЗВЕДЕНО В КИТАЙ. E-mail: vegatools@163.com

ВНОСИТЕЛ: Елефант Тулс ООД. Адрес по регистрация: България, 1799 София, Младост 2, бл. 261А, вх. 2, ет. 4, ап. 12. Адрес на склад и сервиз: Гр. Божурище, бул. „Европа“ 10, 2227, склад №15.

³ Оторизиран представител, който може да съставя техническата документация

RO DECLARAȚIA CE DE CONFORMITATE

Noi, Vega Trade Company Limited, în calitate de producător, declaram Aspirator cu acumulator

TM Procraft: VP30

Sunt fabricate in serie¹ și confirmă următoarele directive europene, sunt fabricate în conformitate cu următoarele standarde sau documente standardizate:²

Documentația tehnică a fost susținută de: VEGA TRADE COMPANY LIMITED, add. Room 212, 2nd F., Building 11, No. 898 Lingshan Road, Shanghai, PRC. FABRICATE IN PRC. E-mail: vegatools@163.com

³ Reprezentantul autorizat în masura sa întocmeasca documentația tehnică

HU CE MEGFELELŐSÉGI NYILATKOZAT

Mi, Vega Trade Company Limited, mint felelős gyártó, ezennel kijelentjük, hogy az Vezeték nélküli porszívó

TM Procraft: VP30

Sorozatgyártásban kerül¹ gyártásra és megfelel a következő EK direktívák előírásainak: Következő szabványoknak vagy szabványosított dokumentumoknak megfelelően kerül gyártásra:²

Műszaki dokumentáció VEGA TRADE COMPANY LIMITED, add. Room 212, 2nd F., Building 11, No. 898 Lingshan Road, Shanghai, PRC. FABRICATE IN PRC. E-mail: vegatools@163.com

³ Műszaki dokumentáció összeállítására jogosult képviselő

RU CE ДЕКЛАРАЦИЯ СООТВЕТСТВИЯ

Мы, Vega Trade Company Limited, как ответственный производитель заявляем, что Беспроводной пылесос

TM Procraft: VP30

Производятся серийно¹ и соответствуют следующим европейским директивам, и изготавливаются в соответствии со следующими стандартами или стандартизированными документами:²

Техническая документация предоставляется компанией: VEGA TRADE COMPANY LIMITED, адрес: Оф. 212, 2F, B11, № 898, Лингшан Род, Шанхай, КНР. ПРОИЗВЕДЕНО В КИТАЕ E-mail: vegatools@163.com

³ Авторизованный представитель, способный представить техническую документацию

UA CE ДЕКЛАРАЦІЯ ВІДПОВІДНОСТІ

Ми, Vega Trade Company Limited, як відповідальний виробник заявляємо, що Бездротовий пылесос

TM Procraft: VP30

Виробляється серійно¹ і відповідає наступним європейським директивам та виробляється відповідно до таких стандартів або стандартизованих документах:²

Технічна документація надається компанією: VEGA TRADE COMPANY LIMITED, адрес: Оф. 212, 2F, B11, № 898, Лингшан Род, Шанхай, КНР. ВИРОБЛЕНО В КНР. E-mail: vegatools@163.com

³ Авторизований представник, який здатний надати технічну документацію

¹: 00000001-99999999 ²: 2006/42/EC

EN 60335-1:2012+A11:2014+A13:2017+A1:2019+A2:2019+A14: 2019+A15:2021+A16:2023
EN IEC 60335-2-2:2023+A11:2023
EN IEC 60335-2-29:2021 + A1:2021
EN 62233:2008

EN IEC 55014-1:2021
EN IEC 55014-2:2021
EN IEC 61000-3-2:2019+A1:2021
EN 61000-3-3:2013+A1:2019+A2:2021

EN IEC 63000:2018

³: Jan Patuchnik
VEGA TOOLS s.r.o.,
Křižovnická 86/6,
Staré Město,
110 00 Prague,
Czech Republic

2014/30/EU

2011/65/EU
(and its amendment
2015/863/EU)

Mr Bao Junhua
Production Line Manager



Shanghai, 01.10.2024